

	Auflage	Anderungsdatum	audatex 18.09.86
	2/2	08.08.94	

Erläuterungen: Linienfelder = nur zur Dokumentation gerasterte Positionen = überschreibbar

Form-Nr	Fabrikat	Haupttyp/en	Baumuster/Bauzeit	
336	Mercedes-Benz	280 SL - 500 SLC	107	ab März '71 bis März '89

Datenfile-Information	
Lackierung: HERSTELLER - Rep-Art L = Oberflächenlackierung Stufe II " " L = Oberflächenlackierung Stufe I-J (Innenfläche) " " LI = Reparaturlackierung Stufe III " " LE = Neuteillackierung Stufe I-M (Montageteil) " " LE = Neuteillackierung Stufe I-E (Einschweißteil) " " LE = Neuteillackierung Stufe I-J (Innenfläche) - In den Zeitvorgaben für die Neuteillackierung eingeschweißter Karosserieteile sind Bearbeitungs-/Anschlußstellen, die über die Lackflächenabgrenzung hinausgehen, berücksichtigt. Wenn darüber hinaus ein Mitlackieren des Anschlußteiles erforderlich wird, ist Lackstufe II (Oberflächenlackierung) vorzugeben, sofern das Teil selbst nicht instandgesetzt wird.	SCHWACKE/AZT - Rep-Art L = Oberflächenlackierung Stufe II " " L = Innenteillackierung " " LI = Reparaturlackierung Stufe III (Spachtelauftrag ≤ 50%) " " LI1 = Reparaturlackierung Stufe IV (Spachtelauftrag > 50%) " " LE = Neuteillackierung Stufe I - Das Lackieren der Anschlußstellen von eingeschweißten Neuteilen ist bis zu 10 cm in den Zeitvorgaben berücksichtigt. Wenn größere Bereiche mitlackiert werden müssen, sind die betroffenen Flächen in Rep-Art L oder LI vorzugeben.

Allgemeine Daten	
Gutachten-Nr/ Kalk-Nr	Kunden-Nr
Aktenzeichen	Kalkulations-Datum (TTMMJJ)
Schadentag (TTMMJJ)	Besichtigungs-Datum (TTMMJJ)
Name (Fz-Halter)	Anzahl Vorbesitzer
Straße/Postfach	
PLZ/Ort	
Amtliches Kennzeichen	Fz-Ident-Nr
Motorart	Leistung (kW)
Hubraum (ccm)	Erste Zulassung (TTMMJJ)
Sitzplätze	Leergewicht (kg)
Nächste HU/AU (MMJJ)	Letzte Zulassung
	Zul. Gesamtgewicht (kg)
Anstoßbereich/e	Laufleistung ¹ _____ km 1 = abgelesen / 2 = geschätzt / 3 = angegeben
	Fahrzeugzustand bei der Besichtigung
Reparatur-Firma	1 unzerlegt 2 zerlegt 3 teilrepariert 4 repariert 5 fahrbereit 6 verkehrssicher 7 freigelegt 8 teilzerlegt 9 Notreparatur möglich
Reparatur-Freigabe <input checked="" type="checkbox"/> ja <input type="checkbox"/> nein	Reparatur-Dauer A R B - T G - Beginn _____ - Ende _____

Hohlraumkonservierung/Unterbodenschutz: Lohn für Unterbodenschutz über vorhandene Rep-Art 'U' abrufbar. Lohn für Hohlraumkonservierung (Ausnahme: RBK und Türen) über Pos. 'H 9975' abrufbar. Rep-Art 'E' bei Türen beinhaltet Lohn für Hohlraumkonservierung. Sonstige Lohnkosten -z.B. bei Hohlraumkonservierung RBK- über 'Nicht-Standard-Positionen' (Zone 21). Materialkosten über Randfahncodes 70 bis 73.

Zustandsbeschreibung	
Bereifung	_____
Dimension	_____
Profiltiefe (mm)	_____
(und/oder) Zustand	_____
	v.l. v.r. h.r. h.l. Res.

Allgemeinzustand	_____
Vorschaden	_____
Bemerkung (z.B. Farbe etc.)	_____

Fahrzeugwerte	
Wiederbeschaffungswert	<input type="radio"/> mit MWST _____ (oder) <input type="radio"/> ohne MWST _____
Merkantile Wertminderung	<input type="checkbox"/> _____
Restwert	<input type="checkbox"/> mit MWST _____ (oder) <input type="checkbox"/> ohne MWST _____
Numerischer Eintrag löst aus: Titel und Betrag Alphacodes lösen aus : T = Titel ohne Betrag (nur bei <input type="radio"/>) : K = Titel und Text 'KEINE' (nur bei <input type="checkbox"/>) - z.B. 'RESTWERTE KEINE'	

EDV-Fahrzeugbewertung	
Schlüssel-Nr (Super Schwacke)	Welcher Wert 9,30
Sonderzubehör-Titel <input type="checkbox"/> 0 = Serien/Sonderausstattung 1 = Ausstattung 2 = kein Ausdruck	Nur Kontrollblatt-Info Kurz-Ausdruck = 1 <input type="checkbox"/> 2 <input checked="" type="checkbox"/>
	Marktlage (max +/- 20%) <input checked="" type="checkbox"/> Korrektur DM (+/-) <input checked="" type="checkbox"/>
	Bewertungs-Datum (TTMMJJ) _____

Vor-/Nachtexte	
_____	_____

Untertyp	Code X	Ausführungsvariante/n	Code X	Ausführungsvariante/n	Code X	
Roadster						
280 SL	(107.042)	3 36 01	Ausstattung Stoff	J 1	Niveauregulierung	Q 4
300 SL	(107.041)	3 36 02	Ausstattung MB-Tex (Kunstleder)	J 2	Ausgleichgetriebe mit begrenztem Schlupf	Q 6
350 SL	(107.043)	3 36 03	Ausstattung Velours	J 3	Antiblockiersystem	Q 7
380 SL	(107.045)	3 36 04	Ausstattung Leder	J 4	Bremsanlage Girling	V 5
420 SL	(107.047)	3 36 05	Sitzheizung vorn	J 7	Bremsanlage ATE	V 6
450 SL	(107.044)	3 36 06	Sitzheizung hinten	K 4	▼ Reifen	
500 SL	(107.046)	3 36 07	Armlehne vorn klappbar	K 5	195/70 R 14..H	R 1
			Fondsitze anstelle Gepäckablage	K 6	205/70 VR 14	R 2
Coupé					205/60 VR 15	R 3
280 SLC	(107.022)	3 36 11	▼		205/65 VR 15	R 4
350 SLC	(107.023)	3 36 12	Klimaanlage	F 1	225/50 VR 15	R 5
380 SLC	(107.025)	3 36 13	Klimatisierungsautomatik	F 2	225/50 VR 16	R 6
450 SLC	(107.024)	3 36 14	Zentralverriegelung	G 1	▼ Winterreifen	R 9
500 SLC	(107.026)	3 36 15	Fensterheber elektr 4-fach	G 2	▼ Scheibenräder	
			Fensterheber elektr 2-fach	G 3	6 1/2 J x 14 Stahl	S 1
			Sonnenblenden mit beleuchtetem Spiegel	M 2	6 1/2 J x 14 Alu	S 2
			Lederlenkrad	O 2	7 J x 15 Alu	S 4
			Airbag für Fahrer	O 8	7 J x 15 Alu AMG	S 5
			Tempomat	O 9	7 J x 15 Alu Zender	S 6
			Reiserechner	L 4	8 J x 16 Alu AMG	S 7
			Außentemperaturanzeige	L 5	8 J x 16 Alu Zender	S 8
			Diebstahl-Warnanlage	M 1		
			Radio	H 3		
			Hecklautsprecher	H 5		

Ausführungsvariante/n	Code X				
			Kunstharz uni	Y 1	
			2-K-Acryl (uni) Rep-Lack	Y 2	
			2-Schicht-Metallic	Y 4	
			Montage-Teile ausgebaut	Y 8	
			Teile ausgebaut vorlackieren	Y 7	

ab September '82	D 1	2,8 Ltr 136 kW (185PS)	N 7		
ab September '84	D 2	3,0 Ltr 132 kW (180PS) Kat	N 8		
ab September '85	D 3	3,0 Ltr 138 kW (188PS)	N 9		
ab September '86	D 4	3,5 Ltr 143 kW (195PS)	O 1		
ab September '87	D 5	3,5 Ltr 147 kW (200PS)	O 2		
ab September '88	D 6	3,8 Ltr 150 kW (204PS)	N 1		
		3,8 Ltr 160 kW (218PS)	N 2		
		4,2 Ltr 150 kW (204PS) Kat	O 3		

Schiebedach elektrisch	C 2	4,2 Ltr 160 kW (218PS)	O 4		
Coupé-Dach	C 5	4,5 Ltr 143 kW (195PS)	O 5		
Frontspoiler	W 1	4,5 Ltr 160 kW (217PS)	O 6		
Frontspoiler AMG	W 2	5,0 Ltr 164 kW (223PS) Kat	N 6		
Frontspoiler Zender	W 3	5,0 Ltr 170 kW (232PS)	N 3		
Spoilerstoßstange vorn Zender	W 5	5,0 Ltr 177 kW (240PS)	N 4		
Heckspoiler	W 6	5,0 Ltr 180 kW (245PS)	N 5		
Heckspoiler AMG	W 7	▼			
Heckflügel Zender	W 8	Zusatzgebläse	O 9		
Spoilerstoßstange hinten Zender	W 9	Öelwannen-Unterschutz	U 9		
Heckschürze AMG	X 1	▼ Getriebe			
Schwellerverkleidung AMG	X 7	4-Gang	P 1		
Schwellerverkleidung Zender	X 8	5-Gang	P 3		
Türblenden Zender	X 9	Automatic	P 7		
Radlaufzierleisten	X 5				

Textänderungen/zusätzliche Ausführungsvarianten	
▼	
Verglasung rundum getönt	F 4
Frontscheibe verlaufend getönt	F 8
Außenspiegel l mech verstb/beheizt	G 6
Außenspiegel r mech verstellbar	G 7
Außenspiegel r elektr verstellbar	G 8
Außenspiegel r elektr verstb/beheizt	G 9
▼	
Scheinwerfer H4	I 1
Scheinwerferwischeranlage	I 6
Leuchtwertenregulierung	I 7
Blinkleuchten seitlich	I 3
▼	
Antenne vorn mechanisch	H 6
Antenne vorn automatisch	H 7
Antenne hinten mechanisch	H 8
Antenne hinten automatisch	H 9
▼	
Anhängerkupplung	L 8
Anhängerkupplung mit abnehmbarem Kugelhalbs	L 9

Form-Nr 336	Erläuterungen (s. auch Systemanleitung) gerasterte Positionen = überschreibbar	4) = löst bei SCHWACKE/AZT "FM" aus 5) = löst bei SCHWACKE/AZT "VM" aus	(%) Eingabe in Prozent (P) Eingabe als Preis, ohne Mehrwertsteuer (AW) Eingabe in Arbeitswerten	(%,I) Eingabe in Prozent, nur wenn Material-faktoren abweichend vom 100%-Index (P/ME) Eingabe als Preis pro Materialeinheit, nur wenn abweichend vom Herst.-Mittelwert (P/MWST) Eingabe als Preis, mit Mehrwertsteuer	(%,2) Eingabe in Prozent, wenn abweichend von 2% nur zusammen mit Lack „Hersteller“ + nur zusammen mit Lack „SCHWACKE/AZT“	UPE NFA RBK GK KL	unverbindliche Preisempfehlung des Herstellers Neu für Alt Rohbaukarosserie Ganzkarosserie Klassifizierung
------------------------------	--	--	---	---	---	-------------------------------	--

Phantom-/manuelle Kalkulation	
Hersteller	Haupttyp
Untertyp	AW pro Std

Kalkulationsvarianten/-daten			
Glasschaden-Kalk mit Lohn = 1 ohne Lohn = 2	<input type="checkbox"/>	Herst-Zeiteinheiten = 1	<input type="checkbox"/>
Deckblatt Ergebnisblatt = 1 Gutachtendeckblatt = 2	<input type="checkbox"/>	Titelcode	<input type="checkbox"/>
Druckvariante 0,5	<input type="checkbox"/>	Textcode Kurztext = 1 Langtext = 2	2
Kein Ausführungsvarianten-Andruck = 1	<input type="checkbox"/>	Ausdruck bei AUDATEX = 1	<input type="checkbox"/>
Blatt-Nr (Kalkulation) 0,1	<input type="checkbox"/>	Ohne Lackierkosten = 1	<input type="checkbox"/>
		Teilepreis alt Datum (TTMMJJ)	<input type="checkbox"/>
		Kontrollblatt ohne Detailerfassung = 1 mit Detailerfassung = 2	2
		Mailbox = 1	<input type="checkbox"/>

Lohnfaktoren		[Preis/AW bzw Preis/Std]		Zeitbasis: AUDATEX 12 AW = 1 Std / Herst 12 AW = 1 Std	
Mech/Spengler 1	<input type="checkbox"/>	2	<input type="checkbox"/>	Lackierer	<input type="checkbox"/>
	-KL 1-		-KL 2-		-Herst- + -AZT- <input type="checkbox"/>

Randfahrencodes						
Lackiermaterial	40 von Lack-Lohn +□	42 Pauschalbetrag +□Teile	43 Pauschalbetrag +□RBK	81 MB-Fläche +	45 Fläche/ + Hersteller	51 Fläche/ □SCHWACKE/AZT
Lackierkosten pauschal	52 Teile-Rep	53 RBK		55 Teile-Rep Teile spezifiziert	54 Teile-Rep Teile spezifiziert	
Sonstige Festbeträge	63 Schwemmat pauschal	64 Schwemmat vom Lohn	70 Unterbodensch Teile-Rep		72 Hohlraumkons Teile-Rep	
Sonstige Festbeträge	74 Vermessen	67 Polieren	65 Polsterarbeiten		60 Beschaffung Teile-Rep	61 Beschaffung RBK
Abweichungen von UPE Ersatzteile	20 Abschlag Endsumme	21 Aufschlag Endsumme	22 Abschlag Einzelpreis	23 Aufschlag Einzelpreis		
Kleinersatzteile	27 pauschal	28 von Summe Ersatzteile	29 vom Lohn			
Verwendbare Teile (Preisabzug)	13 Teile-Rep					
Verwendbare Teile (Lohnabzug)	33 allgemein					
Abzüge NFA/Wertverbesserung	58 Lack	56 Lack	24 Ersatzteile Teile-Rep			
Sonstige Abzüge	90 Vorschaden Dokumentation	95 Vorschaden rechnend	91 Selbstbeteiligung Dokumentation			
Pauschalbeträge	10 Ersatzteile mit Detail-Text	30 Lohn mit Detail-Text	31 Lohn mit Detail-Text	32 Sonderarbeiten		

Karosserievarianten

6

7

Türen

7

SL-Roadster

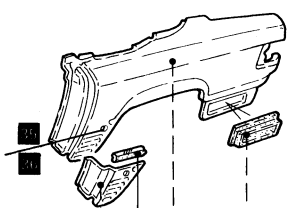

E	I	3501 ³ _a L
E	I	3502 ² _a L
E	N	3617
E	N	3618
E	U	I 3481 ³ _L
E	U	I 3482 ² _L
E	E	3785
E	E	3786

Verdeck

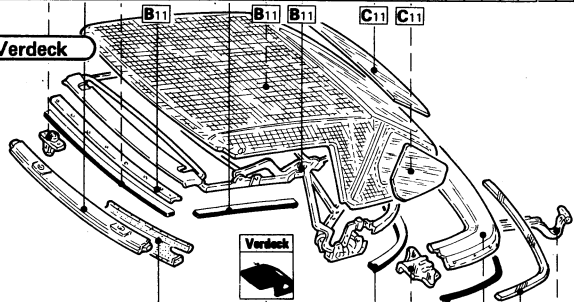

E	E	2549
E	E	2550
E	E	I 2547 ³
E	E	2545
E	E	2546
E	E	2551
E	E	2552
E	E	2519
E	E	I 2540
E	E	2530
E	E	2535
E	E	2536

Coupe-Dach AV = C5

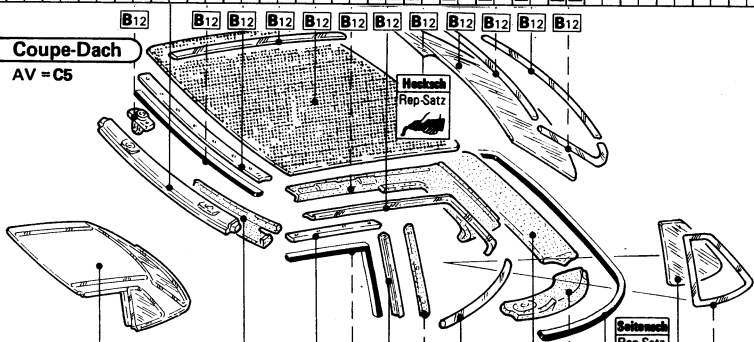

E	E	2823
E	E	2824
E	E	I 1392 ³
E	E	2829
E	E	2830
E	N	2831
E	N	2832
E	N	2825
E	N	4963
E	N	4964
E	N	2833
E	N	2834
E	N	2843
E	N	2841
E	N	2847
E	N	2848
E	N	2845
E	N	2846

vorn



E	E	1503
E	P	1504
E	P	1551
E	P	1552
E	N	1735
E	N	1736
E	N	1571
E	N	1712
E	N	1505 ³
E	N	1506 ³
E	N	1547
E	N	1548
E	N	1495 ³
E	N	1496 ³
E	N	1487 ³
E	N	1488 ³
E	N	1507
E	N	1508
E	N	1749
E	N	1750
E	N	1627
E	N	1628
E	N	1747
E	N	1748
E	N	1509
E	N	1510
E	N	1687
E	N	1688
E	U	I 1481 ³ _L
E	U	I 1482 ³ _L
E	N	1737
E	N	1738
E	N	1743
E	N	1744
E	N	1661
E	N	1662
E	N	1681
E	N	1682
E	N	1691
E	N	1692
E	N	1586
E	N	1590
E	N	1599
E	N	1565
E	N	1566
E	N	1566
E	N	1779

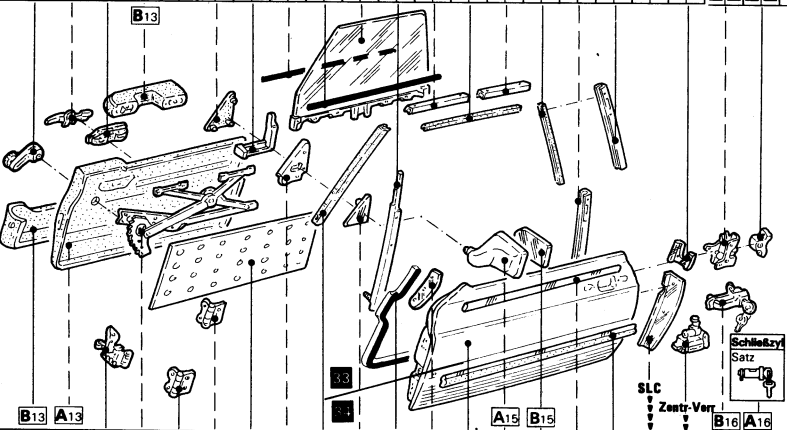

Seitenscheibe SLC

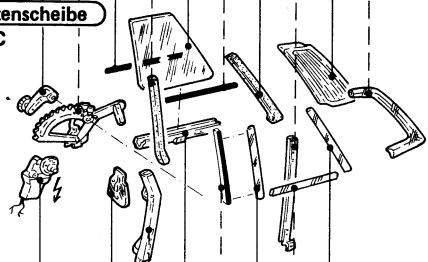

E	P	3817
E	P	3818
E	N	3801
E	N	3802
E	N	3851
E	N	3852
E	N	3811
E	N	3812
E	N	3816
E	N	3820
E	N	3823
E	N	3824
E	N	3831
E	N	3832
E	N	3841
E	N	3842
E	N	3843
E	N	3844

Anz -X-

Teilw L/I

Anz -X-

Teilw L/I

Anz -X-

9

Verst-/Rahmenvarianten

SL-Roadster

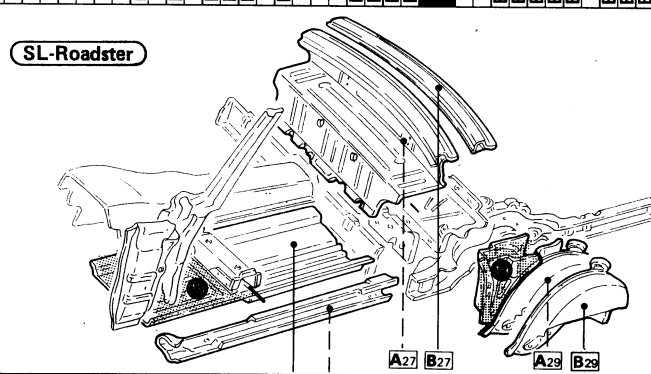

E	U	I	42573
E	U	I	42583
E	U	I	21413
E	U	I	21423
E	I	42913	
E	I	42923	L
E	U	I	41593
E	U	I	41603
E	U	I	41613
E	U	I	41623

Wärmeschutzbleche Reihenmotor

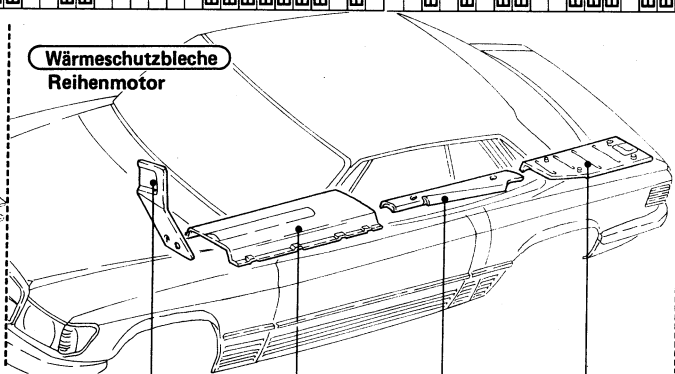

E	I	8842
E	I	8844
E	I	8846

Wärmeschutzbleche V-Motor

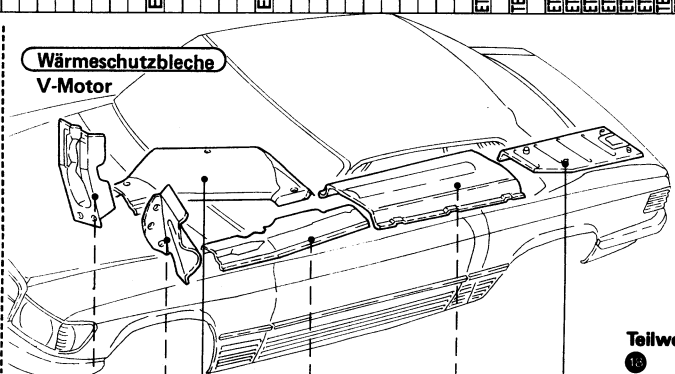

E	I	8842
E	I	8841
E	I	8844
E	I	8843
E	I	8845
E	I	8846
E	I	42673
E	I	42683
E	I	42733
E	I	42743
E	I	41833
E	I	41843
E	I	41853
E	I	41863

Teilweise E/I

●●

- Aggregate A + EIZ + Z/P
- Vermessen Einstellen

Beachte Zone 20

8

Verstärkungen/Rahmen/Tankanlage

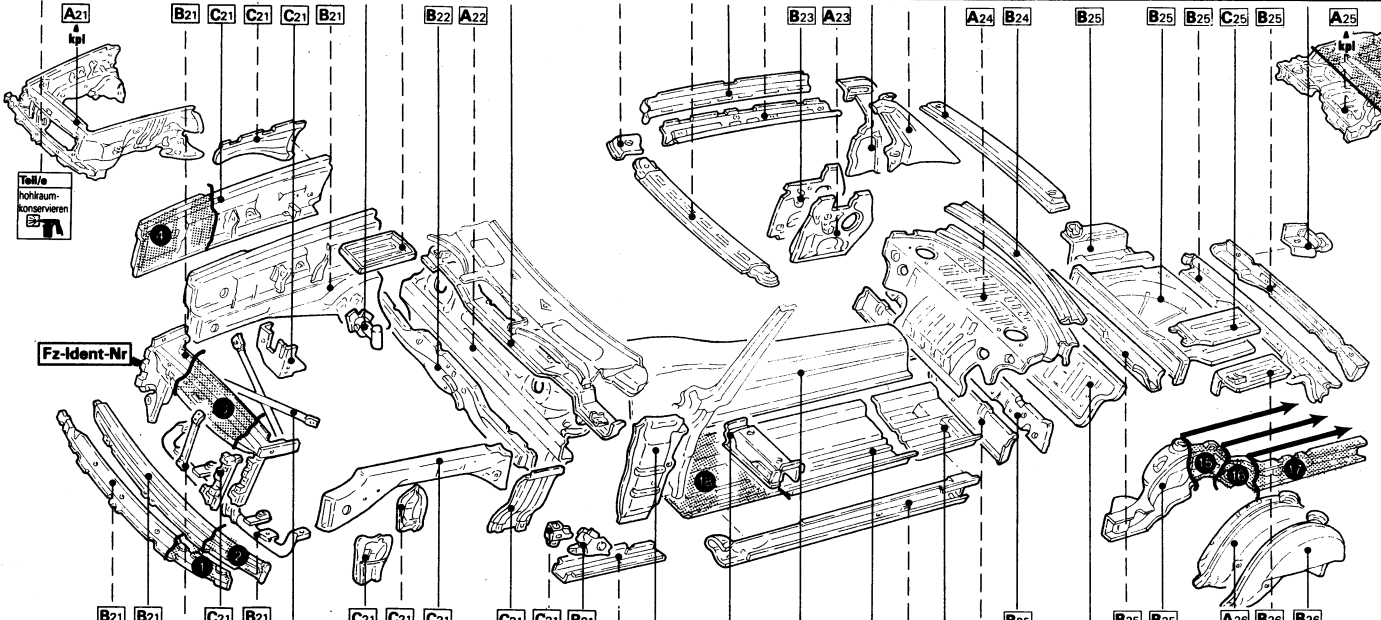

Teile hohlraum-konservieren

Fz-Ident-Nr

Aktivkohlefilter



Erdfüllungsleitung

Verl./Rückl

Verl./Rückl

Abschließ

Zentr-Verr

Pumpe Filter Speicher
Einspritzanlage

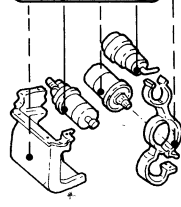

H	99756	E	I	123833	E	I	123843	E	I	123853	E	I	123953	E	I	123963	E	I	123993	E	I	124003	E	I	14131	E	I	14132	E	I	14103	E	I	14103	E	I	124093	E	I	124103	E	I	124123	E	I	123893	E	I	142553	E	I	142903	L	E	I	139523	E	U	I	39353	E	I	139343	E	U	I	39233	E	I	139313	E	I	139583	E	U	I	39003	E	U	I	4089	E	U	I	4090	E	U	I	4087	E	U	I	4088	E	I	40803	L	E	U	I	4073	E	U	I	4074	E	U	I	4057	E	U	I	4085	E	U	I	4071	E	U	I	4082	E	U	I	4083	E	I	18164	E	P	8131	E	E	8148	E	E	8155	E	E	8163
---	-------	---	---	--------	---	---	--------	---	---	--------	---	---	--------	---	---	--------	---	---	--------	---	---	--------	---	---	-------	---	---	-------	---	---	-------	---	---	-------	---	---	--------	---	---	--------	---	---	--------	---	---	--------	---	---	--------	---	---	--------	---	---	---	--------	---	---	---	-------	---	---	--------	---	---	---	-------	---	---	--------	---	---	--------	---	---	---	-------	---	---	---	------	---	---	---	------	---	---	---	------	---	---	---	------	---	---	-------	---	---	---	---	------	---	---	---	------	---	---	---	------	---	---	---	------	---	---	---	------	---	---	---	------	---	---	---	------	---	---	-------	---	---	------	---	---	------	---	---	------	---	---	------

E	I	09933	
E	I	09943	
E	I	09953	
E	I	10033	
E	I	10043	
E	I	10053	
E	I	10113	
E	I	10133	
E	U	I	11513
E	U	I	11523
E	U	I	11613
E	U	I	11623

Teilweise E/I

●●●●●●●●

Anz.-X

Anz.-X

Anz.-X

Anz.-X



18

Auspuffanlage / Fahrwerkvariante

Reihenmotor
 280 SL / SLC AV = N7

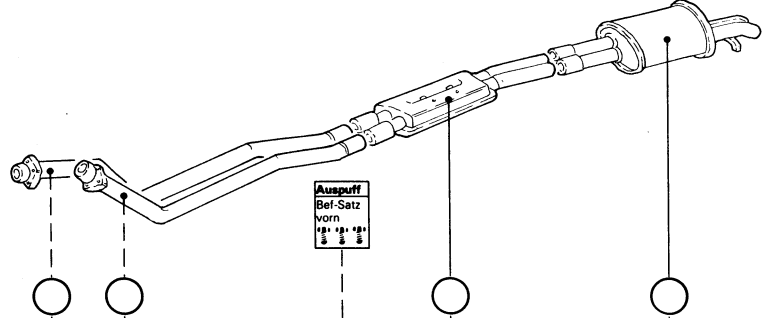

Reihenmotor
 300 SL AV = N9
 300 SL Kat AV = N8

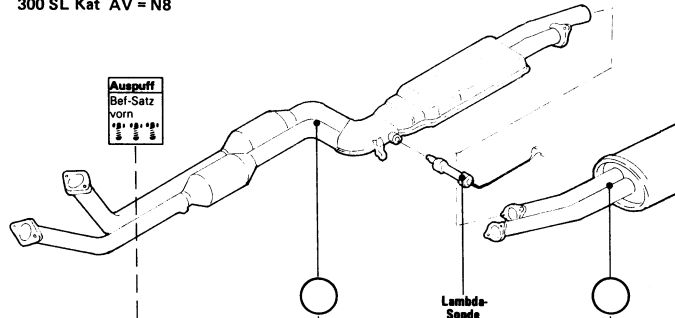

Koppelachse

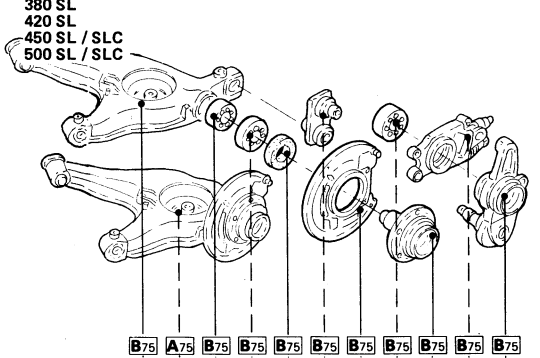

E | 8815

E | 8816

E | 8837

E | 8823

E | 8833

E | 8837

E | 8821

E | 8809

E | 8833

B75	A75	B75	B75	B75	B75	B75	B75	B75	B75	B75	B75	B75	B75	B75								
9323	9324	9321	9322	9131	9132	9141	9142	9123	9124	9339	9340	9157	9158	9343	9344	9181	9182	9341	9342	9337	9338	
		P	P																			
E	E	E	E	E	E	E	E	E	E	E	E	E	E	E	E	E	E	E	E	E	E	E

18

19

Fahrwerkvarianten

Airbag
 AV = Q8

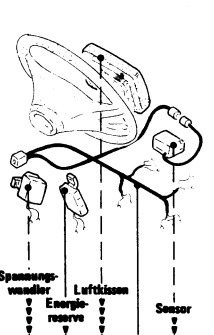

Niveauregulierung
 SLC AV = Q4

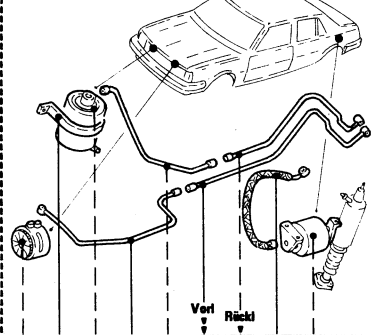

Antiblockiersystem
 AV = Q7

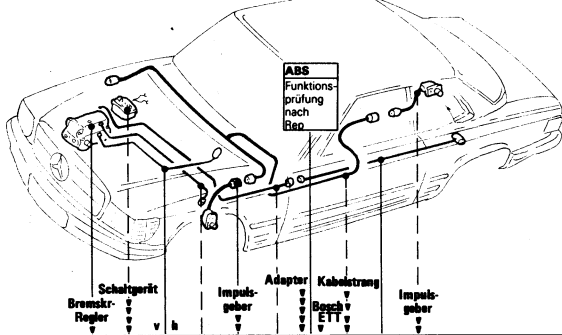

E | 9688

E | 9687

E | 7405

E | 9582

E | 9686

E | 95002

E | 9504

E | 9505

E | 9521

E | 9523

E | 9522

E | 9524

E | 9511

E | 9512

E | 9507

E | 9508

E | 7523

E | 7259

E | 7525

E | 7526

E | 7527

E | 7528

E | 7251

E | 7252

E | 7529

E | 9939

E | 9940

E | 9983

E | 7530

E | 7253

19

Anz -X-

Anz -X-

Anz -X-

Anz -X-

Nebenarbeiten	9900	Vermessen Fzg v+h mit ohne einstellen optisch	Vermessen Achsstand bei ohne opt Verm	Richtbank	Richtbank Fzg auf+ ab	Aggregate kpl	Aggregate vorn tw u H-Achse	Motor m Getriebe	Getriebe	V-Achse	H-Achse	H-Achse	Schräglenker kpl	H-Achsträger freigelegt	H-Achse	Nebenarbeiten	Klimaanlage
	9901	mit ohne einstellen optisch	bei ohne opt Verm										Z+Z -ausgeb- mit Lagerung	N auf Messtisch verm			
20	9908	Fzg v+h mit ohne einstellen elektronisch		Richtwinkelsatz auf ab		vorn	vorn tw	Z+Z -ausgeb-	Z+Z -ausgeb-	Z+Z -ausgeb-	kpl auf Messtisch verm		Schräglenker kpl	Schrägl kpl zerlegt auf Messtisch verm	HA-Getriebe	Kraftstoffbehälter	
	9909	elektronisch		Achsen ausgeg eingeb									Z+Z -ausgeb- ohne Lagerung	N auf Messtisch verm	Z+Z -ausgeb-	entleeren und befüllen	
20	9913	Fzg v Spur mit einst	Fzg v Kugelpunktage einst	Richtwinkelsatz auf ab		hinten				V-A Hälfte				H-A Hälfte	Nebenarbeiten	Airbag/Gurtstraffer	
	9929			H-Achse V-Achse ausgeg										P	Lenkmantelrohr	Sicher- auf Main Auslösung	

Rep. Art	Leit-Nr	Bezeichnung	AW	NFA	Betrag	MC
E N	0736	Zusatzleuchten v/h ern / umbauen				
E	0731	Glühlampen				
E N	4410	Radio ern / umbauen				
E N	0729	Autotelefon ern / umbauen				
E N	0730	Funkgerät ern / umbauen				
E N	0734	Zusatzantenne/n ern / umbauen				
E N	0739	Zusatzaußenspiegel ern / umbauen				
E	3040	Nationalitätskennzeichen				
E N	3681	Schmutzfänger v/h ern / umbauen				
E	9987	Kühflüssigkeit				
N	9957 ₃	Sicherheitsmaßnahmen bei Lackeinbrennung		2		
N	0247 ₃	De- / Montage zwecks Lackierung				
N	0250	Fzg-Verbringung				
N	0243 ₃	Dozer/Richtstand (nicht bei Richtbank) auf-/abbauen				
N	0245 ₃	Front rückverformen (Zusatzarbeit)				
N	1477 ₃	Seite l rückverformen (Zusatzarbeit)				
N	1478 ₃	Seite r rückverformen (Zusatzarbeit)				
N	2695 ₃	Heck rückverformen (Zusatzarbeit)				

Rep. Art	Leit-Nr	Aggr Code	Bezeichnung	Ersatzteil-Nr (bei Rep-Arten E,ET,TE) Arbeitstext (bei übrigen Rep-Arten)	AW	NFA	Betrag	KL
	1000	9						
	1000	9						
	1000	9						
	1000	9						
	1000	9						
	1000	9						
	1000	9						
	1000	9						
	1000	9						
	1000	9						
	1000	9						
	1000	9						
Sonstiges	1000	9						
Sonstiges	1000	9						
Risiko	1000							