



Type	Code X	Uitvoeringsspecificatie Code X	Uitvoeringsspecificatie Code X	Uitvoeringsspecificatie Code X	Uitvoeringsspecificatie Code X
STANDAARD INVOERGEGEVENS					
R25 TS	B297	C32 01	S 001 601 (v.a. 05/86) D 2	S 025 230 (v.a. 03/87) D 3	▼
R25 GTS	B297	C32 02	S 003 395 (v.a. 03/87) D 3	S 027 010 (v.a. 06/87) D 4	airconditioning F 1
R25 GTX	B29E	C32 03	S 006 009 (v.a. 06/87) D 4	S 031 481 (v.a. 03/88) D 5	ruitbediening v. elektrisch G 3
R25 GTX	B29B	C32 16	S 010 376 (v.a. 03/88) D 5	S 035 001 (v.a. 06/88) D 6	ruitbediening v.+a. elektr. G 2
R25 GTX	B29H	C32 20	S 015 001 (v.a. 06/88) D 6	S 045 001 (v.a. 06/89) D 7	centrale vergrendeling G 1
R25 TI	B294	C32 25	S 025 001 (v.a. 06/89) D 7	S 060 001 (v.a. 02/90) D 8	stuurwiel leer Q 2
R25 TX	B29B	C32 10	S 035 001 (v.a. 02/90) D 8	R25 Turbo-D Turbo-DX B290	stuurwiel in hoogte verst. Q 3
R25 TX	B29H	C32 14	R25 TX/GTX/TXE B294	S 020 007 (v.a. 05/85) D 1	boordcomputer L 7
R25 TXI	B294	C32 27	S 009 009 (v.a. 06/87) D 4	S 037 001 (v.a. 05/86) D 2	spraakcomputer L 5
R25 TXE	B29B/B29H	C32 29	S 019 571 (v.a. 03/88) D 5	S 050 865 (v.a. 03/87) D 3	tempopilot Renix Q 9
R25 TX V6	B29F	C32 24	S 025 001 (v.a. 06/88) D 6	S 054 767 (v.a. 06/87) D 4	tempopilot Hella Q 6
R25 V6 injection	B298	C32 04	S 040 001 (v.a. 06/89) D 7	S 069 179 (v.a. 03/88) D 5	▼ katalysator
R25 V6 injection	B293	C32 21	S 060 001 (v.a. 02/90) D 8	S 080 407 (v.a. 06/88) D 6	katalysator geregeld V 4
R25 V6 injection	B29A	C32 15	R25 V6 injection B29A	S 110 001 (v.a. 06/89) D 7	katalysator niet geregeld V 5
R25 V6 injection	B29F	C32 17	S 001 502 (v.a. 06/87) D 4	S 200 040 (v.a. 02/90) D 8	▼
R25 V6 injection	B298	C32 11	R25 V6 injection/TX V6/ V6 Baccara B29F	R25 Turbo-DX B290	inspuitstelsysteem Bosch O 1
Lim. verlengde wielbasis		C32 05	S 000 685 (v.a. 03/88) D 5	Lim. verlengde wielbasis	inspuitstelsysteem Roto-Diesel O 2
R25 V6 Turbo	B295	C32 06	S 002 001 (v.a. 06/88) D 6	X 000 106 (v.a. mod. '86) D 1	Turbolader Garrett 465764-2 O 6
R25 V6 Turbo	B295	C32 12	S 006 001 (v.a. 06/89) D 7	R 25 Turbo-D B29W	Turbolader Garrett 4664501 O 7
Lim. verlengde wielbasis		C32 26	S 020 001 (v.a. 02/90) D 8	S 001 001 (v.a. 02/90) D 8	Turbolader IHI HB52VA11 O 8
R25 V6 Turbo	B29G	C32 18	R25 V6 injection B298	▼ wisselbak	stuurbekrachtiging Q 1
R25 V6 baccara	B29F	C32 28	S 013 003 (v.a. 05/85) D 1	3-versnellingen automaat P 7	stuurbetr. snelheidsafhankelijk Q 4
R25 TD	B296	C32 09	S 018 127 (v.a. 05/86) D 2	4-versnellingen automaat P 8	antiblokkeersysteem Q 7
R25 GTD	B296	C32 06	S 023 822 (v.a. 03/87) D 3	▼ lak	remsysteem a. Bendix V 1
R25 Turbo-D	B290	C32 07	S 026 002 (v.a. 06/87) D 4	2-K-acryl (uni) rep.lak Y 2	remsysteem a. Girling V 2
R25 Turbo-D	B29W	C32 31	S 027 705 (v.a. 03/88) D 5	2-lagen (uni) rep.lak Z 7	▼ velgen
R25 Turbo-DX	B290	C32 13	S 030 003 (v.a. 06/88) D 6	2-lagen-metallic Y 4	5 1/2 J x 14 S 1
Lim. verlengde wielbasis		C32 18	R25 V6 injection B298	bumpers in carrosserie lak Z 5	5 1/2 J x 15 S 2
R25 Turbo-DX	B290	C32 08	Lim. verlengde wielbasis	voersp. uitgeb. afsp. gemonteerd <input type="checkbox"/> Y 7	6 J x 15 S 3
			X 000 478 (v.a. mod. '86) D 1	sputten deel in uitgeb. toestand <input type="checkbox"/> Y 8	5 1/2 J x 14 lichtmet. S 5
				OPTIONELE INVOERGEGEVENS	5 1/2 J x 14 lichtmet. Amil S 7
					6 J x 15 lichtmet. S 6
					6 J x 15 lichtmet. Amil S 8
					6 1/2 J x 15 lichtmet. S 4
					7 J x 15 lichtmet. 4 gat U 1
					7 J x 16 lichtmet. 5 gat S 9
					▼ banden
					165 R 14 H R 1
					185/70 R 14 H R 2
					185/70 R 14 T R 4
					185 R 14 H T 7
					195/60 R 15 H R 3
					195/60 R 15 V R 7
					205/55 R 16 Z T 6
					205/60 R 15 V R 5
					225/50 R 15 V R 8
					225/50 R 16 V R 6

Tarieven			
Arbeidsstarief per AE	Spuitstarief per AE	Excl. materiaal Incl. materiaal	
Tekstzone codes			
Onderdelen*			
Arbeidsloon*			
Spuitloon*			
Spuitmateriaal	45	fl/dm ²	51
Anti - roest behandeling	70	fl	Kleinmateriaal 27 fl
	71	fl	** Aftrek 1 ^e schade 95 fl
Uitlijnen	74	fl	Begr. kosten rep. 90 fl
Hulpstoffen	63	fl	Poetsen/reinigen 67 fl
Bewerking			
▼	Benaming	▼AE	% Bedrag
V	0731 Gloeilampen (VM)		fl
B	9950 Gebruik meetsysteem of mallen(set) (HM)		fl
B	9952 Richtbank aanpassen+vtg. op en af		
B	0245 Richten voorzijde		
B	2695 Richten achterzijde		
B	1477 Richten zijkant L.		
B	1478 Richten zijkant R.		
B	0247 Dé-/montage t.b.v. spuitwerk		
B	9951 Dé-/montage delen LPG-installatie		
V	9987 Koelvloeistof (VM)		fl
V B	0734 Antenne (VM)		fl
V B	2709 Trekhaak (VM)		fl
*** Vrije deel			
			fl
			fl
			fl
			fl
			fl
R	Risico		fl

Fantoom	Uitvoeringsspecificaties	Speciaal rapport
Merk:		Resultatenblad 1
		Controleblad 1 2
Model:		Prijddatum
		Tekst kort 1 Lang 2
Type:		Goed spuitw L

L ₁ aant. - X - + aant. - X - zones =Totaal aant. - X -		
* Voor codes zie "Audatex-codekaart" <input type="checkbox"/> Alleen i.c.m. AZT ** Alleen te gebruiken bij vervanging carrosserie 1) Fabrikagenummer zie Type plaatje *** Naar keuze invullen: V,GV,B,H,GH,C,SV,SH,S of O 2) Voertuigtipe zie Type plaatje		
Serie: 2/1	Wijzigingsdatum 22.09.98	(311290)
Renault	25	C32

10

0485	V
0486	V
0481	VB
1322	V
4933	V
4934	V
4931	V
4959	V
4966	VB
4957	VB
4960	VB
4958	VB
4853	V
4854	V
4869	V
4870	V
4861	V
4971	VB
4972	VB
4859	V
4863	V
4864	V
4852	V
4857	V
4907	VB
4986	V
4999	V
5000	V

1521	V
1522	V
4963	VB
4964	VB
4993	VB
4994	V

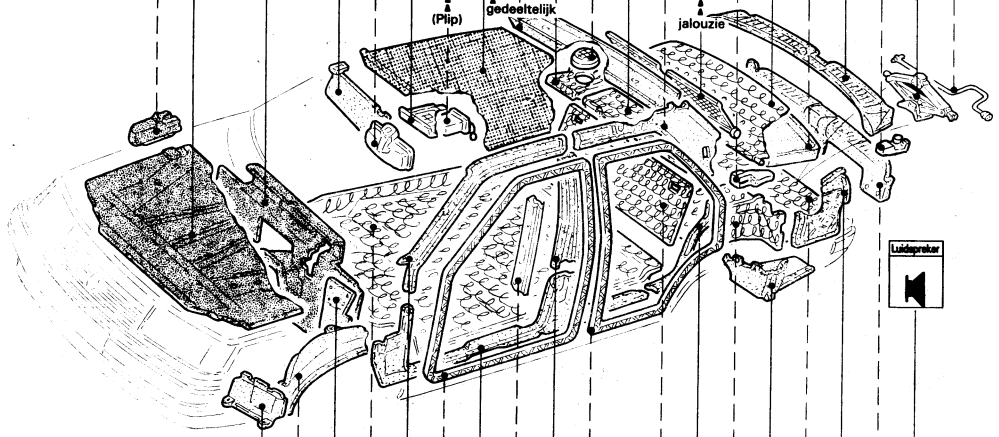

Verlengde wielbasis

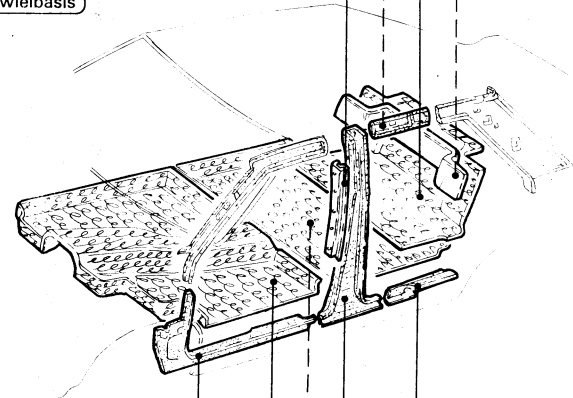

aant.-X

10

0843	VB
0844	VB
0841	VB
0842	VB
0839	VB
0840	VB
2873	VB
4941	VB
4942	VB
1509	V
4939	VB
4940	VB
1521	V
1522	V
4953	VB
4954	VB
1809	V
1810	V
4979	V
4967	VB
4968	VB
4991	VB
4992	VB
4989	VB
4990	VB
4978	V
4981	VB
4982	VB
4985	VB
4867	V
4868	V

4939	VB
4940	VB
4875	VB
4876	VB
4947	VB
4948	VB
4955	VB
4956	VB

aant.-X

11

4412	V	C
4414	V	
4413	V	
4411	V	VB
4428	V	C
4433	V	
4331	V	VB
4343	V	
4427	V	
4432	V	
4392	V	
4391	V	
4361	V	
4355	V	
4356	V	
4494	V	
4495	V	
4496	V	
4497	V	
4498	V	
4499	V	

4398	V
9657	V
4450	V
4442	V
4449	V
4445	V
4447	V
4446	V

aant.-X

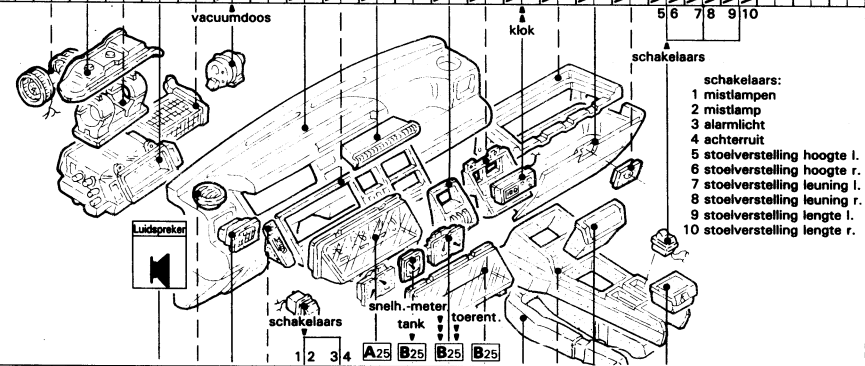

V6/Turbo DX/Baccara

- schakelaars:
- 1 mistlamp
 - 2 mistlamp
 - 3 alarmlicht
 - 4 achterraut
 - 5 stoelverstelling hoogte l.
 - 6 stoelverstelling hoogte r.
 - 7 stoelverstelling leuning l.
 - 8 stoelverstelling leuning r.
 - 9 stoelverstelling lengte l.
 - 10 stoelverstelling lengte r.

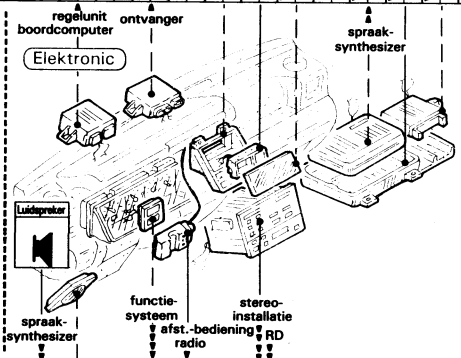
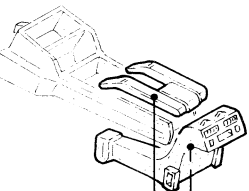

Instr. paneel met boardcomputer

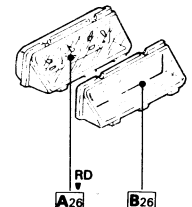

aant.-X

11

4395	V
4396	V
4363	V
4364	V
4425	V
4426	V
4493	V
4489	V
4490	V
4491	V
4492	V
4366	V
4383	V
4375	V
4397	V
4369	V
4439	V
4400	V
4359	V
4408	V

4403	V
4440	V

4444	V
4443	V
4441	V
4448	V

4399	V
4404	V

4366	V
4367	V
4369	V

12

Stoelverstelling elektr.

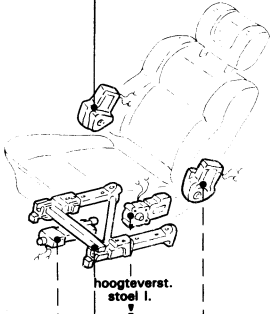

hoogteverst. stoel I.

Ergomatic-stoel

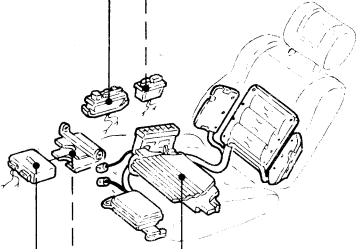

Veiligheids gordel voor

v.a. 06/88

F.

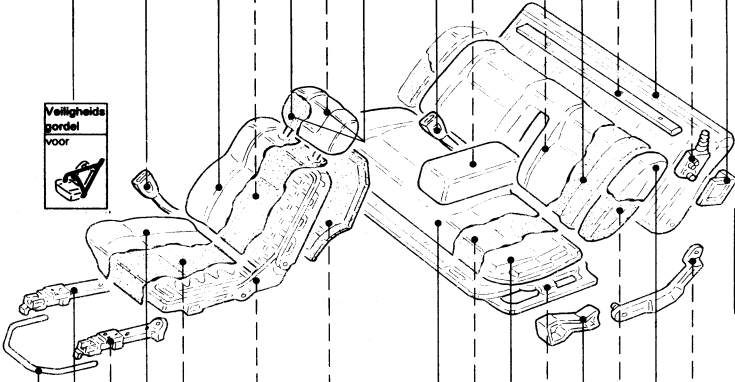

Veiligheids gordel achter

F.

Verlengde wielbasis

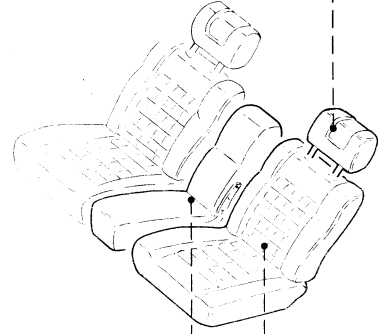

aant.-X.

12

V 4547
V 4548
H 4545
H 4546
V 4557

V 4575
V 4576

V 4611
V 4612
V 4613
V 4614

V 4599
V 4600

V 4561
H 4562
H 4549
H 4550
H 4543
H 4544
V 4535
V 4536
V 4523
V 4524

V B H 4517
V B H 4518

V 4595
V 4596

V 4679
V 4673
V 4666

V B H 4665

V 4677
V 4678
V 4703
V 4704
V 4705
V 4706
V 4689
V 4690

V B 4841
V B 4842
V 4840

V B 4713

V B 4711
V B 4712

aant.-X.

13

Airconditioning

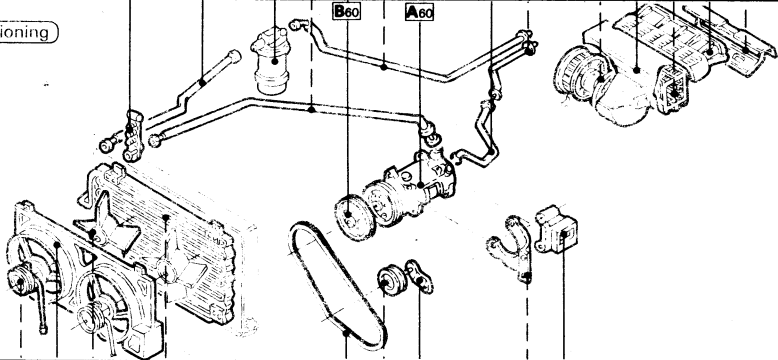

B60

B60

4 cil. motor

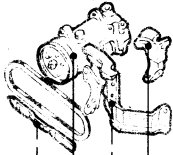

Antiblokkeersysteem

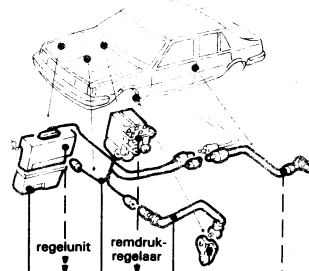

regelunit

remdruk-regelaar

aant.-X.

13

V 4469
V 7790
V 7767
V 4474
V 7793

V B C H 4465

V 4459
V 4463
V 4464

V 4457
V 4458

V C 4412
V 4452
V 4453
V 4487
V 4488

V 4456
V 4455
V 4460
V 4462

V 7260
V 7259
V 9583
V B C 7527
V 7251
V 7252
V 7249
V 7250

V 7253
V 7254

aant.-X.

Gebruikersnummer ● Volg-nr.
Rapportnummer
Bezichtigingsdatum

Arisco bv
audatex 17.03.89
© Copyright Arisco bv 1998

Arisco bv
Handelsweg 6
Postbus 124
3700 AC Zeist
TEL: 030/6935800
FAX: 030/6915859

Algemene gegevens

Opmerkingen

Werkzaamheid
Polisnummer
Schadenummer
Schadedatum
Opdrachtdatum

Expertise-adres (V/T/R/C)
Eigenaar (V/T)
(V=VERZEKERDE / T=TEGENPARTIJ / R=REPARATEUR / C=CONTACTPERSOON)

Verzekerde
Naam
Straat/Nr.
PC/Plaats
Tel.nr./Land NL
Vrije tekst

Tegenpartij

Naam
Straat
PC/Plaats
Tel.nr./Land NL
Vrije tekst

Objectgegevens
Object
Merk
Model/Type
Kenteken/Land NL
Chassisnummer
Cat.waarde (incl. BTW)

Kleur
Soort brandst.
Afgifte deel 1
Afgifte deel 2
Bouwjaar 19
Toestand voert. (1=Goed 2=Redelijk 3=Matig 4=Slecht 5=zie opm.)
Km stand

Schadegegevens

Schade bev.zich.
Stootrichting (00-12)
Aangrijppunt (A t/m K)
Schade oorzaak (A/B/D/H/S/V/W/O)
Eerdere schade (-/J/N)
Reparatieduur dagen
Gezien door expert (J/N)

Polis-/Betaalgegevens

Verzek. bedrag
Dekking/Branche 20
BTW-verrekenb. (-/J/N)
Betaalgar./ber. (-/J/N)
Akte van cessie (-/J/N)

Aangrijppunt/Stootrichting

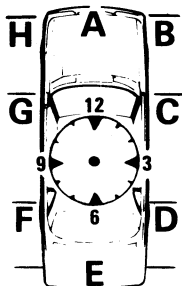

I boven zijde J onder zijde K totaal verlies

Overige gegevens

Opdrachtgever
Correspondent
Telefoonnr.
Tussenpersoon
Erkenningsnr.

Reparateur/Contactpersoon

Naam
Straat
Nr./Toevoeging
PC/Plaats
Tel.nr./Land NL

audatex AEF-nr. C32

Akkoord *

Expert:
Handtekening/
Stempel

Reparateur:
Handtekening/
Stempel

* betreft akkoord voor de vastlegging van de schade op dit formulier