

| AEF-nr. | Fabrikant | Model | Nederland BV | | | | Eigenaar | | | | |
|-------------------------------|---------------|--|--|----------------------------------|--------------------------------|--|--------------------------------|----------------------|---------------------------------|-------------------------------------|----|
| 646 | VW | Golf Cabriolet Typ 155 v.a. 04/79-07/93 | audatex © Copyright AUDATEX 1994 | | | | Kenteken | | | | |
| | | | | | | Expert | | | | | |
| Type | | Code X | Uitvoeringsspecificatie Code X | | Uitvoeringsspecificatie Code X | | Uitvoeringsspecificatie Code X | | Tarieven | | |
| STANDAARD INVOERGEDEVENS | | ▼ carburateur | ▼ velgen (zie zone 21) | | Arbeidstarief per AE | | Spuittarief per AE | | Excl. materiaal Incl. materiaal | | |
| Golf Cabriolet GL (S) | 646 01 | 1457 ccm (1,5 ltr.) 51kW JB | N 1 | mistlampen | I 1 | 5 J x 13 | S 1 | Tekstzone codes | | | |
| Golf Cabriolet GLi | 646 02 | 1595 ccm (1,6 ltr.) 51kW EWA | M 9 | mistachterlicht | I 9 | 5 J x 13 lichtmetaal | S 3 | Onderdelen* | | | |
| Golf Cabriolet GL (wit) | 646 03 | 1595 ccm (1,6 ltr.) 53kW RE | N 6 | knipperlichten zijkant | I 8 | 5,5 J x 13 | S 2 | Arbeidsloon* | | | |
| Golf Cabriolet GLi (wit) | 646 04 | 1595 ccm (1,6 ltr.) 55kW EW | N 2 | knipperlichtglas Ulo | H 8 | 5,5 J x 13 lichtmetaal | S 7 | Spuitloon* | | | |
| Golf Cabriolet | 646 05 | 1595 ccm (1,6 ltr.) 55kW HN | M 7 | achterlicht Frankani | H 1 | 5,5 J x 13 lichtmetaal | S 4 | Spuitmateriaal | | | |
| Golf Cabriolet Quartett | 646 06 | 1781 ccm (1,8 ltr.) 66kW EX | N 3 | achterlicht Hella | H 2 | 5,5 J x 13 lichtmetaal | T 2 | Anti - roest | | | |
| Golf Cabriolet Bel Air | 646 11 | | | draairaam voor | F 7 | 5,5 J x 13 lichtmetaal | T 3 | behandeling | | | |
| Golf Cabriolet Youngline | 646 12 | ▼ inspuiting | | stoelbekleding stof | J 1 | 5,5 J x 13 lichtmetaal | T 3 | Uitlijnen | | | |
| Golf Cabriolet Sportline | 646 13 | 1588 ccm (1,6 ltr.) 81kW EG | N 4 | stoelbekleding kunstleer | J 2 | 6 J x 14 | S 6 | Hulpstoffen | | | |
| Golf Cabriolet Fashionline | 646 21 | 1781 ccm (1,8 ltr.) 70kW JH | N 7 | stoelbekleding ged. leer | K 1 | 6 J x 14 | U 7 | Bewerking | | | |
| Golf Cabriolet Classicline | 646 14 | 1781 ccm (1,8 ltr.) 72kW 2H | N 9 | stoelbekleding leer | J 4 | 6 J x 14 lichtmetaal | T 4 | Benaming | | | |
| Golf Cabriolet Etienne Aigner | 646 16 | 1781 ccm (1,8 ltr.) 82kW DX | N 5 | ▼ | | 6 J x 14 lichtmetaal | S 5 | ▼AE % Bedrag | | | |
| Golf Cabriolet Coast | 646 17 | 1781 ccm (1,8 ltr.) 82kW KT | N 8 | sportstoelen | J 6 | 6 J x 14 lichtmetaal | S 8 | V | 0046 | Gloeilampen (VM) | fl |
| Golf Cabriolet Acapulco | 646 18 | ▼ katalysator | | sportstoelen Recaro mech. | M 4 | 6 J x 14 lichtmetaal | S 9 | B | 9950 ₃ | Richtbankbedrag (HM) | fl |
| Golf Cabriolet Genesis | 646 19 | katalysator geregeld | V 1 | sportstoelen Recaro elektr. | J 5 | 6 J x 14 lichtmetaal | T 1 | B | 9952 ₃ | Richtbank aanpassen + vtg. op en af | |
| Golf Cabriolet Toscana | 646 20 | katalysator niet geregeld | V 2 | stoel links verwarmbaar | M 1 | 6 J x 14 lichtmetaal | T 9 | B | 0998 ₃ | Richten voorzijde | |
| | | | | stoel rechts verwarmbaar | M 2 | 6 J x 14 lichtmetaal | T 7 | B | 0999 ₃ | Richten achterzijde | |
| | | | | stoel l. in hoogte verstelb. | J 8 | 6 J x 14 lichtmetaal | T 8 | B | 1477 ₃ | Richten zijkant L. | |
| | | | | stoel r. in hoogte verstelb. | M 3 | 6 J x 15 lichtmetaal | T 6 | B | 1478 ₃ | Richten zijkant R. | |
| | | | | ▼ bouwjaren | | 6 J x 15 lichtmetaal | T 5 | B | 0985 ₃ | Dé-/montage t.b.v. spuitwerk | |
| | | | | 4 -versnellingen | P 1 | 6 J x 15 lichtmetaal | U 8 | B | 9951 | Dé-/montage delen LPG-installatie | |
| | | | | 4 + E -versnellingen | P 2 | noodwiel | U 9 | V | 9987 | Koelvloeistof (VM) | fl |
| | | | | 5 -versnellingen | P 3 | ▼ banden | | V B | 0085 | Antenne (VM) | fl |
| | | | | automatisch | P 7 | 155 R 13 T | R 1 | V B | 0476 | Trekhaak (VM) | fl |
| | | | | ▼ lak | | 175/70 R 13 T | R 2 | *** Vrije deel | | | |
| | | | | 2-K-acryl (uni) rep.-lak | Y 2 | 175/50 R 13 H | R 3 | | | | |
| | | | | 2-lagen-metallic | Y 4 | 185/60 R 14 H | R 4 | | | | |
| | | | | 2-lagen-mica | Z 5 | 185/55 R 15 V | R 5 | | | | |
| | | | | ▼ spuitmethode | | 195/50 R 15 V | R 6 | | | | |
| | | | | spuiten deel in ingeb. toestand | Y 6 | | | | | | |
| | | | | spuiten deel in uitgeb. toestand | Y 8 | | | | | | |
| | | | | voersp. uitgeb. afsp. gemonteerd | Z 7 | | | | | | |
| | | | | OPTIONELE INVOERGEDEVENS | | | | | | | |
| | | | | bediening kap elektr./hydr. | H 9 | | | | | | |
| | | | | ▼ | | | | | | | |
| | | | | glas groen getint | F 4 | | | | | | |
| | | | | koplampen Bosch | I 2 | | | | | | |
| | | | | koplampen Saturnus | I 3 | | | | | | |
| | | | | koplampen Hella | I 4 | | | | | | |
| | | | | koplampen Ruhla | I 5 | | | | | | |
| | | | | koplampreinigingsinst. | I 6 | | | | | | |
| | | | | ruitessproeiers verwarmbaar | M 5 | | | | | | |
| Fantoom | | | Uitvoeringsspecificaties | | | | Speciaal rapport | | | | |
| Merk | | | | | Resultatenblad | 1 | | | | | |
| | | | | | Controleblad | 1 | 2 | | | | |
| Model | | | | | Oude prijs | A | | | | | |
| | | | | | Prijstdatum | | | | | | |
| Type | | | | | Tekst kort | 1 | Lang | 2 | | | |
| | | | | | Geen spuitw. | L | | | | | |
| R | | | | | | Risico | | | | | |
| ↳ aant. - X - | | | | | | + aant. - X - zones | | = Totaal aant. - X - | | | |
| | | | | | | * Voor codes zie "Audatex-codekaart" | | | | | |
| | | | | | | ** Alleen te gebruiken bij vervanging carrosserie | | | | | |
| | | | | | | *** Naar keuze invullen V,GV,B,H,GH,C,SV,SH,S of O | | | | | |
| Serie: 4 | | | | | | Wijzigingsdatum 14.03.94 | | | (190194) | | |
| VW | | | | | | Golf Cabriolet | | | 646 | | |

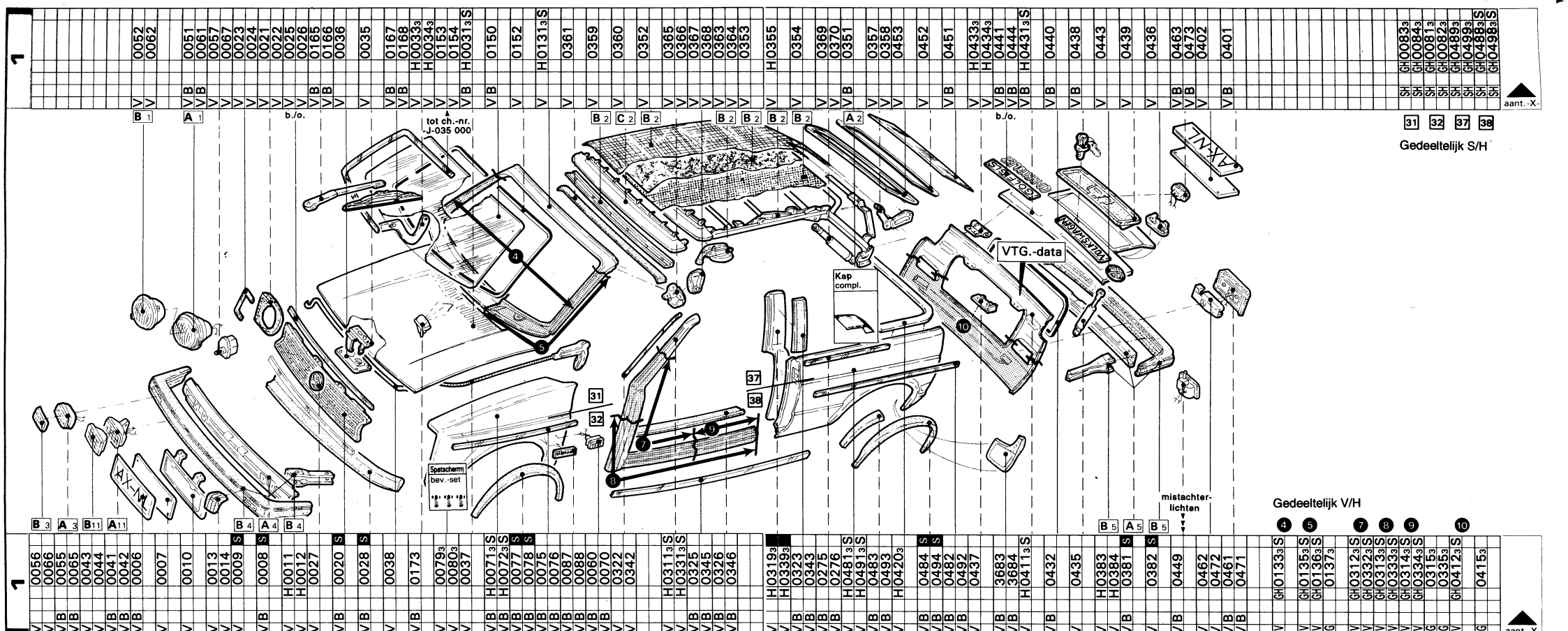

31 32 37 38
Gedeeltelijk S/H

Gedeeltelijk V/H

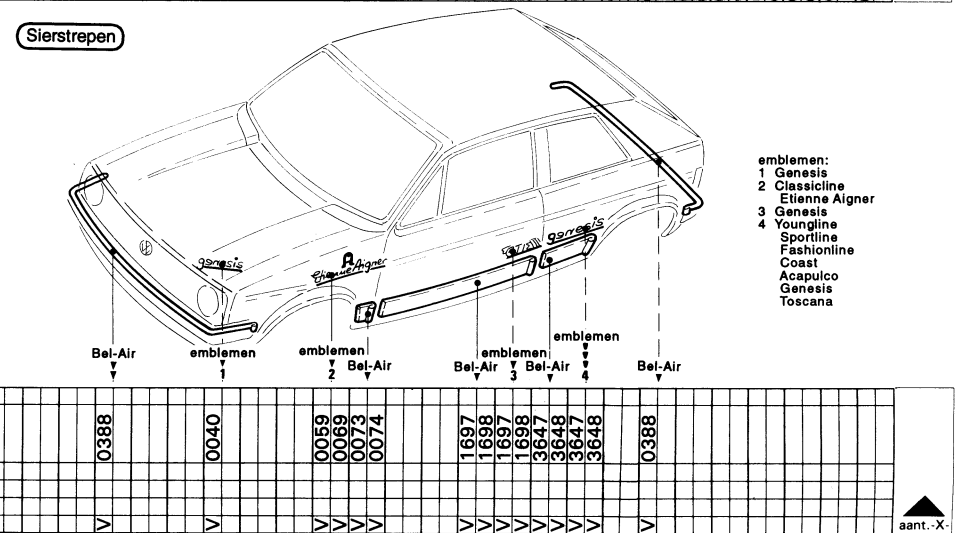
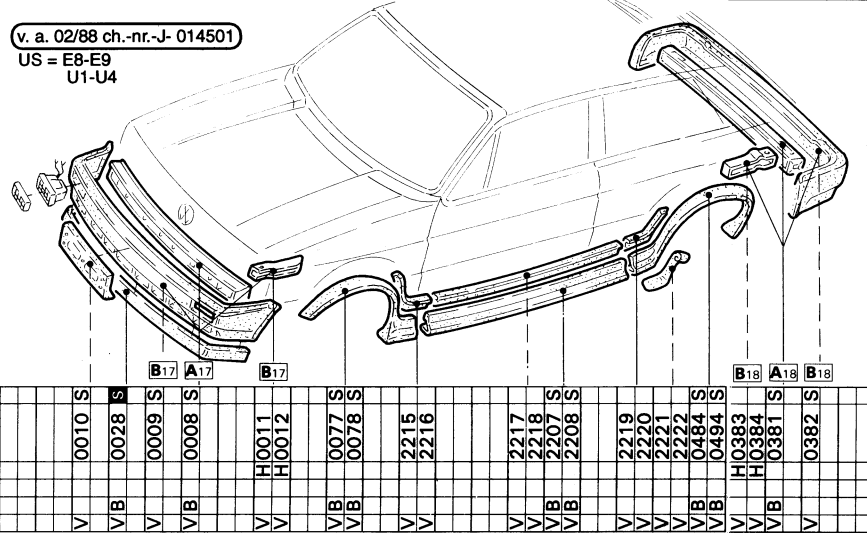
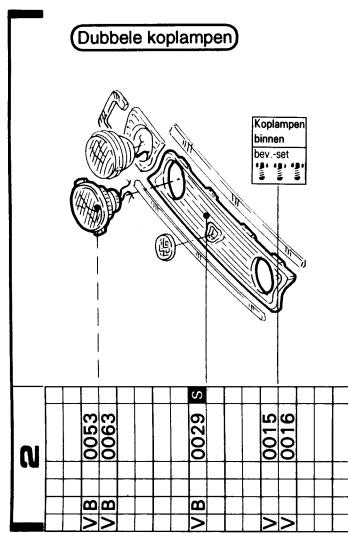

| | | |
|-------|---|------|
| 0053 | V | B 17 |
| 0063 | V | A 17 |
| 0029 | V | B 17 |
| 0015 | V | B 17 |
| 0016 | V | B 17 |
| 0010 | V | B 17 |
| 0028 | V | B 17 |
| 0009 | V | B 17 |
| 0008 | V | B 17 |
| H0011 | V | B 17 |
| H0012 | V | B 17 |
| 0077 | V | B 17 |
| 0078 | V | B 17 |
| 2215 | V | B 17 |
| 2216 | V | B 17 |
| 2217 | V | B 17 |
| 2218 | V | B 17 |
| 2207 | V | B 17 |
| 2208 | V | B 17 |
| 2219 | V | B 17 |
| 2220 | V | B 17 |
| 2221 | V | B 17 |
| 2222 | V | B 17 |
| 0484 | V | B 17 |
| 0494 | V | B 17 |
| H0383 | V | B 18 |
| H0384 | V | A 18 |
| 0381 | V | B 18 |
| 0382 | V | B 18 |
| 0388 | V | B 18 |
| 0040 | V | B 18 |
| 0059 | V | B 18 |
| 0069 | V | B 18 |
| 0073 | V | B 18 |
| 0074 | V | B 18 |
| 1697 | V | B 18 |
| 1698 | V | B 18 |
| 1698 | V | B 18 |
| 3647 | V | B 18 |
| 3648 | V | B 18 |
| 3647 | V | B 18 |
| 3648 | V | B 18 |
| 0388 | V | B 18 |

3

Voorruit bij Airbag US = Q8

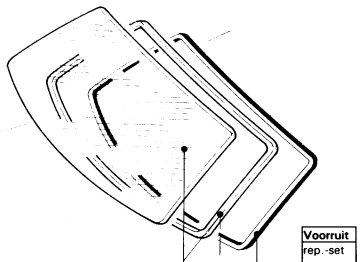

A B

Voorruit rep.-set

Bediening kap elektr./hydr. US = H9

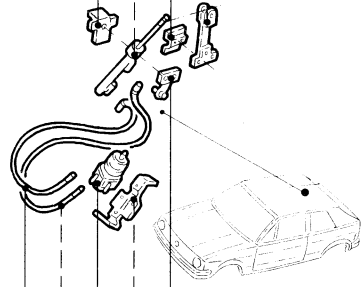

| | |
|---|------|
| V | 2553 |
| V | 2554 |
| C | 2541 |
| C | 2542 |
| V | 2551 |
| V | 2552 |
| V | 2549 |
| V | 2550 |

3

| | |
|-----|------|
| V/B | 0151 |
| V | 0153 |
| V | 0152 |
| V | 1411 |

| | |
|-------|-------|
| V | 2534 |
| V | 2544 |
| V | 2545 |
| V | 2546 |
| V/B/C | 2540 |
| V | H2547 |
| V | 2555 |
| V | 2556 |

4

| | |
|-----|------|
| V | 0225 |
| V | 0226 |
| V | 0223 |
| V | 0224 |
| V | 0235 |
| V | 0236 |
| V/B | 0197 |
| V/B | 0198 |
| V | 0199 |
| V | 0200 |
| V | 0211 |
| V | 0212 |
| V | 0213 |
| V | 0214 |
| V | 0237 |
| V | 0238 |
| V | 0239 |
| V | 0240 |
| V/B | 0195 |
| V/B | 0196 |
| V | 0207 |
| V | 0208 |
| V | 0219 |
| V | 0220 |
| V | 0217 |
| V | 0218 |
| V | 0193 |
| V | 0194 |
| V | 0189 |
| V | 0190 |
| V | 0241 |
| V | 0242 |

| | |
|-----|------|
| V | 0191 |
| V | 0192 |
| V | 0221 |
| V | 0222 |
| V | 0287 |
| V | 0288 |
| V/B | 0271 |
| V/B | 0272 |
| V | 0289 |
| V | 0290 |

| | |
|----|---------|
| SH | GH02653 |
| SH | GH02663 |
| SH | GH02633 |
| SH | GH02643 |

4

Draairaam US = F7

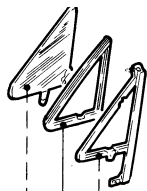

Port. voor

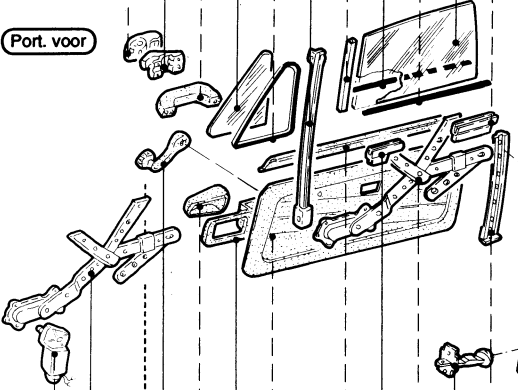

tot ch.-nr. -A-0 800 017

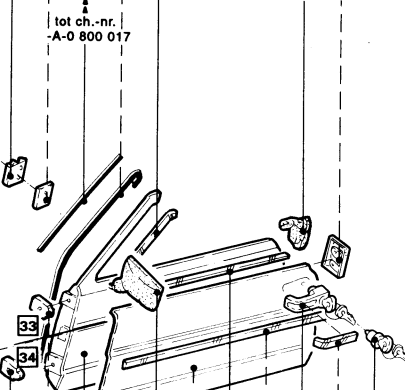

Zijruit

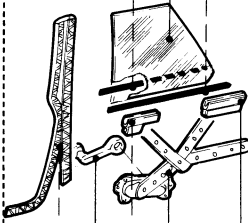

ruitbediening elektr.

B 6 B 6 A 6 B 6 A 10 B 10

| | |
|-----|------|
| V | 0261 |
| V | 0262 |
| V | 0259 |
| V | 0260 |
| V/B | 0257 |
| V/B | 0258 |

| | |
|-----|--------|
| V | C 1551 |
| V | C 1552 |
| V/B | 0201 |
| V/B | 0202 |
| V | 0249 |
| V | 0250 |
| V | 0233 |
| V | 0234 |
| V | 0231 |
| V | 0232 |
| V/B | 0227 |
| V/B | 0228 |

| | |
|-----|--------|
| V | 0229 |
| V | 0230 |
| V | 0203 |
| V | 0204 |
| V/B | 0201 |
| V/B | 0202 |
| V | 0187 |
| V | 0188 |
| V | 0189 |
| V | 0215 |
| V | 0216 |
| V | H01853 |
| V | H01863 |
| V | H01833 |
| V | H01843 |
| V/B | H01813 |
| V/B | H01823 |

| | |
|-----|------|
| V/B | 0253 |
| V/B | 0254 |
| V | 0205 |
| V | 0206 |
| V/B | 0243 |
| V/B | 0244 |
| V/B | 0245 |
| V/B | 0246 |
| V/B | 0247 |
| V/B | 0248 |

| | |
|---|------|
| V | 0267 |
| V | 0268 |
| V | 0269 |
| V | 0270 |

| | |
|-----|------|
| V | 0273 |
| V | 0274 |
| V | 0291 |
| V | 0292 |
| V | 0283 |
| V | 0284 |
| V/B | 0277 |
| V/B | 0278 |
| V | 0279 |
| V | 0280 |

33 34 Gedeeltelijk S/H

aant.-X

aant.-X

aant.-X

aant.-X

5

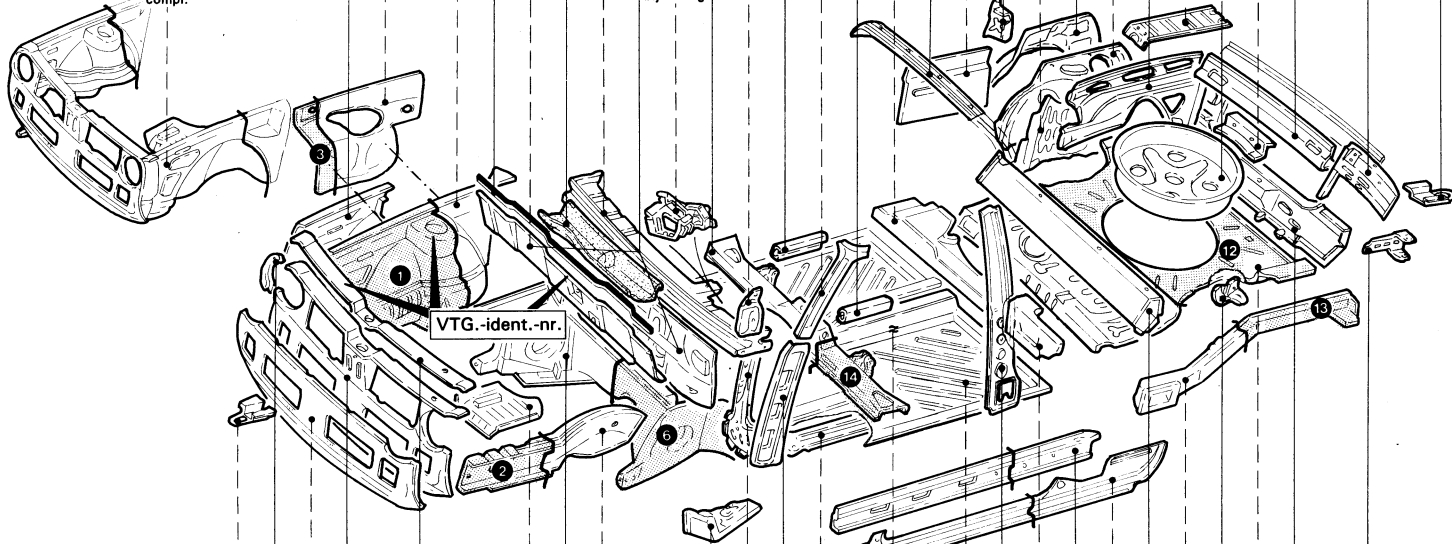
A 7
compl.

C 7

B 7

B 8

B 8

A 8

tot ch.-nr.
E-011 290

Brandstofsysteem

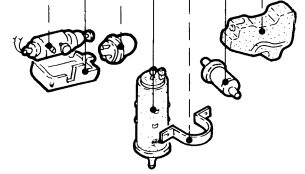
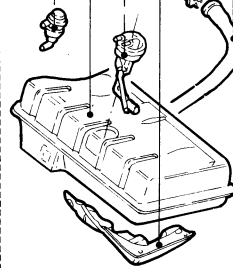
Inspuiting
US = N4, N5, N7, N8, N9pomp
accumulator
koolstof-
reservoir
filter

C 7

C 7

C 7

B 7

C 7

C 7

C 7

V H00973

V H00953

V H00963

V H00943 S

V H00923 S

V H00933 S

V H01093

V H01443

V H01053

V H01153

V H01293

V H01303

V H01213

V H01223

V H03163

V H03363

V H05183

V H05203

V H05513

Bodemplaat
compl.
niet
afz. te
verkrijgen,
aankruisen
-V- geeft
opt. naar
carrosserie

V H05633

V H05643

V H03203

V H03403

V H05383

V H05483

V H05653

V H05663

V H05673

V H05683

V H05093

V H05113

V H05123

V H05063

V H05013

V H04223

V H05073

V H05083

Gedeeltelijk V/H

1

2

3

4

12

13

15

GV GH01023

GV GH01123

GG 01033

GG 01133

GV GH01063

GG 01073

GG 01173

GV GH01243

GV GH01273

GG 01253

GG 01283

GV GH01453

GV GH01463

GG 01473

GV GH05023

GG 05033

GV GH05123

GV GH05223

GG 05133

GG 05233

GV GH05533

GV GH05543

GG 05573

5

Bescherming aandrijving

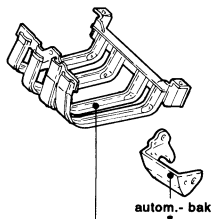

autom.-bak

VB 8780

VB 9045

6

audatex AEF nr. 646

- Units uit + in/O + S/C
- Urtijnen afstellen

Let op, zone 9

aant.-X

aant.-X

Elektrische installatie

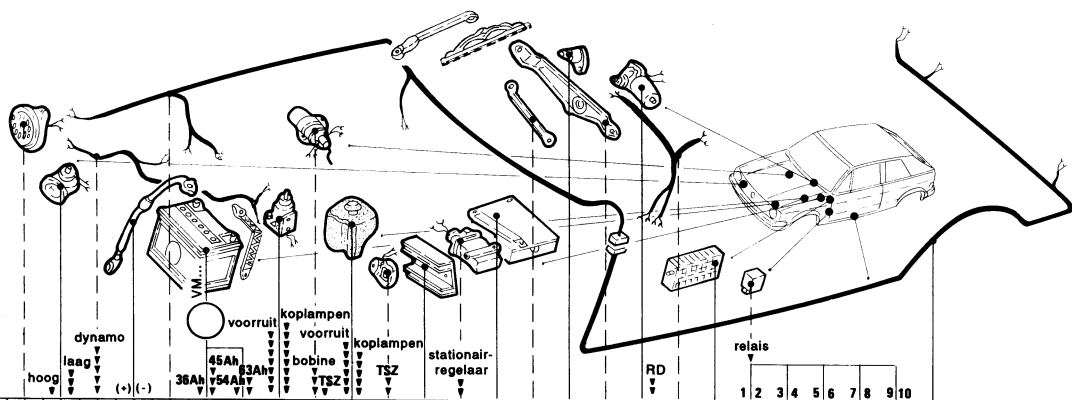

- relais:
1 brandstofpomp elektr.
2 voorverwarming
3 knipperlicht
4 X-contact
5 mistlampen
6 koplampreiniging
7 intervalschakelaar
8 claxon
9 stoelverwarming
10 ventilator

| 7 | 0930 | 0931 | 0932 | H0940 | 0928 | 0927 | H0937 | H0938 | 0929 | 0930 | 0930 | 0169 | 0171 | 0927 | 0928 | 0170 | 0172 | 0923 | 0922 | 0924 | 0921 | H0159 | H0160 | 0161 | 0162 | H0158 | 0163 | 1451 | H0941 | 9662 | 9681 | 9659 | 9673 | 9674 | 9677 | 9678 | 9679 | 9680 | 9682 | 9688 | H0939 | | | | | | | | | |
|---|------|------|------|-------|------|------|-------|-------|------|------|------|------|------|------|------|------|------|------|------|------|------|-------|-------|------|------|-------|------|------|-------|------|------|------|------|------|------|------|------|------|------|------|-------|--|--|--|--|--|--|--|--|--|
| V | | | | | | | | | | | | | | | | | | | | | | | | | | | | | | | | | | | | | | | | | | | | | | | | | | |

| 8 | 0003a | | carrosserie compl. met anti-roestbeh. leveringsomv. eindc. 3 | | | 0003 | vtg. S binnen en buiten | 0004 | vtg. S buiten | 0030 | voor S | 0310 | achter S | 0039 | zijkant S | 0040 | 0041 | 0042 | 0043 | 0044 | 0045 | 0046 | 0047 | 0048 | 0049 | 0050 | 0051 | 0052 | 0053 | 0054 | 0055 | 0056 | 0057 | 0058 | 0059 | 0060 | 0061 | 0062 | 0063 | 0064 | 0065 | 0066 | 0067 | 0068 | 0069 | 0070 | 0071 | 0072 | 0073 | 0074 | 0075 | 0076 | 0077 | 0078 | 0079 | 0080 | 0081 | 0082 | 0083 | 0084 | 0085 | 0086 | 0087 | 0088 | 0089 | 0090 | 0091 | 0092 | 0093 | 0094 | 0095 | 0096 | 0097 | 0098 | 0099 | 0100 | 0101 | 0102 | 0103 | 0104 | 0105 | 0106 | 0107 | 0108 | 0109 | 0110 | 0111 | 0112 | 0113 | 0114 | 0115 | 0116 | 0117 | 0118 | 0119 | 0120 | 0121 | 0122 | 0123 | 0124 | 0125 | 0126 | 0127 | 0128 | 0129 | 0130 | 0131 | 0132 | 0133 | 0134 | 0135 | 0136 | 0137 | 0138 | 0139 | 0140 | 0141 | 0142 | 0143 | 0144 | 0145 | 0146 | 0147 | 0148 | 0149 | 0150 | 0151 | 0152 | 0153 | 0154 | 0155 | 0156 | 0157 | 0158 | 0159 | 0160 | 0161 | 0162 | 0163 | 0164 | 0165 | 0166 | 0167 | 0168 | 0169 | 0170 | 0171 | 0172 | 0173 | 0174 | 0175 | 0176 | 0177 | 0178 | 0179 | 0180 | 0181 | 0182 | 0183 | 0184 | 0185 | 0186 | 0187 | 0188 | 0189 | 0190 | 0191 | 0192 | 0193 | 0194 | 0195 | 0196 | 0197 | 0198 | 0199 | 0200 | 0201 | 0202 | 0203 | 0204 | 0205 | 0206 | 0207 | 0208 | 0209 | 0210 | 0211 | 0212 | 0213 | 0214 | 0215 | 0216 | 0217 | 0218 | 0219 | 0220 | 0221 | 0222 | 0223 | 0224 | 0225 | 0226 | 0227 | 0228 | 0229 | 0230 | 0231 | 0232 | 0233 | 0234 | 0235 | 0236 | 0237 | 0238 | 0239 | 0240 | 0241 | 0242 | 0243 | 0244 | 0245 | 0246 | 0247 | 0248 | 0249 | 0250 | 0251 | 0252 | 0253 | 0254 | 0255 | 0256 | 0257 | 0258 | 0259 | 0260 | 0261 | 0262 | 0263 | 0264 | 0265 | 0266 | 0267 | 0268 | 0269 | 0270 | 0271 | 0272 | 0273 | 0274 | 0275 | 0276 | 0277 | 0278 | 0279 | 0280 | 0281 | 0282 | 0283 | 0284 | 0285 | 0286 | 0287 | 0288 | 0289 | 0290 | 0291 | 0292 | 0293 | 0294 | 0295 | 0296 | 0297 | 0298 | 0299 | 0300 | 0301 | 0302 | 0303 | 0304 | 0305 | 0306 | 0307 | 0308 | 0309 | 0310 | 0311 | 0312 | 0313 | 0314 | 0315 | 0316 | 0317 | 0318 | 0319 | 0320 | 0321 | 0322 | 0323 | 0324 | 0325 | 0326 | 0327 | 0328 | 0329 | 0330 | 0331 | 0332 | 0333 | 0334 | 0335 | 0336 | 0337 | 0338 | 0339 | 0340 | 0341 | 0342 | 0343 | 0344 | 0345 | 0346 | 0347 | 0348 | 0349 | 0350 | 0351 | 0352 | 0353 | 0354 | 0355 | 0356 | 0357 | 0358 | 0359 | 0360 | 0361 | 0362 | 0363 | 0364 | 0365 | 0366 | 0367 | 0368 | 0369 | 0370 | 0371 | 0372 | 0373 | 0374 | 0375 | 0376 | 0377 | 0378 | 0379 | 0380 | 0381 | 0382 | 0383 | 0384 | 0385 | 0386 | 0387 | 0388 | 0389 | 0390 | 0391 | 0392 | 0393 | 0394 | 0395 | 0396 | 0397 | 0398 | 0399 | 0400 | 0401 | 0402 | 0403 | 0404 | 0405 | 0406 | 0407 | 0408 | 0409 | 0410 | 0411 | 0412 | 0413 | 0414 | 0415 | 0416 | 0417 | 0418 | 0419 | 0420 | 0421 | 0422 | 0423 | 0424 | 0425 | 0426 | 0427 | 0428 | 0429 | 0430 | 0431 | 0432 | 0433 | 0434 | 0435 | 0436 | 0437 | 0438 | 0439 | 0440 | 0441 | 0442 | 0443 | 0444 | 0445 | 0446 | 0447 | 0448 | 0449 | 0450 | 0451 | 0452 | 0453 | 0454 | 0455 | 0456 | 0457 | 0458 | 0459 | 0460 | 0461 | 0462 | 0463 | 0464 | 0465 | 0466 | 0467 | 0468 | 0469 | 0470 | 0471 | 0472 | 0473 | 0474 | 0475 | 0476 | 0477 | 0478 | 0479 | 0480 | 0481 | 0482 | 0483 | 0484 | 0485 | 0486 | 0487 | 0488 | 0489 | 0490 | 0491 | 0492 | 0493 | 0494 | 0495 | 0496 | 0497 | 0498 | 0499 | 0500 | 0501 | 0502 | 0503 | 0504 | 0505 | 0506 | 0507 | 0508 | 0509 | 0510 | 0511 | 0512 | 0513 | 0514 | 0515 | 0516 | 0517 | 0518 | 0519 | 0520 | 0521 | 0522 | 0523 | 0524 | 0525 | 0526 | 0527 | 0528 | 0529 | 0530 | 0531 | 0532 | 0533 | 0534 | 0535 | 0536 | 0537 | 0538 | 0539 | 0540 | 0541 | 0542 | 0543 | 0544 | 0545 | 0546 | 0547 | 0548 | 0549 | 0550 | 0551 | 0552 | 0553 | 0554 | 0555 | 0556 | 0557 | 0558 | 0559 | 0560 | 0561 | 0562 | 0563 | 0564 | 0565 | 0566 | 0567 | 0568 | 0569 | 0570 | 0571 | 0572 | 0573 | 0574 | 0575 | 0576 | 0577 | 0578 | 0579 | 0580 | 0581 | 0582 | 0583 | 0584 | 0585 | 0586 | 0587 | 0588 | 0589 | 0590 | 0591 | 0592 | 0593 | 0594 | 0595 | 0596 | 0597 | 0598 | 0599 | 0600 | 0601 | 0602 | 0603 | 0604 | 0605 | 0606 | 0607 | 0608 | 0609 | 0610 | 0611 | 0612 | 0613 | 0614 | 0615 | 0616 | 0617 | 0618 | 0619 | 0620 | 0621 | 0622 | 0623 | 0624 | 0625 | 0626 | 0627 | 0628 | 0629 | 0630 | 0631 | 0632 | 0633 | 0634 | 0635 | 0636 | 0637 | 0638 | 0639 | 0640 | 0641 | 0642 | 0643 | 0644 | 0645 | 0646 | 0647 | 0648 | 0649 | 0650 | 0651 | 0652 | 0653 | 0654 | 0655 | 0656 | 0657 | 0658 | 0659 | 0660 | 0661 | 0662 | 0663 | 0664 | 0665 | 0666 | 0667 | 0668 | 0669 | 0670 | 0671 | 0672 | 0673 | 0674 | 0675 | 0676 | 0677 | 0678 | 0679 | 0680 | 0681 | 0682 | 0683 | 0684 | 0685 | 0686 | 0687 | 0688 | 0689 | 0690 | 0691 | 0692 | 0693 | 0694 | 0695 | 0696 | 0697 | 0698 | 0699 | 0700 | 0701 | 0702 | 0703 | 0704 | 0705 | 0706 | 0707 | 0708 | 0709 | 0710 | 0711 | 0712 | 0713 | 0714 | 0715 | 0716 | 0717 | 0718 | 0719 | 0720 | 0721 | 0722 | 0723 | 0724 | 0725 | 0726 | 0727 | 0728 | 0729 | 0730 | 0731 | 0732 | 0733 | 0734 | 0735 | 0736 | 0737 | 0738 | 0739 | 0740 | 0741 | 0742 | 0743 | 0744 | 0745 | 0746 | 0747 | 0748 | 0749 | 0750 | 0751 | 0752 | 0753 | 0754 | 0755 | 0756 | 0757 | 0758 | 0759 | 0760 | 0761 | 0762 | 0763 | 0764 | 0765 | 0766 | 0767 | 0768 | 0769 | 0770 | 0771 | 0772 | 0773 | 0774 | 0775 | 0776 | 0777 | 0778 | 0779 | 0780 | 0781 | 0782 | 0783 | 0784 | 0785 | 0786 | 0787 | 0788 | 0789 | 0790 | 0791 | 0792 | 0793 | 0794 | 0795 | 0796 | 0797 | 0798 | 0799 | 0800 | 0801 | 0802 | 0803 | 0804 | 0805 | 0806 | 0807 | 0808 | 0809 | 0810 | 0811 | 0812 | 0813 | 0814 | 0815 | 0816 | 0817 | 0818 | 0819 | 0820 | 0821 | 0822 | 0823 | 0824 | 0825 | 0826 | 0827 | 0828 | 0829 | 0830 | 0831 | 0832 | 0833 | 0834 | 0835 | 0836 | 0837 | 0838 | 0839 | 0840 | 0841 | 0842 | 0843 | 0844 | 0845 | 0846 | 0847 | 0848 | 0849 | 0850 | 0851 | 0852 | 0853 | 0854 | 0855 | 0856 | 0857 | 0858 | 0859 | 0860 | 0861 | 0862 | 0863 | 0864 | 0865 | 0866 | 0867 | 0868 | 0869 | 0870 | 0871 | 0872 | 0873 | 0874 | 0875 | 0876 | 0877 | 0878 | 0879 | 0880 | 0881 | 0882 | 0883 | 0884 | 0885 | 0886 | 0887 | 0888 | 0889 | 0890 | 0891 | 0892 | 0893 | 0894 | 0895 | 0896 | 0897 | 0898 | 0899 | 0900 | 0901 | 0902 | 0903 | 0904 | 0905 | 0906 | 0907 | 0908 | 0909 | 0910 | 0911 | 0912 | 0913 | 0914 | 0915 | 0916 | 0917 | 0918 | 0919 | 0920 | 0921 | 0922 | 0923 | 0924 | 0925 | 0926 | 0927 | 0928 | 0929 | 0930 | 0931 | 0932 | 0933 | 0934 | 0935 | 0936 | 0937 | 0938 | 0939 | 0940 | 0941 | 0942 | 0943 | 0944 | 0945 | 0946 | 0947 | 0948 | 0949 | 0950 | 0951 | 0952 | 0953 | 0954 | 0955 | 0956 | 0957 | 0958 | 0959 | 0960 | 0961 | 0962 | 0963 | 0964 | 0965 | 0966 | 0967 | 0968 | 0969 | 0970 | 0971 | 0972 | 0973 | 0974 | 0975 | 0976 | 0977 | 0978 | 0979 | 0980 | 0981 | 0982 | 0983 | 0984 | 0985 | 0986 | 0987 | 0988 | 0989 | 0990 | 0991 | 0992 | 0993 | 0994 | 0995 | 0996 | 0997 | 0998 | 0999 | 1000 |
|---|-------|--|--|--|--|------|-------------------------|------|---------------|------|--------|------|----------|------|-----------|------|------|------|------|------|------|------|------|------|------|------|------|------|------|------|------|------|------|------|------|------|------|------|------|------|------|------|------|------|------|------|------|------|------|------|------|------|------|------|------|------|------|------|------|------|------|------|------|------|------|------|------|------|------|------|------|------|------|------|------|------|------|------|------|------|------|------|------|------|------|------|------|------|------|------|------|------|------|------|------|------|------|------|------|------|------|------|------|------|------|------|------|------|------|------|------|------|------|------|------|------|------|------|------|------|------|------|------|------|------|------|------|------|------|------|------|------|------|------|------|------|------|------|------|------|------|------|------|------|------|------|------|------|------|------|------|------|------|------|------|------|------|------|------|------|------|------|------|------|------|------|------|------|------|------|------|------|------|------|------|------|------|------|------|------|------|------|------|------|------|------|------|------|------|------|------|------|------|------|------|------|------|------|------|------|------|------|------|------|------|------|------|------|------|------|------|------|------|------|------|------|------|------|------|------|------|------|------|------|------|------|------|------|------|------|------|------|------|------|------|------|------|------|------|------|------|------|------|------|------|------|------|------|------|------|------|------|------|------|------|------|------|------|------|------|------|------|------|------|------|------|------|------|------|------|------|------|------|------|------|------|------|------|------|------|------|------|------|------|------|------|------|------|------|------|------|------|------|------|------|------|------|------|------|------|------|------|------|------|------|------|------|------|------|------|------|------|------|------|------|------|------|------|------|------|------|------|------|------|------|------|------|------|------|------|------|------|------|------|------|------|------|------|------|------|------|------|------|------|------|------|------|------|------|------|------|------|------|------|------|------|------|------|------|------|------|------|------|------|------|------|------|------|------|------|------|------|------|------|------|------|------|------|------|------|------|------|------|------|------|------|------|------|------|------|------|------|------|------|------|------|------|------|------|------|------|------|------|------|------|------|------|------|------|------|------|------|------|------|------|------|------|------|------|------|------|------|------|------|------|------|------|------|------|------|------|------|------|------|------|------|------|------|------|------|------|------|------|------|------|------|------|------|------|------|------|------|------|------|------|------|------|------|------|------|------|------|------|------|------|------|------|------|------|------|------|------|------|------|------|------|------|------|------|------|------|------|------|------|------|------|------|------|------|------|------|------|------|------|------|------|------|------|------|------|------|------|------|------|------|------|------|------|------|------|------|------|------|------|------|------|------|------|------|------|------|------|------|------|------|------|------|------|------|------|------|------|------|------|------|------|------|------|------|------|------|------|------|------|------|------|------|------|------|------|------|------|------|------|------|------|------|------|------|------|------|------|------|------|------|------|------|------|------|------|------|------|------|------|------|------|------|------|------|------|------|------|------|------|------|------|------|------|------|------|------|------|------|------|------|------|------|------|------|------|------|------|------|------|------|------|------|------|------|------|------|------|------|------|------|------|------|------|------|------|------|------|------|------|------|------|------|------|------|------|------|------|------|------|------|------|------|------|------|------|------|------|------|------|------|------|------|------|------|------|------|------|------|------|------|------|------|------|------|------|------|------|------|------|------|------|------|------|------|------|------|------|------|------|------|------|------|------|------|------|------|------|------|------|------|------|------|------|------|------|------|------|------|------|------|------|------|------|------|------|------|------|------|------|------|------|------|------|------|------|------|------|------|------|------|------|------|------|------|------|------|------|------|------|------|------|------|------|------|------|------|------|------|------|------|------|------|------|------|------|------|------|------|------|------|------|------|------|------|------|------|------|------|------|------|------|------|------|------|------|------|------|------|------|------|------|------|------|------|------|------|------|------|------|------|------|------|------|------|------|------|------|------|------|------|------|------|------|------|------|------|------|------|------|------|------|------|------|------|------|------|------|------|------|------|------|------|------|------|------|------|------|------|------|------|------|------|------|------|------|------|------|------|------|------|------|------|------|------|------|------|------|------|------|------|------|------|------|------|------|------|------|------|------|------|------|------|------|------|------|------|------|------|------|------|------|------|------|------|------|------|------|------|------|------|------|------|------|------|------|------|------|------|------|------|------|------|------|------|------|------|------|------|------|------|------|------|------|------|------|------|------|------|------|------|------|------|------|------|------|------|------|------|------|------|------|------|------|------|------|------|------|------|------|------|------|------|------|------|------|------|------|------|------|------|------|------|------|------|------|------|------|------|------|------|------|------|------|------|------|------|------|------|------|------|------|------|------|------|------|------|------|------|------|------|------|------|------|------|------|------|------|------|------|------|------|------|------|------|------|------|------|------|------|------|------|
|---|-------|--|--|--|--|------|-------------------------|------|---------------|------|--------|------|----------|------|-----------|------|------|------|------|------|------|------|------|------|------|------|------|------|------|------|------|------|------|------|------|------|------|------|------|------|------|------|------|------|------|------|------|------|------|------|------|------|------|------|------|------|------|------|------|------|------|------|------|------|------|------|------|------|------|------|------|------|------|------|------|------|------|------|------|------|------|------|------|------|------|------|------|------|------|------|------|------|------|------|------|------|------|------|------|------|------|------|------|------|------|------|------|------|------|------|------|------|------|------|------|------|------|------|------|------|------|------|------|------|------|------|------|------|------|------|------|------|------|------|------|------|------|------|------|------|------|------|------|------|------|------|------|------|------|------|------|------|------|------|------|------|------|------|------|------|------|------|------|------|------|------|------|------|------|------|------|------|------|------|------|------|------|------|------|------|------|------|------|------|------|------|------|------|------|------|------|------|------|------|------|------|------|------|------|------|------|------|------|------|------|------|------|------|------|------|------|------|------|------|------|------|------|------|------|------|------|------|------|------|------|------|------|------|------|------|------|------|------|------|------|------|------|------|------|------|------|------|------|------|------|------|------|------|------|------|------|------|------|------|------|------|------|------|------|------|------|------|------|------|------|------|------|------|------|------|------|------|------|------|------|------|------|------|------|------|------|------|------|------|------|------|------|------|------|------|------|------|------|------|------|------|------|------|------|------|------|------|------|------|------|------|------|------|------|------|------|------|------|------|------|------|------|------|------|------|------|------|------|------|------|------|------|------|------|------|------|------|------|------|------|------|------|------|------|------|------|------|------|------|------|------|------|------|------|------|------|------|------|------|------|------|------|------|------|------|------|------|------|------|------|------|------|------|------|------|------|------|------|------|------|------|------|------|------|------|------|------|------|------|------|------|------|------|------|------|------|------|------|------|------|------|------|------|------|------|------|------|------|------|------|------|------|------|------|------|------|------|------|------|------|------|------|------|------|------|------|------|------|------|------|------|------|------|------|------|------|------|------|------|------|------|------|------|------|------|------|------|------|------|------|------|------|------|------|------|------|------|------|------|------|------|------|------|------|------|------|------|------|------|------|------|------|------|------|------|------|------|------|------|------|------|------|------|------|------|------|------|------|------|------|------|------|------|------|------|------|------|------|------|------|------|------|------|------|------|------|------|------|------|------|------|------|------|------|------|------|------|------|------|------|------|------|------|------|------|------|------|------|------|------|------|------|------|------|------|------|------|------|------|------|------|------|------|------|------|------|------|------|------|------|------|------|------|------|------|------|------|------|------|------|------|------|------|------|------|------|------|------|------|------|------|------|------|------|------|------|------|------|------|------|------|------|------|------|------|------|------|------|------|------|------|------|------|------|------|------|------|------|------|------|------|------|------|------|------|------|------|------|------|------|------|------|------|------|------|------|------|------|------|------|------|------|------|------|------|------|------|------|------|------|------|------|------|------|------|------|------|------|------|------|------|------|------|------|------|------|------|------|------|------|------|------|------|------|------|------|------|------|------|------|------|------|------|------|------|------|------|------|------|------|------|------|------|------|------|------|------|------|------|------|------|------|------|------|------|------|------|------|------|------|------|------|------|------|------|------|------|------|------|------|------|------|------|------|------|------|------|------|------|------|------|------|------|------|------|------|------|------|------|------|------|------|------|------|------|------|------|------|------|------|------|------|------|------|------|------|------|------|------|------|------|------|------|------|------|------|------|------|------|------|------|------|------|------|------|------|------|------|------|------|------|------|------|------|------|------|------|------|------|------|------|------|------|------|------|------|------|------|------|------|------|------|------|------|------|------|------|------|------|------|------|------|------|------|------|------|------|------|------|------|------|------|------|------|------|------|------|------|------|------|------|------|------|------|------|------|------|------|------|------|------|------|------|------|------|------|------|------|------|------|------|------|------|------|------|------|------|------|------|------|------|------|------|------|------|------|------|------|------|------|------|------|------|------|------|------|------|------|------|------|------|------|------|------|------|------|------|------|------|------|------|------|------|------|------|------|------|------|------|------|------|------|------|------|------|------|------|------|------|------|------|------|------|------|------|------|------|------|------|------|------|------|------|------|------|------|------|------|------|------|------|------|------|------|------|------|------|------|------|------|------|------|------|------|------|------|------|------|------|------|------|------|------|------|------|------|------|------|------|------|------|------|------|------|------|------|------|------|------|------|------|------|------|------|------|------|------|------|------|------|------|------|------|------|------|------|------|------|------|------|------|------|------|------|------|------|------|------|------|------|------|

| 9 | 0996 | 0997 | 0998 | 0999 | 1000 | 1001 | 1002 | 1003 | 1004 | 1005 | 1006 | 1007 | 1008 | 1009 | 1010 | 1011 | 1012 | 1013 | 1014 | 1015 | 1016 | 1017 | 1018 | 1019 | 1020 | 1021 | 1022 | 1023 | 1024 | 1025 | 1026 | 1027 | 1028 | 1029 | 1030 | 1031 | 1032 | 1033 | 1034 | 1035 | 1036 | 1037 | 1038 | 1039 | 1040 | 1041 | 1042 | 1043 | 1044 | 1045 | 1046 | 1047 | 1048 | 1049 | 1050 | 1051 | 1052 | 1053 | 1054 | 1055 | 1056 | 1057 | 1058 | 1059 | 1060 | 1061 | 1062 | 1063 | 1064 | 1065 | 1066 | 1067 | 1068 | 1069 | 1070 | 1071 | 1072 | 1073 | 1074 | 1075 | 1076 | 1077 | 1078 | 1079 | 1080 | 1081 | 1082 | 1083 | 1084 | 1085 | 1086 | 1087 | 1088 | 1089 | 1090 | 1091 | 1092 | 1093 | 1094 | 1095 | 1096 | 1097 | 1098 | 1099 | 1100 | 1101 | 1102 | 1103 | 1104 | 1105 | 1106 | 1107 | 1108 | 1109 | 1110 | 1111 | 1112 | 1113 | 1114 | 1115 | 1116 | 1117 | 1118 | 1119 | 1120 | 1121 | 1122 | 1123 | 1124 | 1125 | 1126 | 1127 | 1128 | 1129 | 1130 | 1131 | 1132 | 1133 | 1134 | 1135 | 1136 | 1137 | 1138 | 1139 | 1140</ |
|---|------|------|------|------|------|------|------|------|------|------|------|------|------|------|------|------|------|------|------|------|------|------|------|------|------|------|------|------|------|------|------|------|------|------|------|------|------|------|------|------|------|------|------|------|------|------|------|------|------|------|------|------|------|------|------|------|------|------|------|------|------|------|------|------|------|------|------|------|------|------|------|------|------|------|------|------|------|------|------|------|------|------|------|------|------|------|------|------|------|------|------|------|------|------|------|------|------|------|------|------|------|------|------|------|------|------|------|------|------|------|------|------|------|------|------|------|------|------|------|------|------|------|------|------|------|------|------|------|------|------|------|------|------|------|------|------|------|------|------|------|------|------|------|------|--------|
|---|------|------|------|------|------|------|------|------|------|------|------|------|------|------|------|------|------|------|------|------|------|------|------|------|------|------|------|------|------|------|------|------|------|------|------|------|------|------|------|------|------|------|------|------|------|------|------|------|------|------|------|------|------|------|------|------|------|------|------|------|------|------|------|------|------|------|------|------|------|------|------|------|------|------|------|------|------|------|------|------|------|------|------|------|------|------|------|------|------|------|------|------|------|------|------|------|------|------|------|------|------|------|------|------|------|------|------|------|------|------|------|------|------|------|------|------|------|------|------|------|------|------|------|------|------|------|------|------|------|------|------|------|------|------|------|------|------|------|------|------|------|------|------|------|--------|

10

0155
0156
0157
0572V
V
V
V0575
0576V
V0427
0428
0426V
V
V0425
4999V
V

0442

V

0356

V

aant. X.

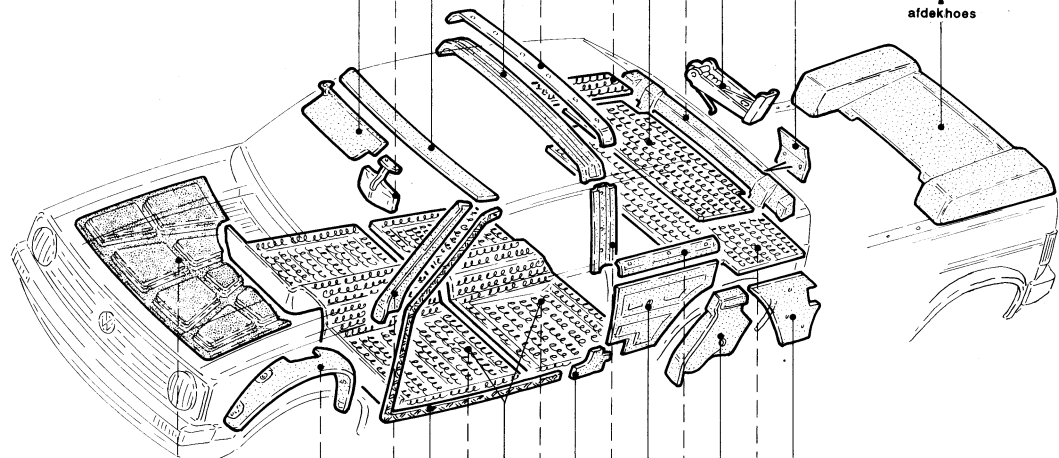

10

V
V0608
0607
0612V
V
V0089
0090V
V0573
0574
0255
0256
4875V
V
V
V
V0570
4876V
B0579
0580
0577
0578
0486
0496
0487
0497
0371
0372
0571V
V
V
V
V
V
V
V
V
V
V0485
0495V
V

aant. X.

11

0614

V

0619
0620
0581V
V
V4336
4350
4351
4352
4381
4382
4389V
V
V
V
V
V
V0595
0596V
V0582
0583
0584
0585V
V
V
V

aant. X.

- schakelaar:
1 licht
2 achterruitverwarming
3 mistlampen/mistachterlichten
4 alarmlicht
5 stoelverwarming
6 bediening kap
7 koplamphoogteregeling

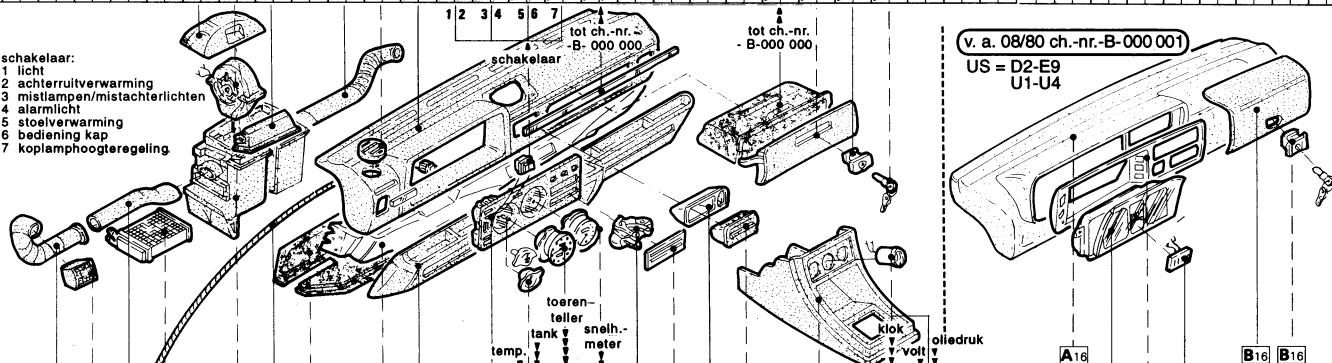

11

0615
0617
0618
0613
0611V
V
V
V
V0609
0610
0603V
V
V0605
0606V
V

H0591

V

0592

V

0597

V

0600
0601
0598V
V
V

0599

V

0588

V

0589

V

0586

V

0587

V

0593

V

0602
4377
4379V
V
V

0581

V

0597

V

0594

V

0602

V

0583
0584V
V

aant. X.

audotex AEF nr. 646

- Units uit + in/O + S/C
- Uitlijnen afstellen

Let op, zone 9

12

| | |
|----|------|
| VB | 4495 |
| VB | 4496 |
| VB | 0049 |
| VB | 0050 |
| V | 4653 |
| V | 4854 |
| V | 0055 |
| V | 0536 |
| V | 4585 |
| V | 4586 |
| V | 0639 |
| V | 0640 |
| V | 0637 |
| V | 0638 |
| V | 4835 |
| V | 4836 |
| V | 0646 |
| V | 0647 |

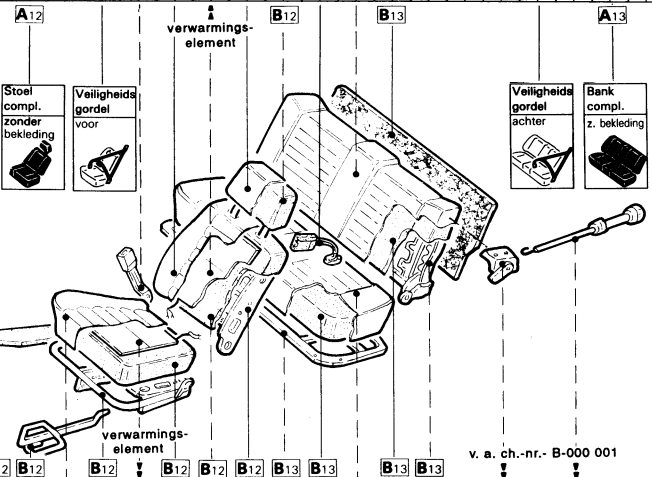

Uitvoering leer / ged. leer
US = J4,K1

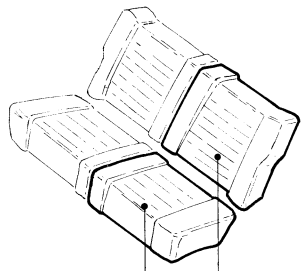

| | |
|---|------|
| V | 0373 |
| V | 0374 |
| V | 0377 |
| V | 0378 |
| V | 0627 |
| V | 0628 |

(Sportstoelen) US = J6
Zitting 3- delig
tot 07/83 ch.-nr.-D-050 000
(Sportstoelen-Recaro)
US = M4,J5

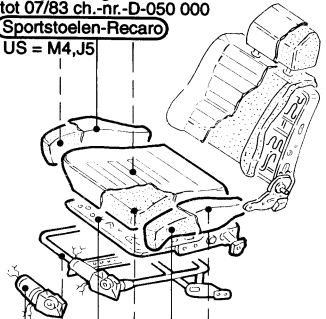

| | | | | |
|-----|-----|-----|-----|-----|
| B21 | A21 | B12 | B12 | B12 |
|-----|-----|-----|-----|-----|

| | | |
|---|---|------|
| V | C | 4563 |
| V | C | 4564 |
| V | H | 4517 |
| V | H | 4518 |
| V | H | 0621 |
| V | H | 0622 |
| V | | 0625 |
| V | | 0626 |
| V | | 0375 |
| V | | 0376 |
| V | | 0379 |
| V | | 0380 |

| | |
|----|------|
| VB | 4495 |
| VB | 4496 |

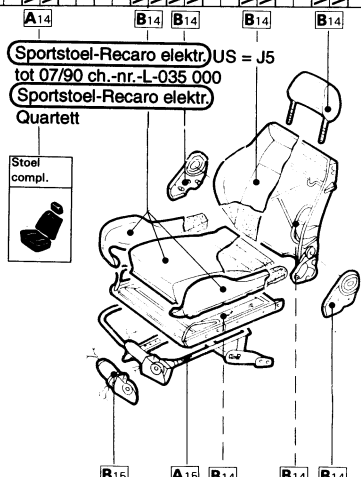

Sportstoel-Recaro elektr. US = J5
tot 07/90 ch.-nr.-L-035 000
Sportstoel-Recaro elektr.
Quartett

| | | | | |
|-----|-----|-----|-----|-----|
| B15 | A15 | B14 | B14 | B14 |
|-----|-----|-----|-----|-----|

| | | |
|---|---|------|
| V | C | 4563 |
| V | C | 4564 |
| V | H | 4517 |
| V | H | 4518 |
| V | H | 0621 |
| V | H | 0622 |
| V | H | 0631 |
| V | H | 0632 |
| V | H | 4595 |
| V | H | 4596 |

12

| | |
|---|-------|
| V | 0629 |
| V | 0630 |
| V | 0623 |
| V | 0624 |
| V | 0627 |
| V | 0628 |
| V | H0621 |
| V | H0622 |
| V | 4531 |
| V | 4532 |
| V | 0625 |
| V | 0626 |
| V | 0633 |
| V | 0634 |
| V | H0631 |
| V | H0632 |
| V | H0641 |
| V | 0642 |
| V | 0643 |
| V | 0645 |
| V | H0644 |
| V | 0648 |
| V | 0649 |

| | |
|---|------|
| V | 0555 |
| V | 0643 |
| V | 0556 |
| V | 0646 |

13

13

aant.-X

aant.-X

aant.-X

aant.-X

20

20

21

21

Stabilisator voor
 v. a. 66 kW
 US = N3,N4,N5,N7,N8,N9

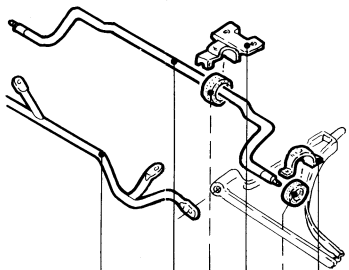

Stuurbevestiging
 US = Q1

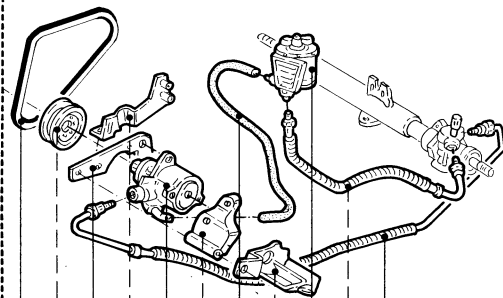

Airbag
 US = Q 8

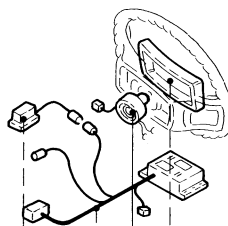

Velgen-design

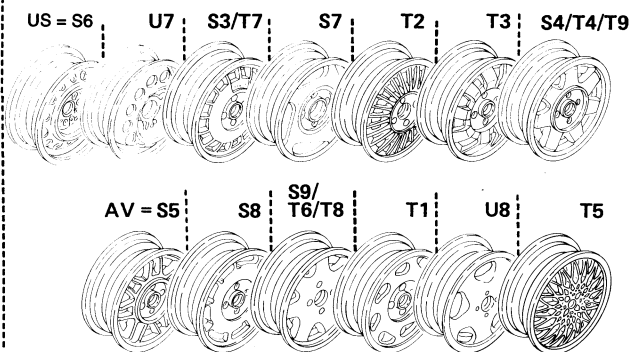

Stabilisator achter
 v. a. 66 kW
 US = N3,N4,N5,N7,N8,N9

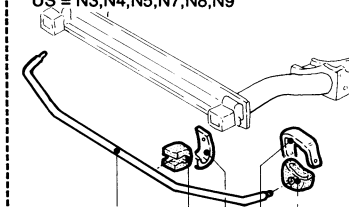

0697
 0691
 7269
 7270
 0695
 0696
 7273
 7274
 0693
 0694
 0717
 0718
 0719
 0720
 0721
 0722
 0723
 0724
 0725
 0726
 0727

7443
 7444
 7440
 7435
 0751

0905
 9083
 9084
 0907
 0908
 0909
 0910
 9085
 9086



Gebruikersnummer • Volg-nr.
Rapportnummer
Bezichtigingsdatum

Nederland BV
audatex

© Copyright AUDATEX 1994

05.12.84

AUDATEX Nederland BV
Handelsweg 6
Postbus 124
3700 AC Zeist

TEL: 03404/35800
FAX: 03404/15859

Algemene gegevens

Opmerkingen

Werkzaamheid
Polisnummer
Schadenummer
Schadedatum
Opdrachtdatum
Verzekerde
Naam
Straat/Nr.
PC/Plaats
Tel.nr./Land
Vrije tekst

Expertise-adres (V/T/R/C)
Eigenaar (V/T)
(V = VERZEKERDE / T = TEGENPARTIJ / R = REPARATEUR / C = CONTACTPERSOON)

Tegenpartij

Naam
Straat
PC/Plaats
Tel.nr./Land
Vrije tekst

Objectgegevens

Object
Merk
Model/Type
Kenteken/Land
Chassisnummer
Cat.waarde (incl. BTW)

Kleur
Soort brandst.
Afgifte deel 1
Afgifte deel 2
Bouwjaar
Toestand voert. (1 = Goed 2 = Redelijk 3 = Matig 4 = Slecht 5 = zie opm.)
Km stand

Schadegegevens

Schade bev.zich.
Stootrichting (00-12)
Aangrijppunt (A t/m K)
Schade oorzaak (A/B/D/H/S/V/W/O)
Eerdere schade (-/J/N)
Reparatieduur dagen
Gezien door expert (J/N)

Polis-/Betaalgegevens

Verzek. bedrag
Dekking/Branche
BTW-verrekenb. (-/J/N)
Betaalgar./ber. (-/J/N)
Akte van cessie (-/J/N)

Overige gegevens

Opdrachtgever
Correspondent
Telefoonnr.
Tussenpersoon
Erkeningsnr.

Reparateur/Contactpersoon

Naam
Straat
Nr./Toevoeging
PC/Plaats
Tel.nr./Land

Aangrijppunt/Stootrichting

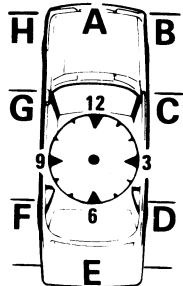

I boven zijde J onder zijde K totaal verlies

Akkoord *

Expert
Handtekening/
Stempel

Reparateur
Handtekening/
Stempel

* betreft akkoord voor de vastlegging van de schade op dit formulier