

AEF-nr.	Fabrikant	Model	Nederland BV			Eigenaar			
681	VW	Transporter Bestelwagen/Combi/Bus/Caravelle Type 2 (251/253/255) 05/79 - 07/92	 <small>© Copyright AUDATEX 1993</small>			Kenteken			
						Expert			
Type		Code X	Uitvoeringsspecificatie Code X	Uitvoeringsspecificatie Code X	Uitvoeringsspecificatie Code X	Tarieven			
STANDAARD INVOERGEGEVENS		▼ carburateurmotor luchtgekoeld	verhoogd dak	M 1	tussenwand	K 5	Arbeidsloos per AE	Excl. materiaal	
Combi (253)	681 01	1584 ccm (1,6 ltr.) 37 kW CT	draairaam voorportier	K 1	tussenwand met ruit	K 6		Incl. materiaal	
Combi L (253)	681 02	1970 ccm (2,0 ltr.) 51 kW CU	extra ventilatie opening zijpaneel	M 2	tussenwand met schuifruit	M 7	Tekstzone codes		
Bus (255)	681 03	▼ carburateurmotor watergekoeld	Carat stylingelementen	H 9	tussenwand a. best.stoel en		Onderdelen*		
Bus L (255)	681 04	1913 ccm (1,9 ltr.) 44 kW DF	bumpers verchroomd	K 8	pass.stoel	M 5	Arbeidsloon*		
Caravelle C (255)	681 05	1913 ccm (1,9 ltr.) 57 kW DG	aut. uitschuivende treeplank	M 6	extra verw.voetruimte a.	W 1	Spuitloon*		
Caravelle CL (255)	681 06	▼ injectiemotor watergekoeld	▼		2e accu 45 Ah	L 4	Spuitmateriaal	51	
Caravelle GL (255)	681 07	1913 ccm (1,9 ltr.) 60 kW DH	voorruit met antenne	F 5	dynamo 90 A	L 3	Anti - roest	70 fl	
Caravelle Carat (255)	681 08	1913 ccm (1,9 ltr.) 66 kW GW	voorruit getint	F 3	▼		behandeling	71 fl	
Bestelwagen (251)	681 10	2109 ccm (2,1 ltr.) 68 kW SS	zij-/achtterruit getint	F 7	airconditioning	F 1	Uitlijnen	74 fl	
		2109 ccm (2,1 ltr.) 70 kW MV	glas getint rondom	F 4	centrale vergrendeling	G 1	Hulpstoffen	63 fl	
		2109 ccm (2,1 ltr.) 82 kW DJ	zijruiten in schuifdeur en paneel tegenover (Bestelw.)	L 2	ruitbediening elektrisch	G 2			
			zijruit achter met ontluchting	H 8	koplamphoogteregeling	I 7			
		▼ dieselmotor watergekoeld	schuifruit in schuifdeur en paneel tegenover	K 2	▼ katalysator				
		1584 ccm (1,6 ltr.) 37 kW CS	schuifruit in zijpaneel achter	M 9	katalysator geregeld	V 1			
		1715 ccm (1,7 ltr.) 42 kW KY	beugelbuitenspiegel	G 8	▼				
		▼ turbo-diesel	buitenspiegel elektrisch	G 9	stuurbekrachtiging	Q 1			
		1588 ccm (1,6 ltr.) 51 kW JX	koplampen H4	I 1	schokdempers versterkt	Q 5			
		▼ wisselbak	koplampreinigingsinst.	I 6	onderstel verlaagd	X 5			
		4-versnellingen	kn-/a-lichten Ulo	I 3	laadvermogen (gereduceerd) 800 kg	X 2			
		5-versnellingen	mistlampen	I 5	ABS	Q 7			
		automatisch	a-uitrijlampen geïntegreerd	I 2	remsysteem Girling	X 1			
		synco (4-WD)	mistachterlicht geïntegreerd	I 9	zwevend remzadel v.	X 6			
		sperdifferentieel a.	a-ruitewisser	I 8	▼ velgen (zie zone 21)				
		sperdifferentieel v. + a.	▼		5 1/2 J x14	S 1			
		▼ lak	bekleding stof	J 1	6 J x14	S 5			
		2-K-Acryl (uni) rep.-lak	bekleding kunstleer	J 2	5 1/2 J x16	S 4			
		2-lagen-metallic	draaistoel v.	J 8	6 J x14 li-met.	S 3			
		2-kleuren spuitwerk	verwarming best.stoel	J 6	6 J x14 li-met.(gat ontwerp)	S 2			
		2-kleuren spuitwerk front	verwarming pass.stoel	U 1	wieldoppen verchroomd	K 9			
		meerkleuren spuitwerk	armleuning v.	U 3	wieldoppen groot zilver-metallic	L 1			
		▼ spuitmethode	bank midden 2-plaatsen	U 2	▼ banden				
		schroefdelen ingeb.	stoelen a. elek. verst.	U 9	7.00-14	R 1			
		schroefdelen uitgeb.	slaapbank a.	J 7	175 R 14 C	R 7			
		grondlak spuiten uitgeb.	tapijt	K 3	185 R 14 C	R 2			
		▼ portieren/deuren	binnenbekleding hardboard	K 4	205 R 14 C	R 4			
		schuifdeur l. + r.	automatische gordel a.	K 7	205/70 R 14	R 3			
		schuifdeur r. hoog	dashboard ged. bekleed	L 5	195 R 16 C	R 5			
		a.-klep zonder ruit	dashboard bekleed	H 7	205 R 16 C	R 6			
		a.-klep zonder VW-embleem	toerenteller	L 6					
		a.-klep met variabele openingshoek	schuifdak staal	C 1					
			uitzetdak glas v.	C 3					
			uitzetdak glas a.	C 6					
			tachograaf Kienzle	L 7					
			tachograaf Moto-meter	L 8					
			veilig.-slotsysteem v. laadruimte	G 5					
Fantoom		Uitvoeringsspecificaties			Speciaal rapport				
Merk				Resultatenblad	1		R	Risico	fl
				Controleblad	1	2			
Model				Oude prijs	A				
				Prijdatum					
Type				Tekst kort	1	Lang 2			
				Geen spuitw.	L				
					4 aant. - X - + aant. - X - zones = Totaal aent. - X -				
					* Voor codes zie "Audatex-codekaart" ** Alleen te gebruiken bij vervanging carrosserie *** Naar keuze invullen V,GV,B,H,GH,C,SV,SH,S of O				
					Serie: 5		Wijzigingsdatum 11.06.93		(210691)
					VW		Transporter		681

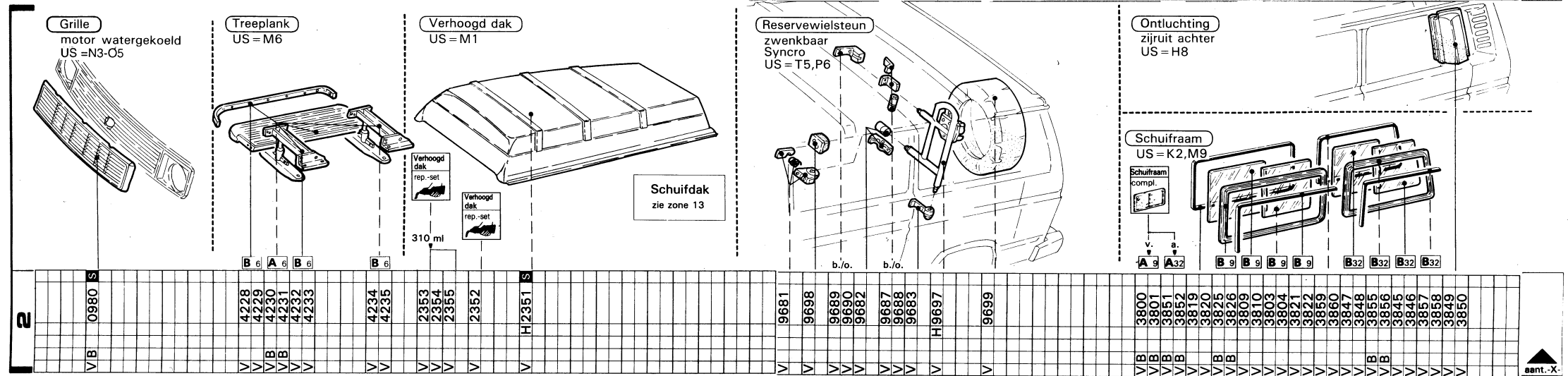
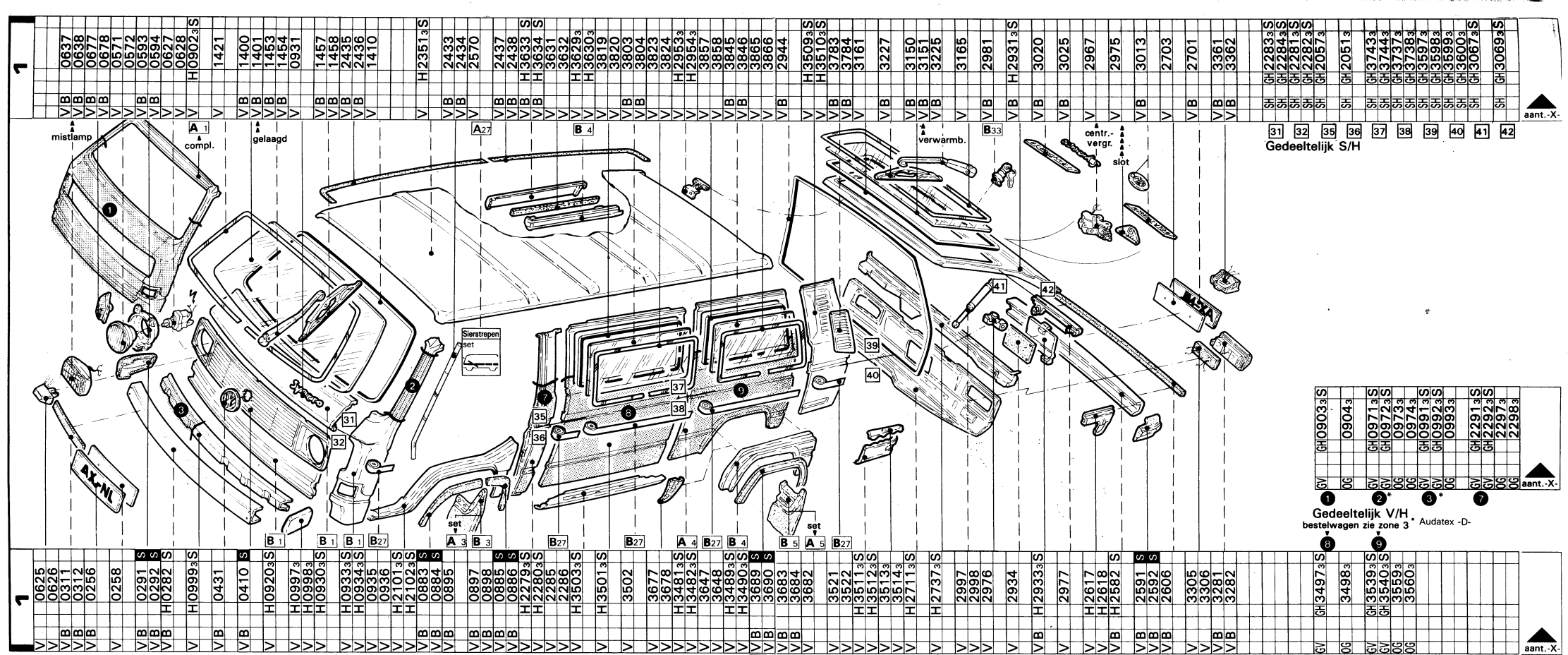

3

Carat
Carat-stylingelementen
US = H 9

Bestelwagen
zonder ruiten

Bestelwagen
met ruiten

Gedeeltelijk V/H
alleen bij schuifdeur beide zijden

2637
2638
H2617
H2618
VB 2582 S

2621
2622
2623
2624

H35013S

H34813S
H34823S
H34893S
H34903S

H35013S

H34813S
H34823S
H34893S
H34903S

VB	0391 S	VB	0282 S	VB	0395 S	VB	0396 S	V	0319	VB	0397 S	VB	0398 S	VB	0779 S	VB	0780 S	VB	1981 S	V	2619	VB	2620	VB	2991 S	VB	2992 S	V	3325	V	3326	GV	GH34973S	OG	34983	GV	GH35393S	OG	35403S	OG	35593	OG	35603
----	--------	----	--------	----	--------	----	--------	---	------	----	--------	----	--------	----	--------	----	--------	----	--------	---	------	----	------	----	--------	----	--------	---	------	---	------	----	----------	----	-------	----	----------	----	--------	----	-------	----	-------

4

V	1573	V	1873	V	1874	V	1865	V	1866	V	1993	V	1994	V	3823	V	3824	V	3803	V	3804	V	3819	V	3820	V	1809	V	18693	V	18703	V	18673	V	18683	V	17913	V	17923	VB	3800	VB	3801	V	3821	V	3822	V	3809	V	3810	V	3825	V	3826	V	3803	V	3804	V	3819	V	3820	SH	GH17573S	SH	GH17583S	SH	GH17513S	SH	GH17523S	SH	GH20573S	SH	GH20583S	SH	GH20513S	SH	GH20523S
---	------	---	------	---	------	---	------	---	------	---	------	---	------	---	------	---	------	---	------	---	------	---	------	---	------	---	------	---	-------	---	-------	---	-------	---	-------	---	-------	---	-------	----	------	----	------	---	------	---	------	---	------	---	------	---	------	---	------	---	------	---	------	---	------	---	------	----	----------	----	----------	----	----------	----	----------	----	----------	----	----------	----	----------	----	----------

4

Draairaam
US = K1

Port. voor

ruitbediening elektr.

centrale vergrendeling

Schuifdeur

Schuifdeur
Schuifraam
US = K2

Schuifraam
compl.

centrale vergrendeling
bestelwagen

Gedeeltelijk V/H

1539
1540
VB 1541
VB 1542

C 1551
V 1552
VB 1549
VB 1550
V 1505
V 1506
V 1735
V 1736
V 14933
V 14963
V 14873
V 14883
VB 1711
VB 1712
VB 1549
VB 1550
V 1557
V 1558
VB 1509
VB 1510
V 1517
V 1518
V H14613S
V H14823S
VB 1737
VB 1738
V 1749
V 1750
V 1693
V 1694
V 1647
V 1648
VB 1565
VB 1566
V 1569
V 1570
V 1779

1881
1882
1877
1878
18433
18443
18413
18423
V H17813S
V H17823S
V 1883
V 1884
V 1871
V 1872
V 1887
V 1888
V 2015
V 2016
V 2011
V 2012

1737
1738
1749
1750

33
34
35
36

33 34 35 36
Gedeeltelijk V/H

aant.-X

aant.-X

aant.-X

aant.-X

5

5

6

H2267	H2268	H2237	H2238	2271	2272	1497	1498	1483	1493	H1018	H1311	H4330	H1079	H1080	H1117	H1118	H2399	H2400	H2385	H2386	H2107	H2108	H2141	H2142	H2409	H2410	2329	2330	H2387	H4261	H4262	2331	2332	H2388	H4101	H4102	H3577	H3578	H3583	H3584	H4107	H4108	H2407	H2408	H3579	H3580	H2413	H2414	H2389	4073	4074	4067	4065	4069	H3515	H4059	H4060	H4061	H4062	V B C H 4057	4071	4072	8147	8131	H1006	H1007	H1005	H3947	H3939	H3991	H3992	H4027	H4028	H4041	H4042	H4043	H9243	H9244	H9209	H9210	H3924	H3925	H3931
-------	-------	-------	-------	------	------	------	------	------	------	-------	-------	-------	-------	-------	-------	-------	-------	-------	-------	-------	-------	-------	-------	-------	-------	-------	------	------	-------	-------	-------	------	------	-------	-------	-------	-------	-------	-------	-------	-------	-------	-------	-------	-------	-------	-------	-------	-------	------	------	------	------	------	-------	-------	-------	-------	-------	--------------	------	------	------	------	-------	-------	-------	-------	-------	-------	-------	-------	-------	-------	-------	-------	-------	-------	-------	-------	-------	-------	-------

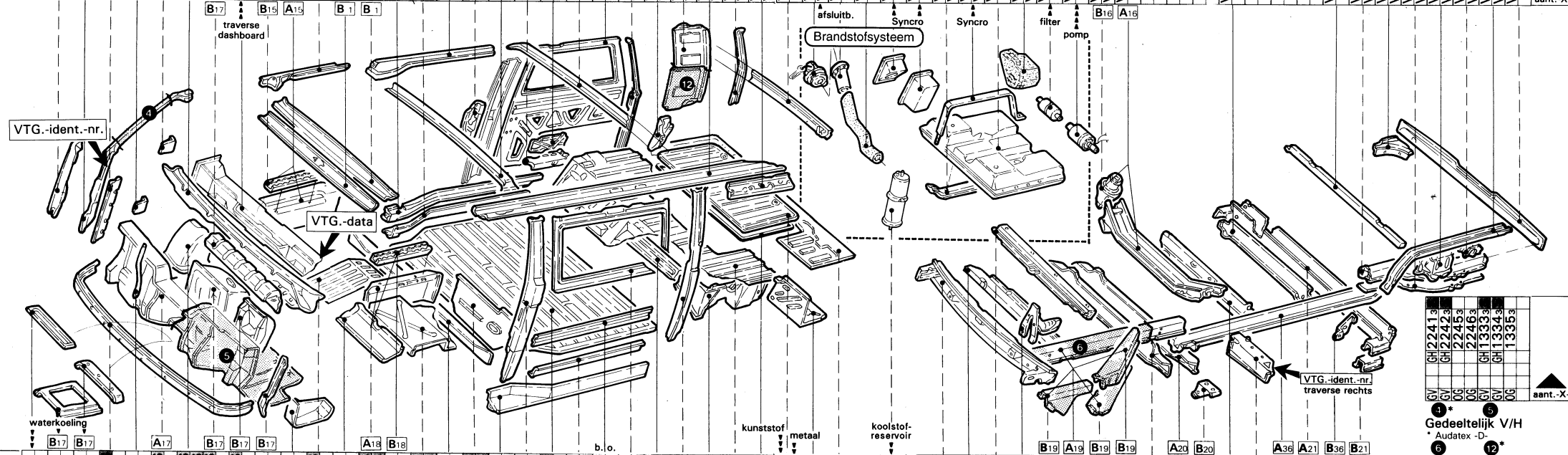

1345	1337	1338	1008	0995	0996	H1321	S	H1123	S	H1124	S	H1341	S	H1342	S	H1125	H1126	H1077	S	H1078	S	H1075	S	H1076	S	H1129	S	H1130	S	H1004	H1119	S	H1120	S	H4279	S	H4280	S	H2287	S	H2288	S	H4291	S	H4109	b. o.	H3505	S	H3506	S	H3507	S	H3929	V	H2325	V	H2326	V	H3927	V	H3928	V	H3930	V	3975	V	3970	V	H3971	V	H3902	V	H3903	V	H3901	V	8140	V	H1001	V	H1002	V	H1003	V	H2269	V	H2270	V	H285	V	H286	V	H2018	V	H1202	V	H1275	V	H1276	V	H1279	V	H1280	V	H3940	V	H3941	V	H3942	V	H3943	V	H3944	V	H3945	V	H3946	V	H3997	V	H3998	V	H3965	V	H3999	V	H2000	V	H3966	V	H3967	V	GH1251	GH	GH1252	GH	1259	OG	1260	OG	GH4115	GH	GH4116	GH	4127	OG	4128	OG
------	------	------	------	------	------	-------	---	-------	---	-------	---	-------	---	-------	---	-------	-------	-------	---	-------	---	-------	---	-------	---	-------	---	-------	---	-------	-------	---	-------	---	-------	---	-------	---	-------	---	-------	---	-------	---	-------	-------	-------	---	-------	---	-------	---	-------	---	-------	---	-------	---	-------	---	-------	---	-------	---	------	---	------	---	-------	---	-------	---	-------	---	-------	---	------	---	-------	---	-------	---	-------	---	-------	---	-------	---	------	---	------	---	-------	---	-------	---	-------	---	-------	---	-------	---	-------	---	-------	---	-------	---	-------	---	-------	---	-------	---	-------	---	-------	---	-------	---	-------	---	-------	---	-------	---	-------	---	-------	---	-------	---	--------	----	--------	----	------	----	------	----	--------	----	--------	----	------	----	------	----

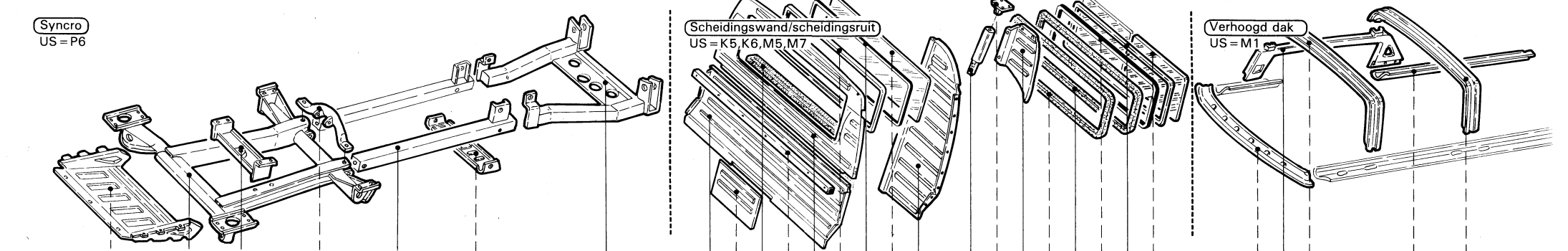

V B H8780	V B H7001	V H7012	V H7011	V B H4301	V B H4302	V H4304	V B H4300	V H2530	V H2529	V B 2547	V 2536	V H2535	V 2556	V 2555	V B 2552	V H2531	V H2532	V 2539	V 2540	V 2537	V 2538	V H2532	V H2534	V 2557	V 2556	V 2555	V 2558	V B 2550	V B 2551	V H2384	V H2412	V H2387	V H2408	V H2388
-----------	-----------	---------	---------	-----------	-----------	---------	-----------	---------	---------	----------	--------	---------	--------	--------	----------	---------	---------	--------	--------	--------	--------	---------	---------	--------	--------	--------	--------	----------	----------	---------	---------	---------	---------	---------

16

V	7753	V	7754	V	7776	V	7773	V	7755	V	BCH	7761	V	7867	V	7868	V	7793	V	7790	C	H	7767	V	7787	V	7789	V	7788	V	8101	V	8102	V	8103	V	8109	V	8110	V	8099	V	8100	V	8107	V	8104	V	8108	V	8105	V	8106	V	7813	V	7814	V	7831	V	7831	V	7832	V	8153	V	8147	V	8148	V	7779	V	7778	V	8042	V	8425	V	7880	V	7876	V	7870	C	7814	V	7813	V	8597	V	8588	V	7881	V	7862	V	7860	V	7861	V	7855	V	7856	V	7856	V	8581	V	8566	V	8569	C	8570	V	7922	V	8571	V	8021	V	8266	V	8274	V	8311	V	8008	V	8007	V	8218	V	8223	V	8009	V	8740	V
---	------	---	------	---	------	---	------	---	------	---	-----	------	---	------	---	------	---	------	---	------	---	---	------	---	------	---	------	---	------	---	------	---	------	---	------	---	------	---	------	---	------	---	------	---	------	---	------	---	------	---	------	---	------	---	------	---	------	---	------	---	------	---	------	---	------	---	------	---	------	---	------	---	------	---	------	---	------	---	------	---	------	---	------	---	------	---	------	---	------	---	------	---	------	---	------	---	------	---	------	---	------	---	------	---	------	---	------	---	------	---	------	---	------	---	------	---	------	---	------	---	------	---	------	---	------	---	------	---	------	---	------	---	------	---	------	---	------	---

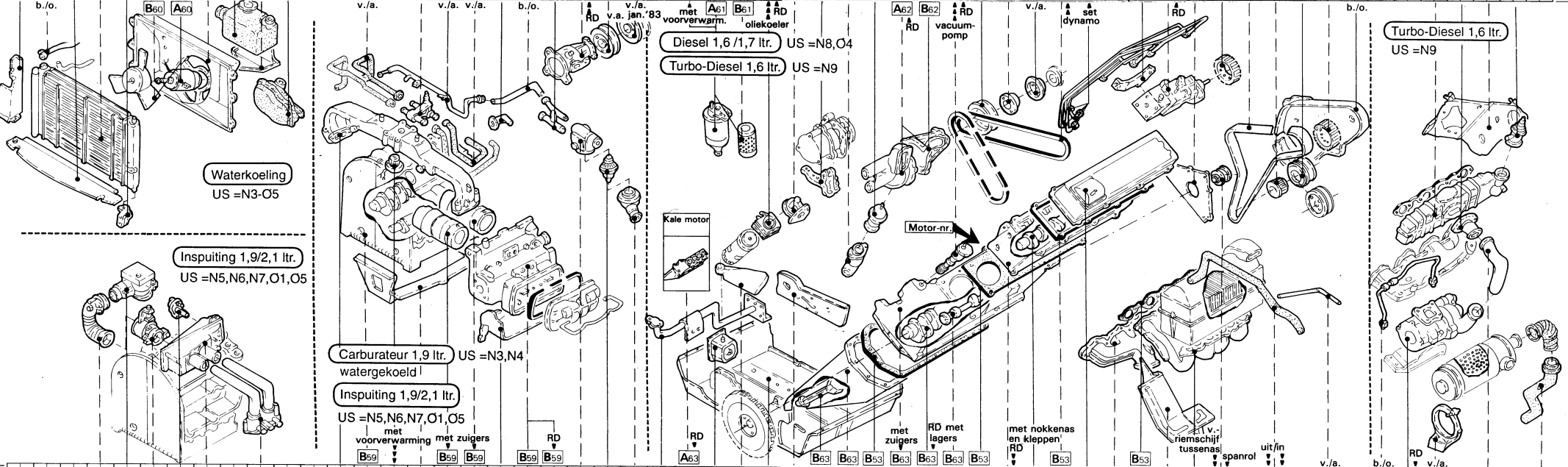

16

V	8388	V	8142	V	8149	V	8141	V	8218	V	8223	V	8224	V	8221	V	7920	V	8222	V	8781	V	8782	V	7976	V	7927	V	7928	V	7929	V	8798	V	8799	V	8331	V	8341	V	8341	V	8332	V	8342	V	8342	V	7819	V	7876	V	7880	V	8095	V	8096	V	7910	V	7911	V	8631	V	8632	V	8621	V	8622	V	8787	H	8674	V	8051	V	8065	V	8075	V	7920	V	8263	V	8264	V	8254	V	8351	V	8331	V	8332	V	8301	V	7961	V	7941	V	8801	V	8241	V	8804	V	8221	V	8255	V	8023	V	8100	V	8099	V	8104	V	8105	V	8729	V	8730	V	8720	C	8721	V	8397	V	8398	V	8725	V	8706	V
---	------	---	------	---	------	---	------	---	------	---	------	---	------	---	------	---	------	---	------	---	------	---	------	---	------	---	------	---	------	---	------	---	------	---	------	---	------	---	------	---	------	---	------	---	------	---	------	---	------	---	------	---	------	---	------	---	------	---	------	---	------	---	------	---	------	---	------	---	------	---	------	---	------	---	------	---	------	---	------	---	------	---	------	---	------	---	------	---	------	---	------	---	------	---	------	---	------	---	------	---	------	---	------	---	------	---	------	---	------	---	------	---	------	---	------	---	------	---	------	---	------	---	------	---	------	---	------	---	------	---	------	---	------	---	------	---

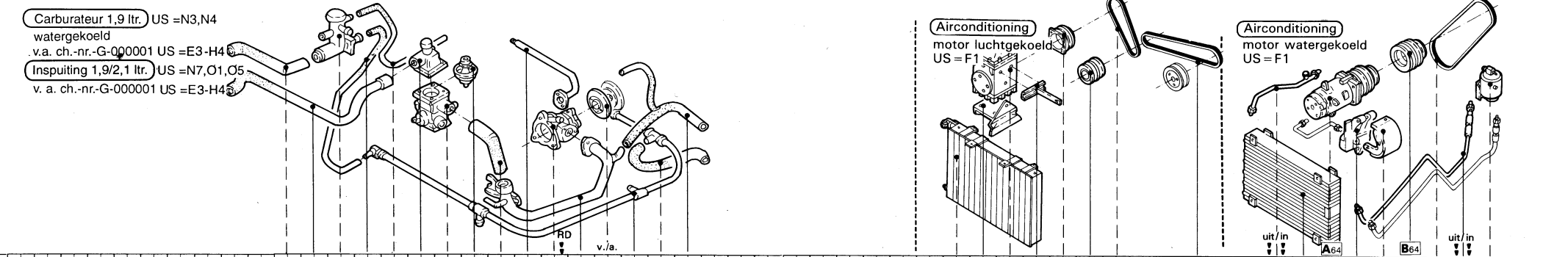

17

V	8102	V	8101	V	8103	V	8105	V	8104	V	7880	V	7879	V	7876	V	8111	V	8107	V	8108	V	7813	V	7814	V	8110	V	7831	V	7832	V	8109	V	8099	V	8100	V	4465	V	4457	V	4455	C	4478	V	4461	V	4462	V	4459	V	4460	V	4484	V	4485	V	4465	V	4455	C	4457	V	4478	V	4461	V	4459	V	4482	V	4483	V	4467	V
---	------	---	------	---	------	---	------	---	------	---	------	---	------	---	------	---	------	---	------	---	------	---	------	---	------	---	------	---	------	---	------	---	------	---	------	---	------	---	------	---	------	---	------	---	------	---	------	---	------	---	------	---	------	---	------	---	------	---	------	---	------	---	------	---	------	---	------	---	------	---	------	---	------	---	------	---

aant.-X

aant.-X

aant.-X

VBC	9696
V	9693
V	9694
V	9695 S
V	7445
V	7446
V	7407
V	7408
V	7376
V	7377
V	7433
V	7431
V	7400
V	7401
V	7427
V	7413
V	7419
V	7421
V	7523
V	7575
V	7580
V	7561
V	7600
V	7505
V	7565
V	7566
V	7515
V	7519
V	7063
V	7064
V	7053
V	7054
V	7533
V	7537
V	7057
V	7058
V	7049
V	7050
V	7059
V	7060
V	7061
V	7062
V	7051
V	7052
V	7087
V	7088
V	7099
V	7100
V	7116
V	7103
V	7104
V	7101
V	7102
V	9271
V	9272
V	9265
V	9266
V	9283
V	9284
V	9287
V	9288
V	9277
V	9278
V	9273
V	9274
V	9221
V	9222
V	9241
V	9242
V	9225
V	9226
V	9211
V	9212
V	9201
V	9202
V	9195
V	9196
V	9155
V	9156

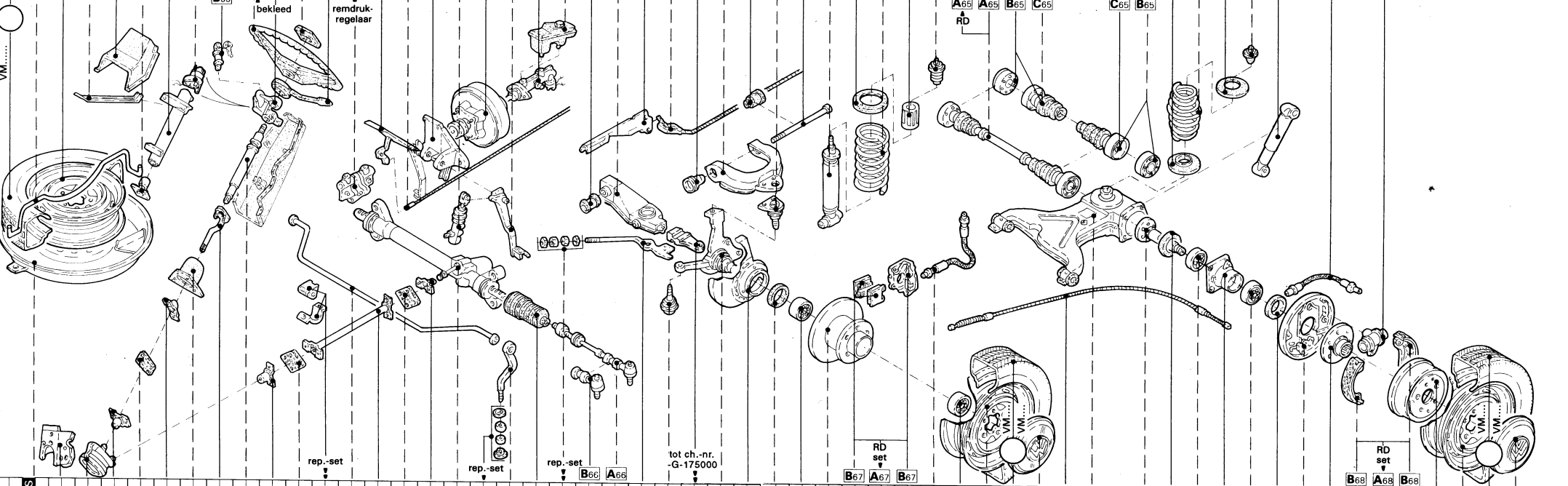

H	9692 S
H	7555 ₃
V	7307
V	7373
V	7374
V	7375
V	7350
V	7372
V	7371
V	7291
V	7292
V	7267
V	7268
V	7261
V	7293
V	7294
V	7295
V	7300
V	7271
V	7272
V	7277
V	7278
V	7327
V	7328
V	7075
V	7076
V	7311
V	7309
V	7310
V	7071
V	7072
V	7065
V	7066
V	7079
V	7080
V	7081
V	7082
V	7133
V	7134
V	7127
V	7128
V	7117
V	7118
V	7129
V	7130
V	7180
V	7150
V	7147
V	7148
V	7163
V	7164
V	7123
V	7124
V	7201 S
V	7202 S
V	7227
V	7228
V	7207
V	7208
V	7535
V	7536
V	9325
V	9326
V	9113
V	9114
V	9123
V	9124
V	9131
V	9132
V	9305
V	9306
V	9141
V	9142
V	9125
V	9126
V	9149
V	9150
V	9181
V	9182
V	9171
V	9172
V	9168
V	9173
V	9174
V	9187
V	9188
V	9551 S
V	9552 S
V	9565
V	9566
V	9555 S
V	9556 S

V	8842
V	H8833
V	4487
V	4488
V	H8835
V	8843
V	8844
V	8840
V	H8835
V	4487
V	4488
V	H8833
V	H8802
V	H8803
V	8845
V	8846
V	8801
V	8843
V	8844
V	8837
V	8838
V	H8826
V	H8786
V	H8802
V	H8803
V	8809
V	8820
V	H8821
V	H8826
V	H8835
V	H8788
V	8837
V	8838
V	H8815
V	H8789
V	H8815

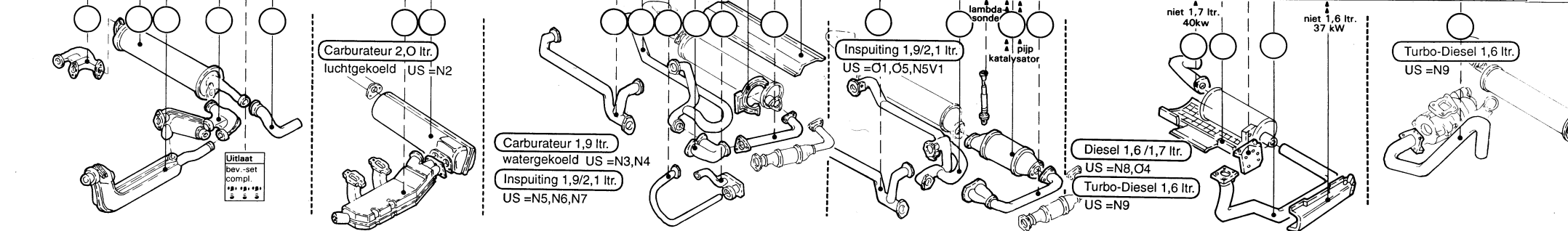

20

Syncro
 US = P6

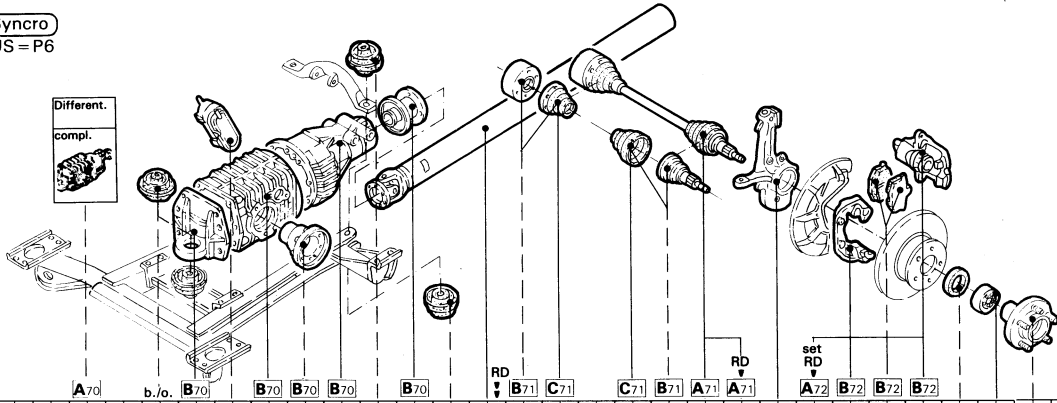

A70 b./o. B70 B70 B70 B70 B70 RD B71 C71 C71 B71 A71 A71 RD set RD A72 B72 B72 B72

7003	8951	8952	7005	9466	7004	7015	7016	7006	8953	8955	7009	8954	8956	9475	9479	7043	7044	7041	7042	7039	7040	7037	7038	7036	7033	7034	7081	7082	7151	7159	7160	7181	7155	7156	7127	7128	7117	7118	7131	7132						
V	V	V	V	V	V	V	V	V	V	V	V	V	V	V	V	V	V	V	V	V	V	V	V	V	V	V	V	V	V	V	V	V	V	V	V	V	V	V	V	V	V	V	V	V	V	V

aant.-X

20

21

Stuurbekrachtiging
 US = Q1

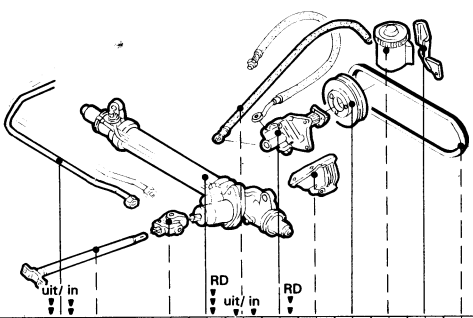

uit/in RD uit/in RD

7483	7481	7293	7295	7300	7302	7387	7386	7481	7462	7469	7473	7479	7478	7477
V	V	V	V	V	V	V	V	V	V	V	V	V	V	V

Zwevend zadel
 voor
 US = X6

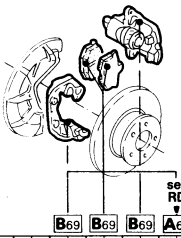

B69 B69 B69 B69 set RD O

7159	7160	7181	7155	7156	7151
V	V	V	V	V	V

ABS
 US = Q7

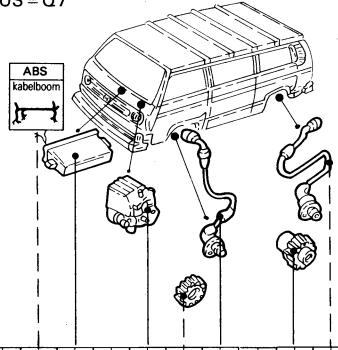

ABS kabelboom

H7243	7259
V	V

Velgen-design
 US = S2 US = S3 US = S1,S4,S5

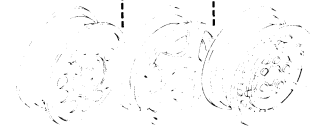

7241	7251	7252	7245	7246	7253	7254	7247	7248
V	V	V	V	V	V	V	V	V

21

aant.-X

aant.-X

aant.-X

Gebruikersnummer _____ • _____ Volg-nr. _____
Rapportnummer _____
Bezichtigingsdatum _____

Nederland BV
audatex 16.05.86

© Copyright AUDATEX 1993

AUDATEX Nederland BV
Handelsweg 6
Postbus 124
3700 AC Zeist

TEL: 03404/35800
FAX: 03404/15859

Algemene gegevens

Opmerkingen

Werkzaamheid _____
Polisnummer _____
Schadenummer _____
Schadedatum _____
Opdrachtdatum _____

Expertise-adres _____ (V/T/R/C)
Eigenaar _____ (V/T)
(V = VERZEKERDE / T = TEGENPARTIJ / R = REPARATEUR / C = CONTACTPERSOON)

Verzekerde
Naam _____
Straat/Nr. _____
PC/Plaats _____
Tel.nr./Land _____ N.L.
Vrije tekst _____

Tegenpartij
Naam _____
Straat _____
PC/Plaats _____
Tel.nr./Land _____ N.L.
Vrije tekst _____

Objectgegevens
Object _____
Merk _____
Model/Type _____
Kenteken/Land _____ N.L.
Chassisnummer _____
Cat.waarde _____ (incl. BTW)

Kleur _____
Afgifte deel 1 _____
Afgifte deel 2 _____
Bouwjaar 1,9 _____
Toestand voert. _____ (1 = Goed 2 = Redelijk 3 = Matig 4 = Slecht 5 = zie opm.)
Km stand _____

Schadegegevens
Schade bev.zich. _____
Stootrichting _____ (00-12)
Aangrijppunt _____ (A t/m K)
Schade oorzaak _____ (A/B/D/H/S/V/W/O)
Eerdere schade _____ (-/J/N)
Reparatieduur _____ dagen
Gezien door expert _____ (J/N)

Polis-/Betaalgegevens
Verzek. bedrag _____
Dekking/Branche _____ 2,0
BTW-verrekenb. _____ (-/J/N)
Betaalgar./ber. _____ (-/J/N)
Akte van cessie _____ (-/J/N)

Aangrijppunt/Stootrichting

Overige gegevens
Opdrachtgever _____
Correspondent _____
Telefoonnr. _____
Tussenpersoon _____
Erkenningsnr. _____

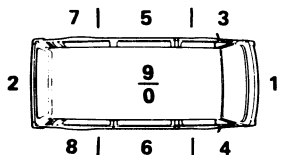

Reparateur/Contactpersoon
Naam _____
Straat _____
Nr./Toevoeging _____
PC/Plaats _____
Tel.nr./Land _____ N.L.

I boven zijde J onder zijde K totaal verlies

AEF-nr. 681

Akkoord *

Expert
Handtekening/
Stempel

Reparateur
Handtekening/
Stempel

* betreft akkoord voor de vastlegging van de schade op dit formulier