

### SISSEJUHATUS

Selleks, et bituumensindlite paigaldus oleks lihtne ja õige, peab aluspind olema tasane, ühtlane, puhas ja kuiv.

Aluspind võib olla korralikult toetatud puitmaterjalist (nagu näiteks niiskuskindel sulundlaudis, vineer, tsementpuitlaastplaat jne). Samuti võib aluspinnaks olla õhukese tsemendikihi kaetud betoon.

### KATUSE MÄRGISTAMINE

- Joonistage katusele selle maksimaalse kalde suuna suhtes risti joon xy (tavaliselt jookseb see paralleelselt räästa ja räästarenniga ning paikneb rennist 19,4 cm kaugusel).
- Märkige kalde keskele joonele xy punkt A.
- Märkige punktist A kummalegi poolele punktid B ja C (näiteks 150 cm kaugusele).
- Märkige nõorloodi abil katuseharjale võimalikult lähedale punkt D, lähtudes punktide B ja C.
- Ühendage punktid A ja D.
- Joonistage joonest AD 16,6 cm kaugusele üks paralleelne joon (z).
- Joonistage alates joonest xy kuni katuseharjani 14,3 cm sammuga joone xy suhtes horisontaalsed ja paralleelsed jooned (joonis 1).

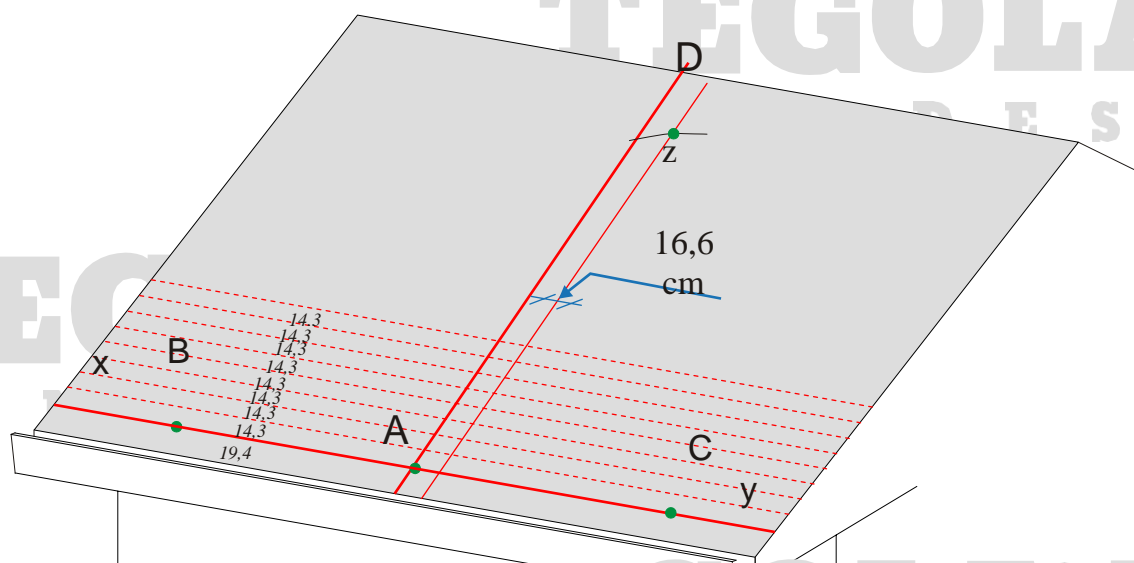

Joonis 1. Katuse märgistamine



## KALLE

Sindlite paigaldamiseks naeltega peab katuse kalle olema vähemalt 35% (19 kraadi). Kui hoone asub mäeküljel või kalde kogupikkus on suurem kui 7,00 meetrit, külastage palun meie veebilehte või võtke ühendust meie klienditeenindusega.

## KINNITAMINE NAELTEGA

Kasutage katusel hea haakuvusega laiapealisi tsingitud või galvaniseeritud katusenaelu, mille pikkus sobib aluspinna paksuse ja tüübiga.

Kinnitage iga MOSAIKi sindel viie naelaga, **paigutades need täpselt nii, nagu on näidatud joonisel 5.** Veenduge, et naelad kinnituvad ka alumise bituumensindli külge.

**NB! Kui katuse kalle on suurem kui 160% (60 kraadi), kinnitage iga sindel kuue naelaga ning kahekordistage naelte arvu teisel ja kolmandal positsioonil vasakult poolt, nagu on näidatud joonisel 6.**

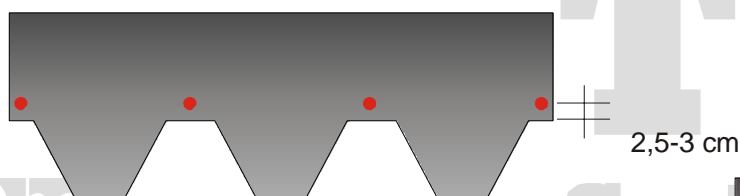

Joonis 5

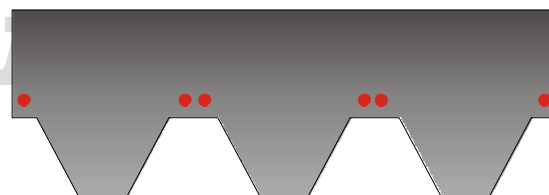

Joonis 6

## HARI

Paigaldage viimane bituumensindlite rida kuni harjajooneni ja painutage siis üleulatuv osa üle harja, et see veekindlaks muuta.

Harja moodustamiseks lõigake sindlid kolmeks osaks (joonis 7). Enne paigaldust eemaldage liivkattega poolelt kaitsekile, painutage sindleid hoolikalt ja paigutage need harjale (joonis 8). Vajadusel kuumutage neid tagumiselt, liivkattega poolelt.

Kinnitage iga harjatükk kahe naelaga nii, et järgmine sindel katab osaliselt eelmist sindlit (joonis 8).

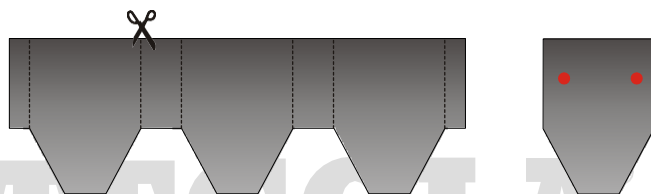

Joonis 7. Harjatükkide lõikamine

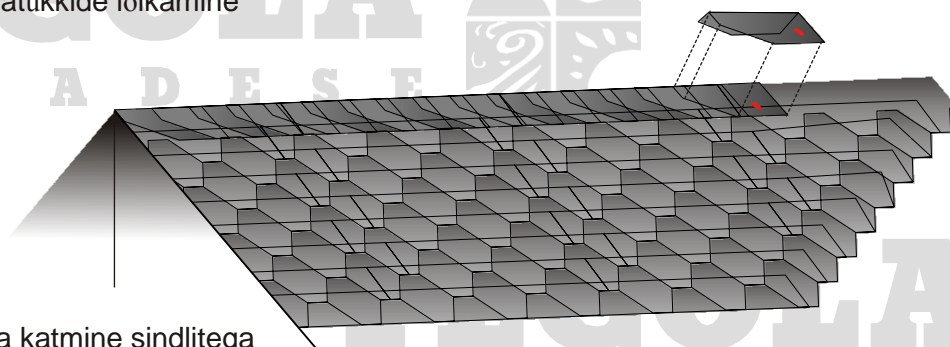

Joonis 8. Harja katmine sindlitega

## NEEL

Kinnitage membraan (laiusega 100 cm) leeklambi abil piki neelu keskjoont. Seejärel liimige sindlid leeklambi abil selle membraani külge.

Tüüp A: kahe kalde sindlid ristuvad omavahel, ulatudes vähemalt 25 cm üle neelu keskjoone. Ärge kinnitage naelu lähemale kui 40 cm kaugusele neelu keskjoonest (joonis 9).

Joonis 9. Neelu tüüp A  
(ristuv)

Paigaldage bituumenmembraan  
laiusega 100 cm.

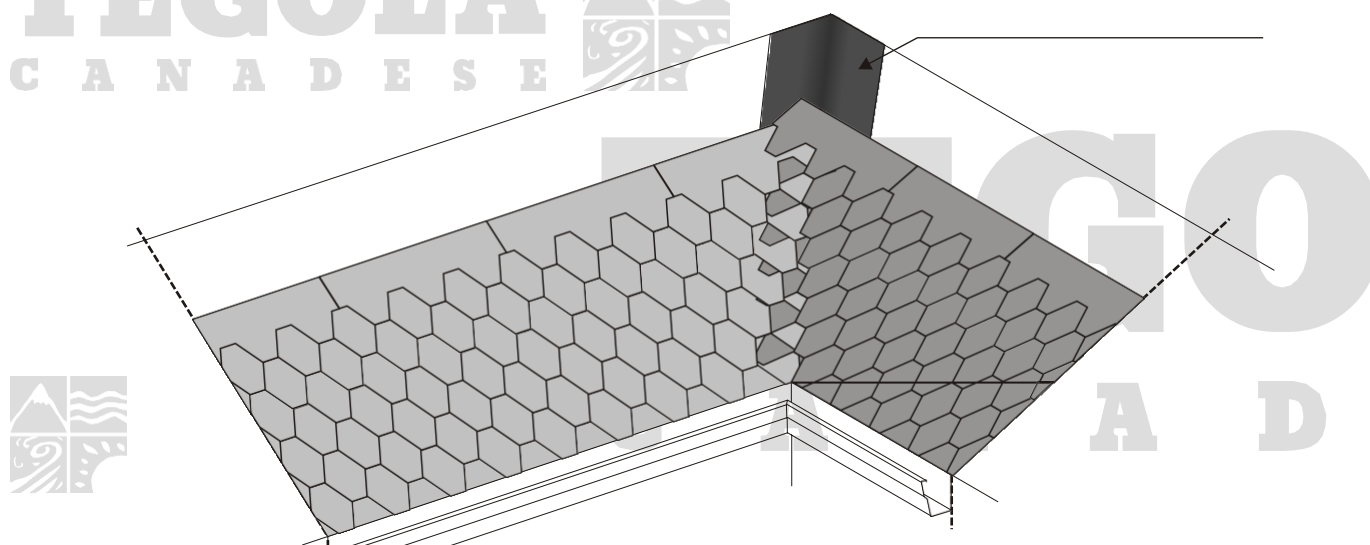

Tüüp B. Paigaldage bituumensindlid ühele katusekaldele nii, et need katavad neelu keskjoont vähemalt 25 cm ulatuses. Paigaldage teise kalde sindlid nii, et need kattuvad pisut neelu keskjoonega.

Märkige nõorloodi abil katusele neelu keskjoon ning lõigake siis teise kalde bituumensindlid selle joone järgi sirgeks, et need jookseksid neelu keskel sirgelt. Tihendage kõik hoolikalt tootega Bitustick. Ärge kinnitage naelu lähemale kui 40 cm kaugusele neelu teljest (joonis 10).

Joonis 10. Neelu tüüp B  
(lõigatud)

Paigaldage bituumenmembraan  
laiusega 100 cm.

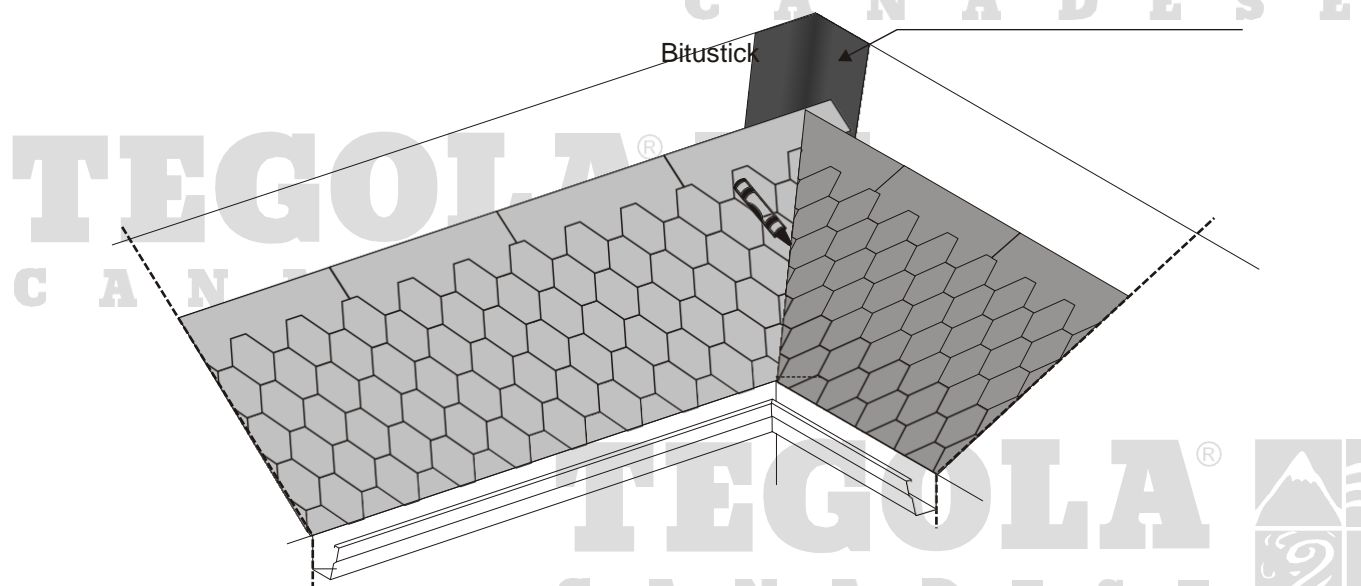

#### DETAILID

Kõik detailid (liited, neelud, korstnad jne) saab moodustada plekkidega (vask, värvitud plekk jne) või bituumenmembraaniga ning see on lihtsam, kui kasutate TEGOLA CANADESE'i tooteid.

Katuse paigaldamine ja viimistlemine on lihtsam, kui kasutate Tegola Canadese'i katusetarvikuid nagu näiteks katuseaknad, lumetõkked, õhustid jms.

MOSAIKi sindlitel on isekleepuvad punktid, mis pehmenevad kuumuse mõjul ja liimivad sindlid omavahel kokku, tänu millele ei saa tuul neid üles tõsta. Külma ilma korral või väga tuulistes oludes ei toimu see automaatselt – sellisel juhul tuleb liimuvaid kohti leeklambiga kuumutada ja sindleid allapoole suruda, et need omavahel kokku kleepuksid.

#### HOIATUS

- VÄLTIMAKS BITUUMENSINDLITE KOKKUKLEEPUMIST PAKIS, ÄRGE HOIDKE ALUSEID ÜKSTEISE PEAL.
- KAITSKE ALUSEID ILMASTIKUMÕJUDE JA KUUMUSE EEST.
- KASUTAGE ÜHEL KATUSEOSAL SAMA TOOTMISKOODIGA SINDLEID.
- PAIGALDUSE AJAL PEAB SINDLITE TEMPERATUUR OLEMA VÄHEMALT 5 °C.



C A N A D E S E

TEGOLA®  
C A N A D E S E

TEGOLA®  
C A N A D E S E

TEGOLA®  
C A N A D E S E

TEGOLA®  
C A N A D E S E