

## woonkwaliteitsplan - toepassing

# toepassing

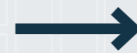
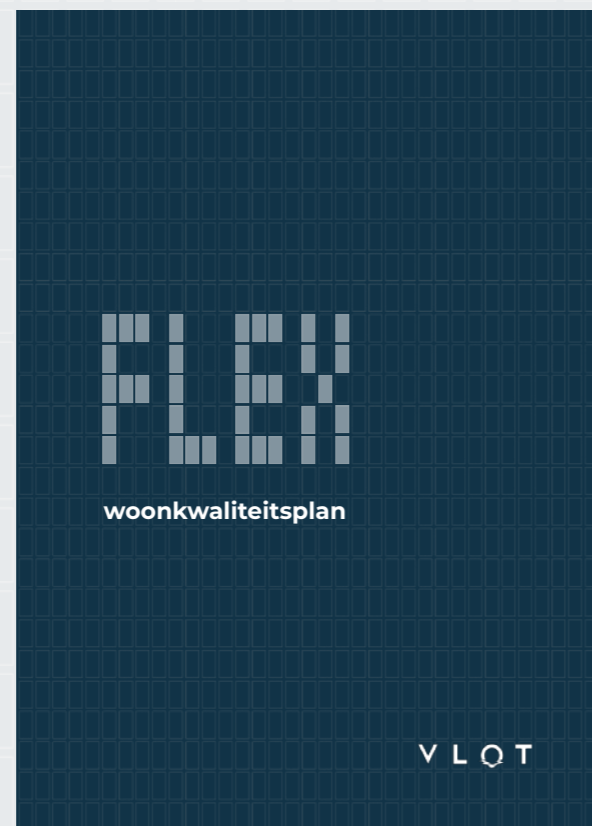

Ter illustratie is het woonkwaliteitsplan toegepast op een bestaande locatie. Op deze manier wordt inzichtelijk gemaakt hoe een ontwikkeling er uit zou kunnen zien door goed over alle thema's van het woonkwaliteitsplan na te denken en passende antwoorden te formuleren. Een mogelijke uitwerking waar gestreefd wordt naar een zo hoog mogelijke woonkwaliteit voor de gebruikers.

De locatie betreft de Mozartlaan in Delft. Op voormalige voetbalvelden is een ontwikkeling met flexwoningen gerealiseerd. Er zijn 186 modules geplaatst die huisvesting bieden aan ca. 228 mensen. Met een bruto vloeroppervlakte van 3.400 m<sup>2</sup>.

De locatie heeft veel kwaliteiten, waaronder een overvloed aan ruimte, omgeven door bomen en grenzend aan een park.

In de uitwerking vormt het bestaande park het uitgangspunt voor de nieuwe ontwikkeling. Flexwoningen in het groen. Een divers aanbod van typologiën, materialen en kleuren. Behapbare schaal en doorzichten op meerdere plekken. Deze locatie leent zich vanwege de overmaat ook voor een aanzienlijke vergroting van het oppervlak.

De uitwerking zoals getoond heeft een bruto vloeroppervlakte van 5.800 m<sup>2</sup>. Een vergroting van ca. 70% in oppervlak en in onze beleving een nog hoger percentage als het gaat om de verbetering van de woonkwaliteit.



# locatie

Mozartlaan Delft  
228 mensen  
3.400 m<sup>2</sup> bvo





# locatie

Mozartlaan Delft  
228 mensen  
3.400 m<sup>2</sup> bvo





# locatie

Mozartlaan Delft  
228 mensen  
3.400 m<sup>2</sup> bvo





# locatie

Mozartlaan Delft  
228 mensen  
3.400 m<sup>2</sup> bvo

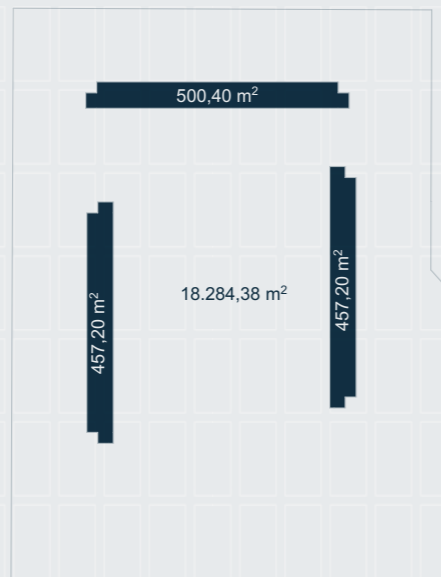
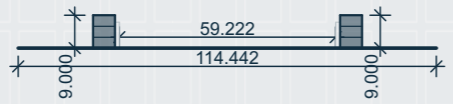
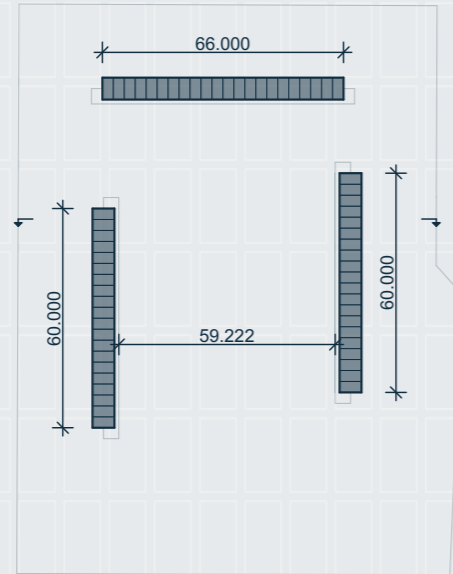

bebouwingspercentage  
8%

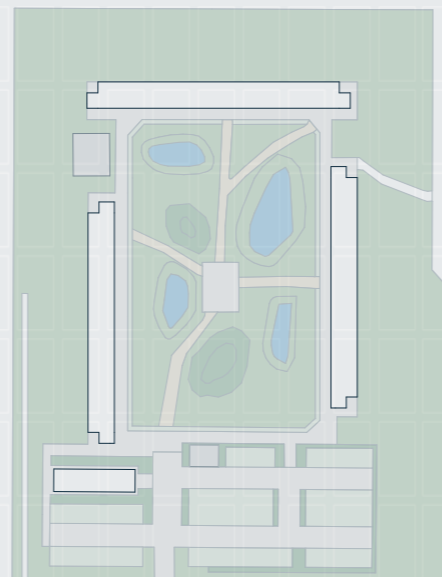

oppervlakte terrein  
1.679,22 m<sup>2</sup> gras  
183,59 m<sup>2</sup> verhard (trottoir)  
1.486,63 m<sup>2</sup> struiken, bomen

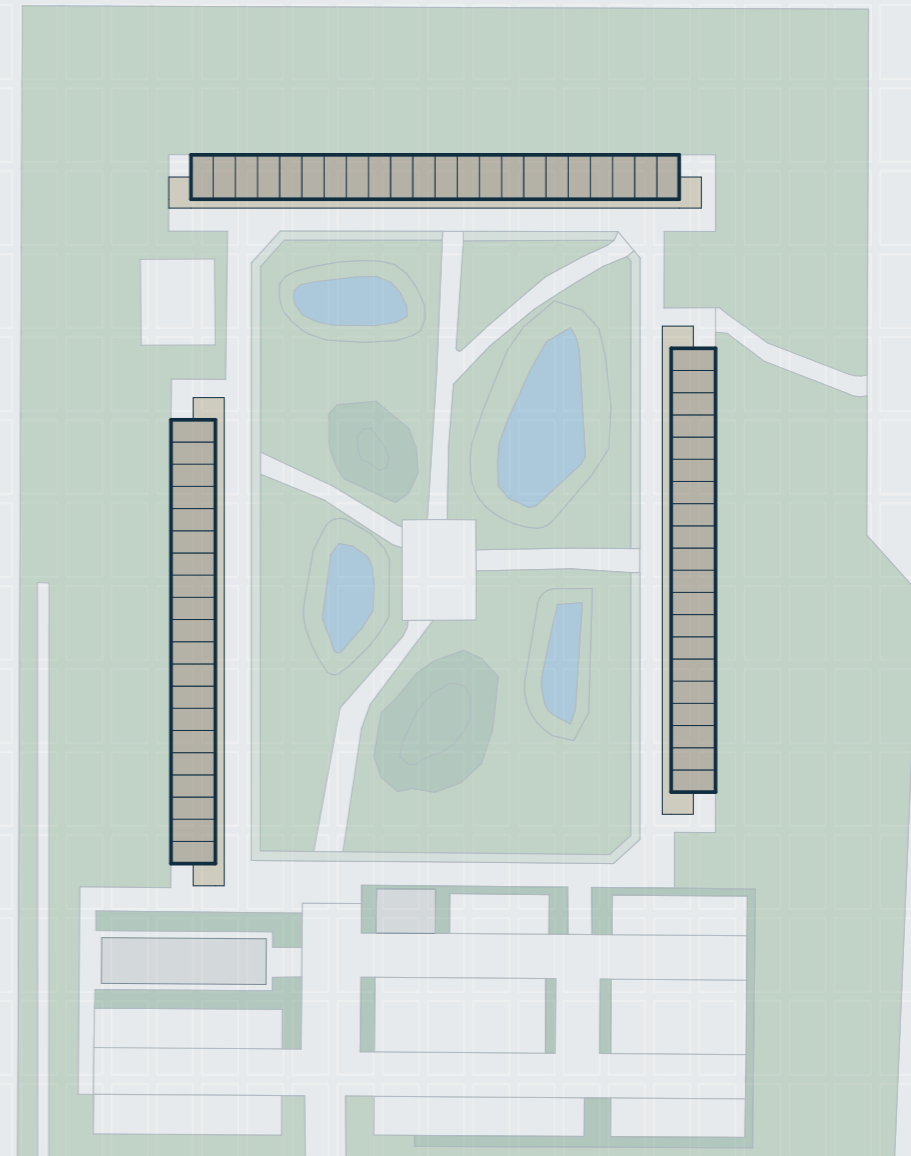



DICHTHEID

# verbeelding - dichtheid

bestaande opzet  
3 bouwlagen  
228 mensen  
3.400 m<sup>2</sup> bvo

1

2

3

4

5

6

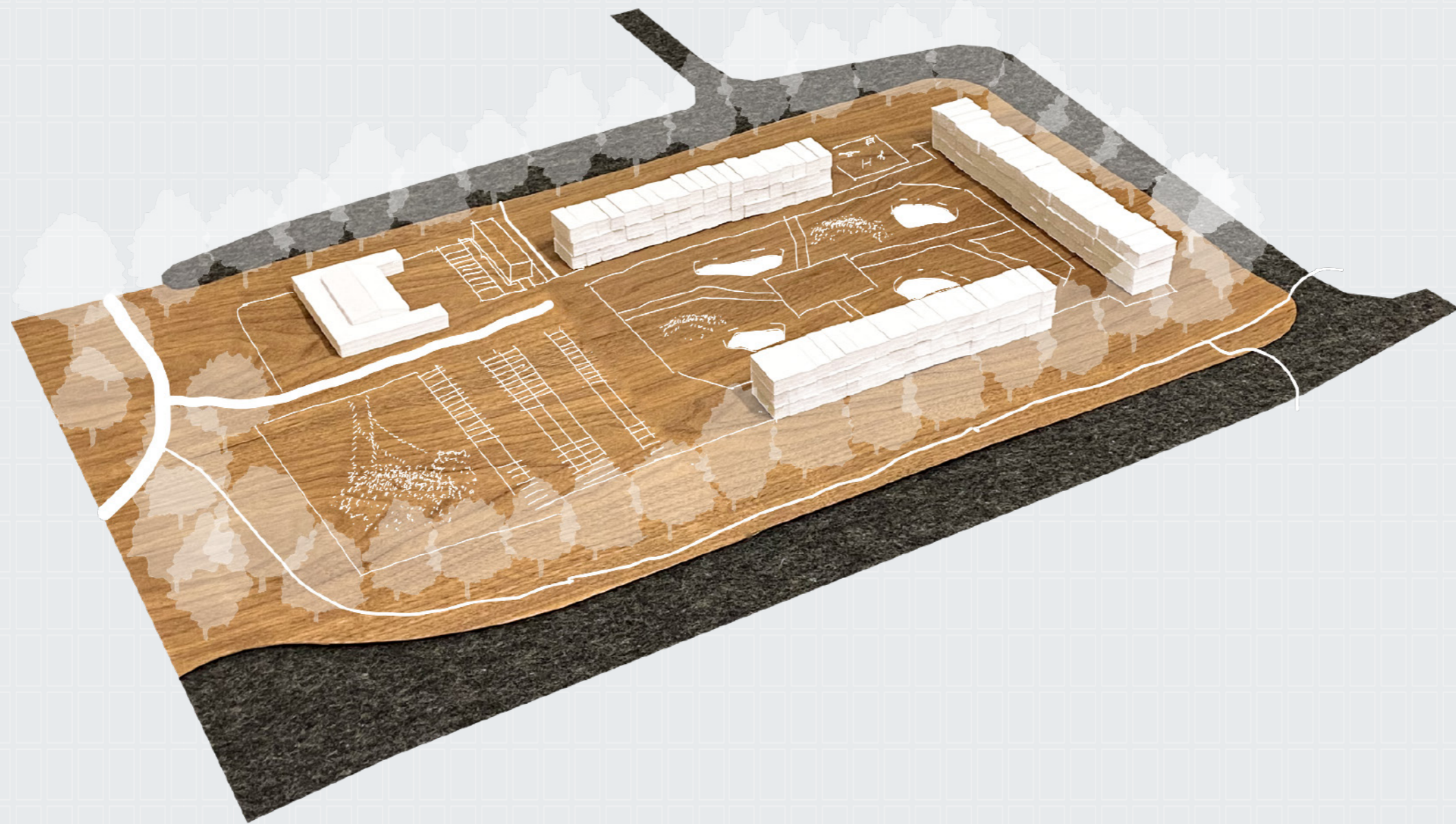



# verbeelding - dichtheid

3 bouwlagen

1

2

3

4

5

6

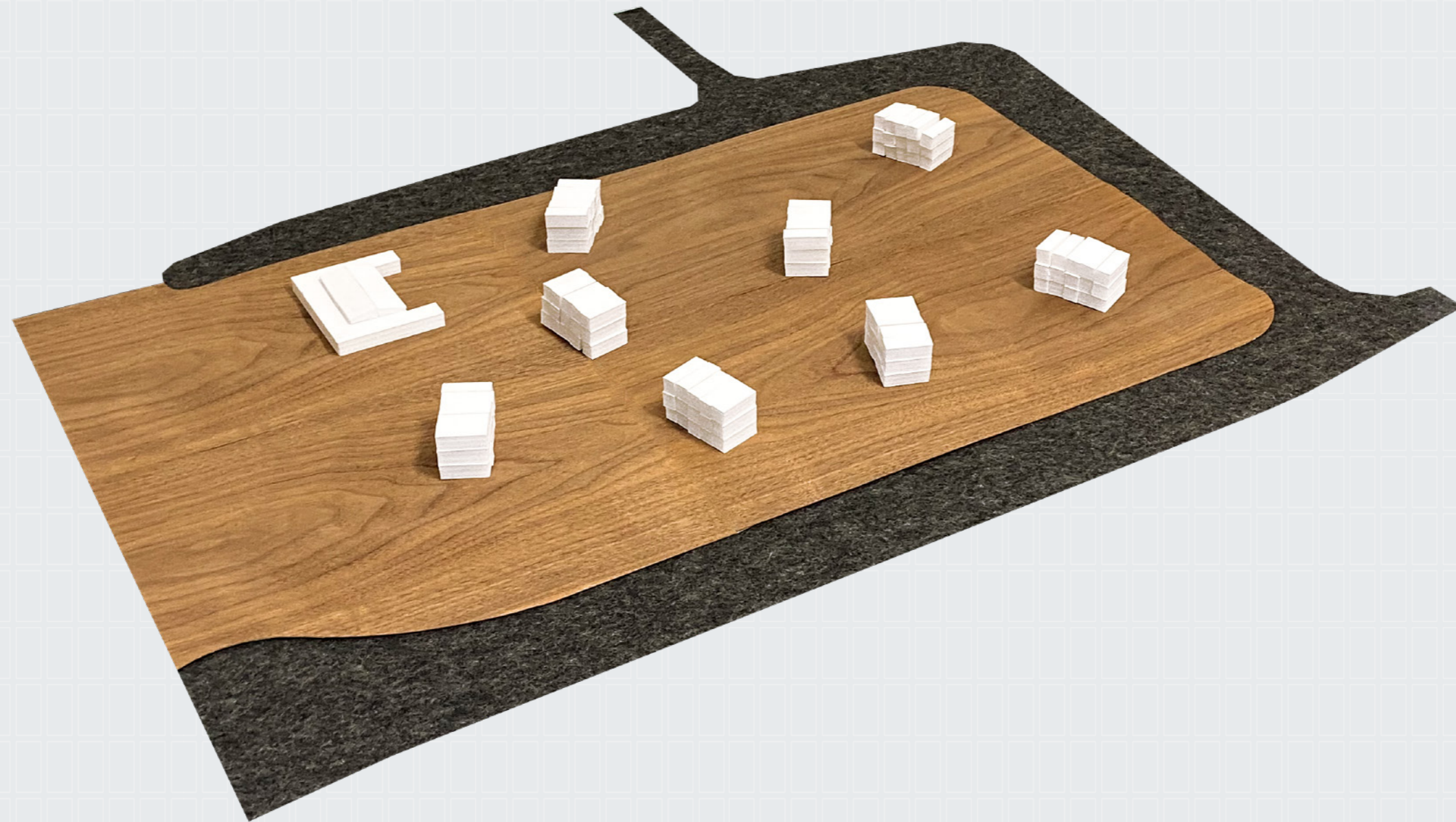



# verbeelding - dichtheid

2 bouwlagen

1

2

3

4

5

6

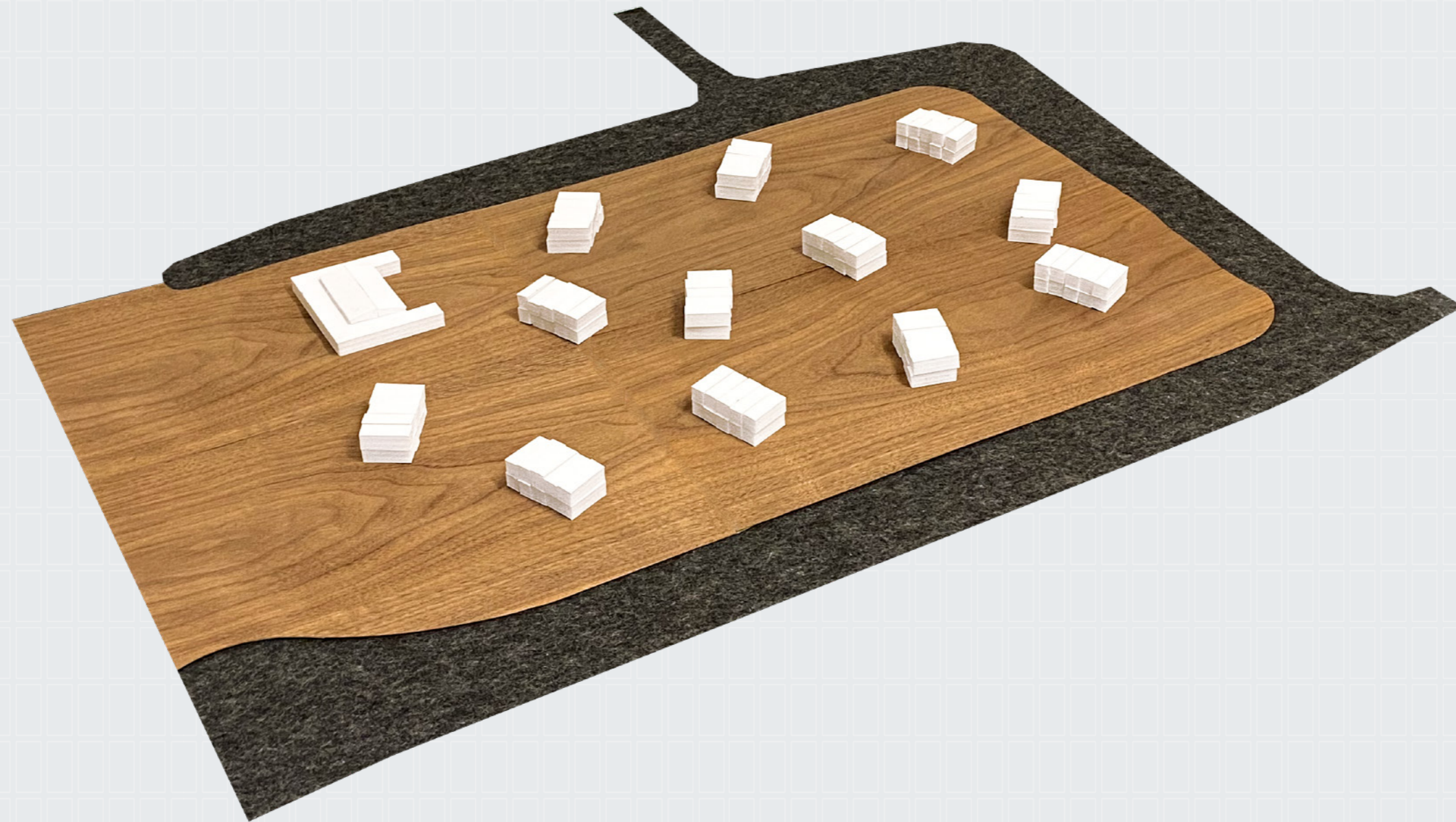



# verbeelding - dichtheid

2 bouwlagen

1

2

3

4

5

6

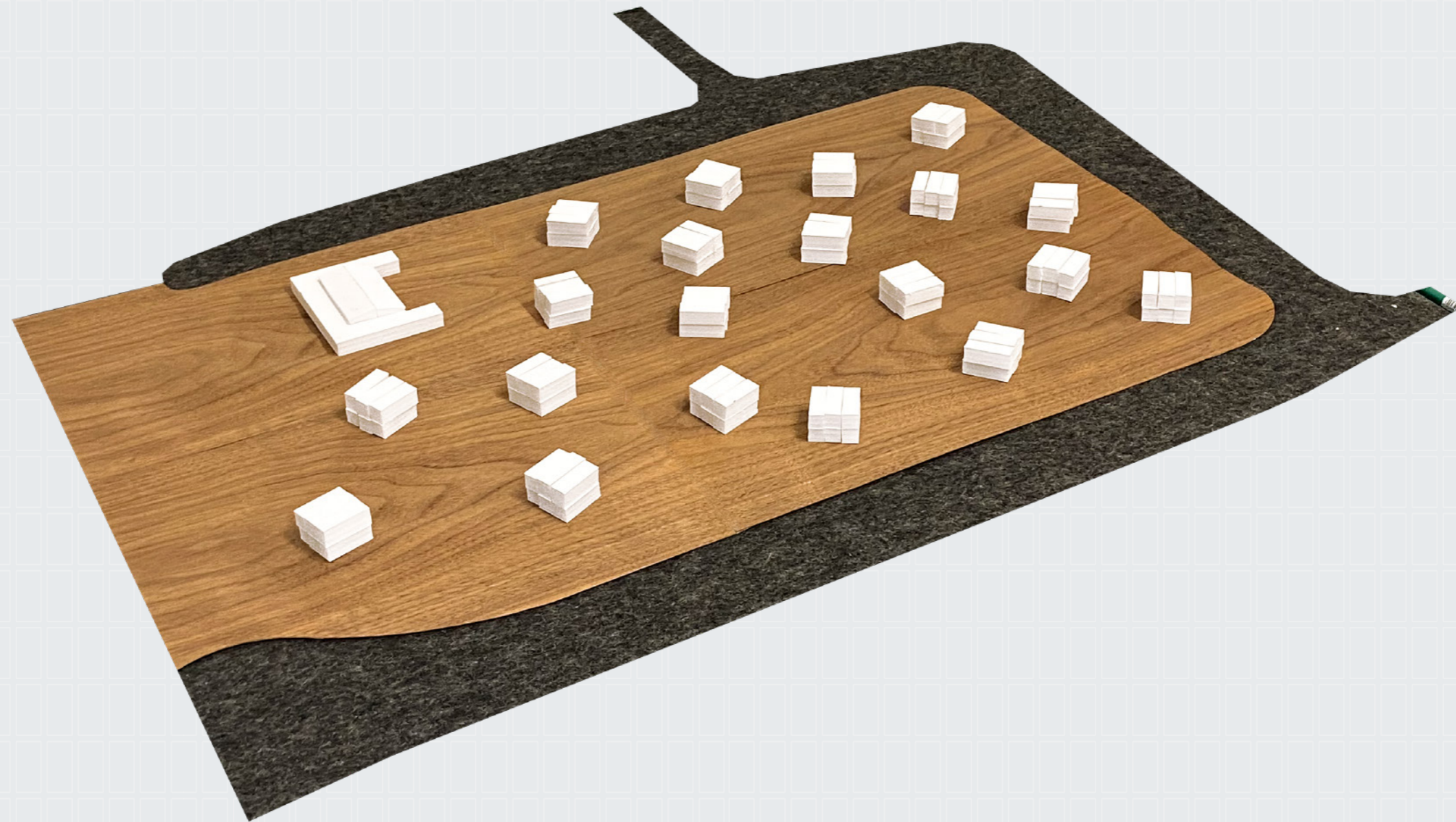



# verbeelding - dichtheid

2 bouwlagen

1

2

3

4

5

6

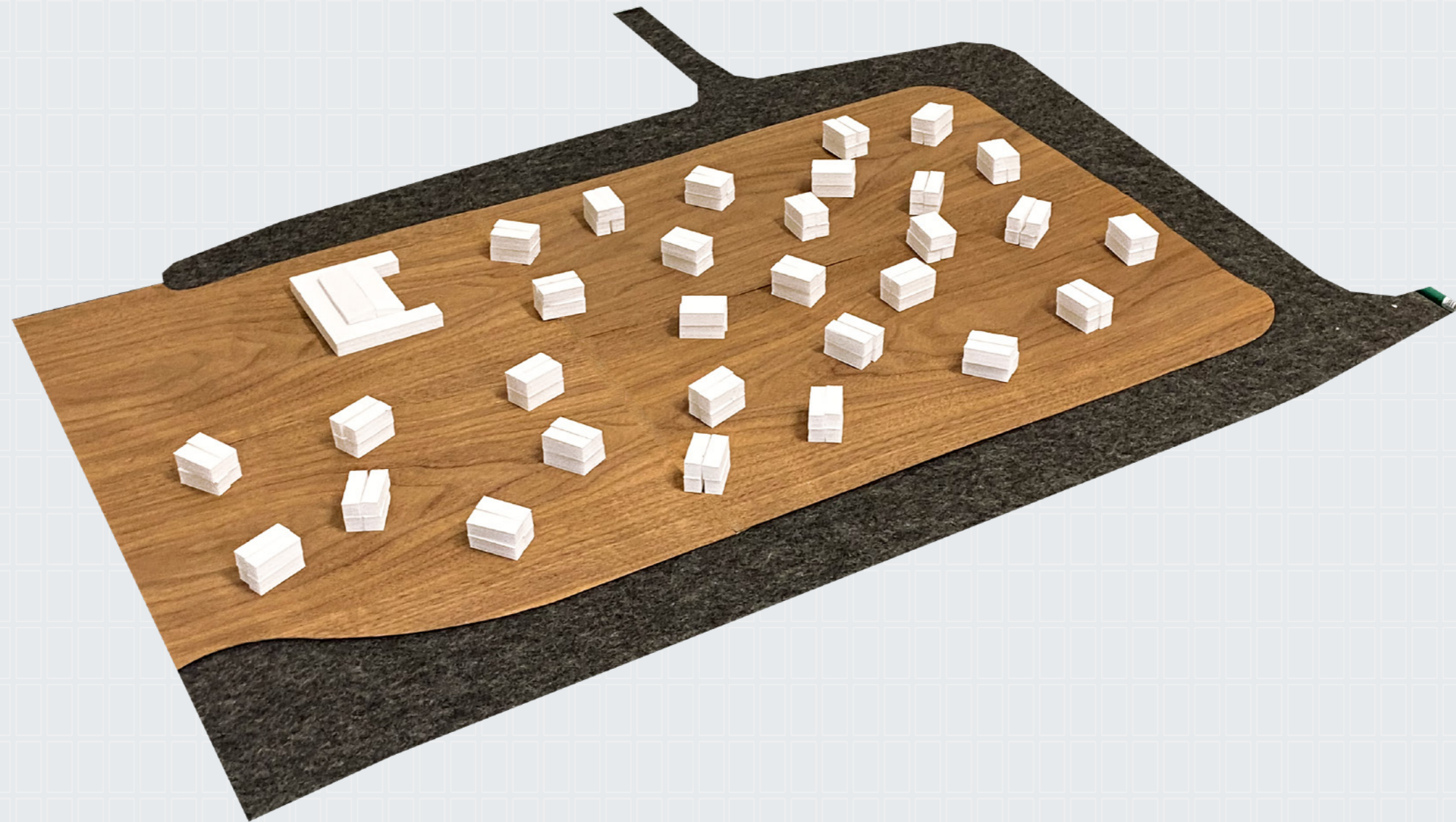



# verbeelding - dichtheid

1 bouwlaag

1

2

3

4

5

6

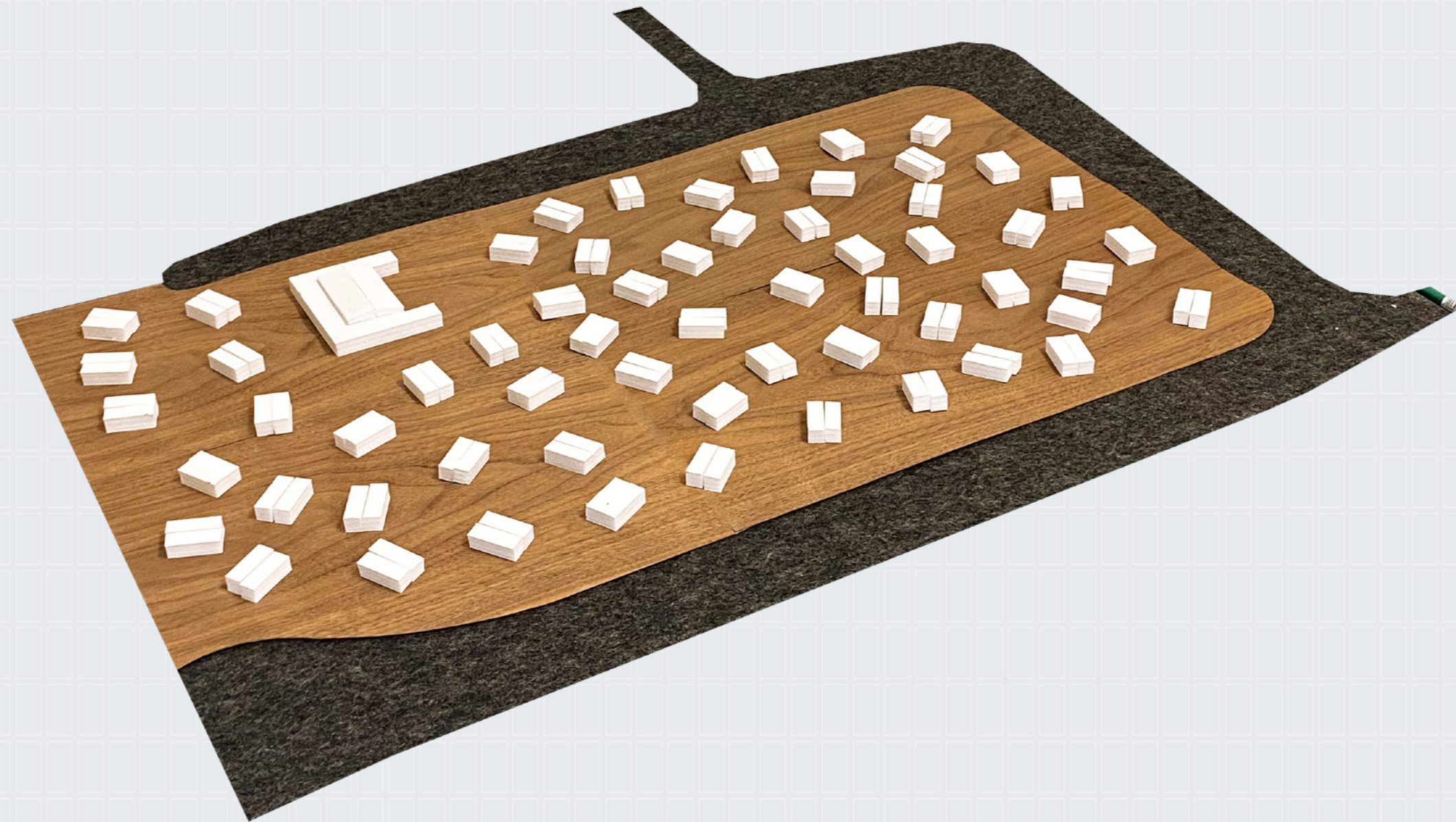



# verbeelding - dichtheid

1 bouwlaag

1

2

3

4

5

6

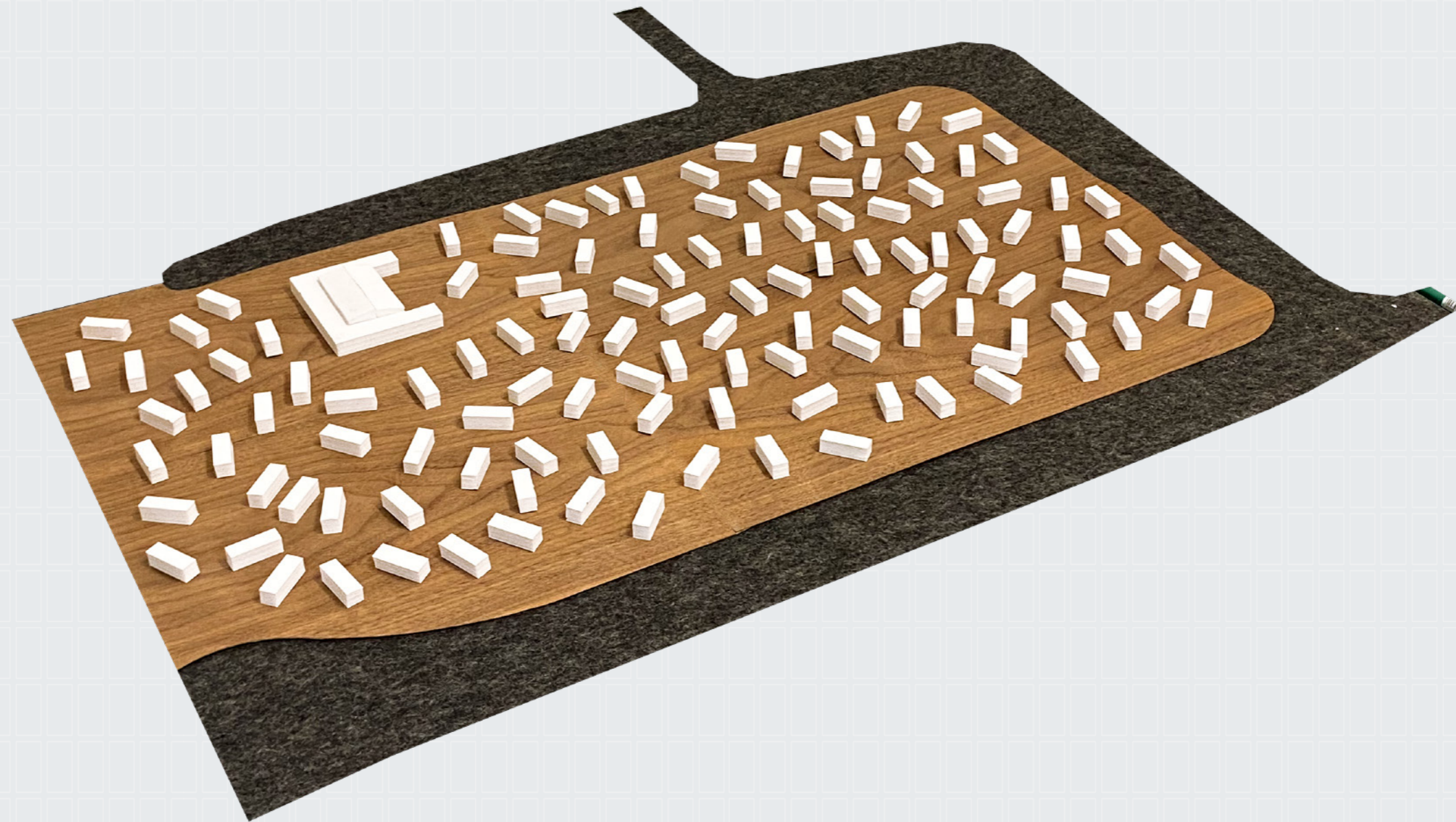



# verbeelding - typologie

urban villas

Mozartlaan Delft

390 mensen

5.800 m<sup>2</sup> bvo

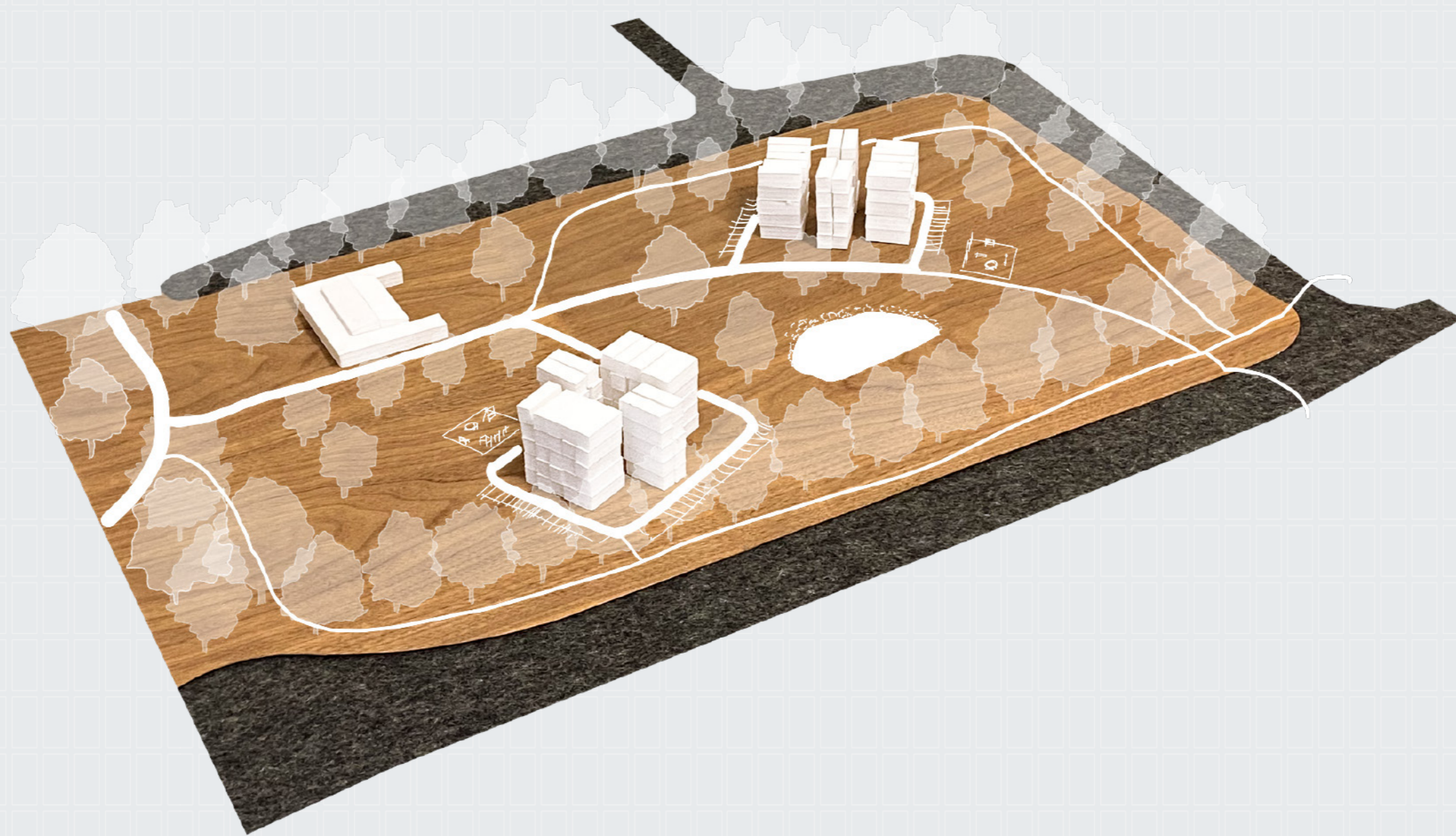



# verbeelding - typologie

lineair

Mozartlaan Delft

390 mensen

5.800 m<sup>2</sup> bvo

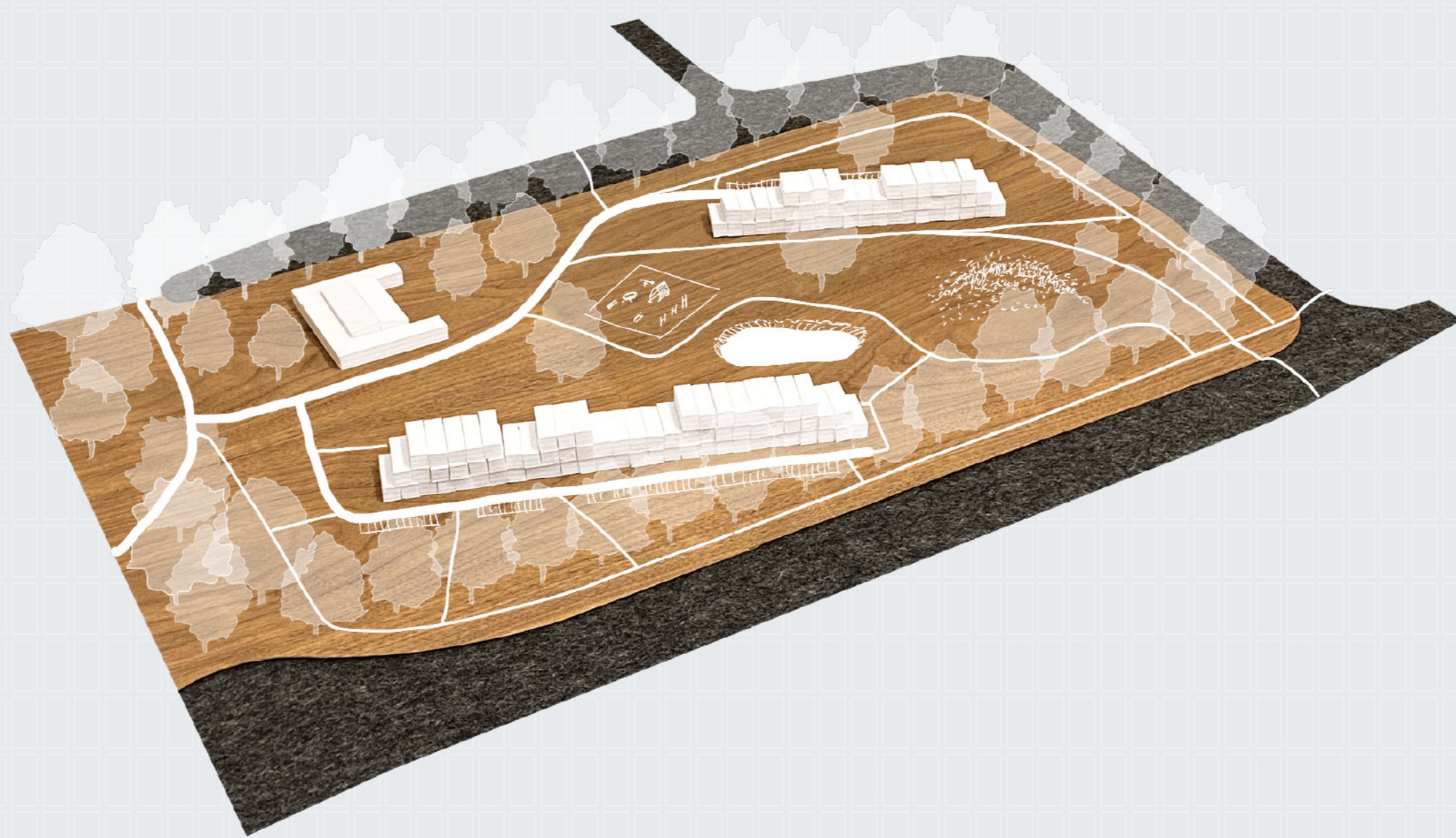

TYPLOGIE

1

2

3

4

5

6



# verbeelding - typologie

radiaal

Mozartlaan Delft

390 mensen

5.800 m<sup>2</sup> bvo

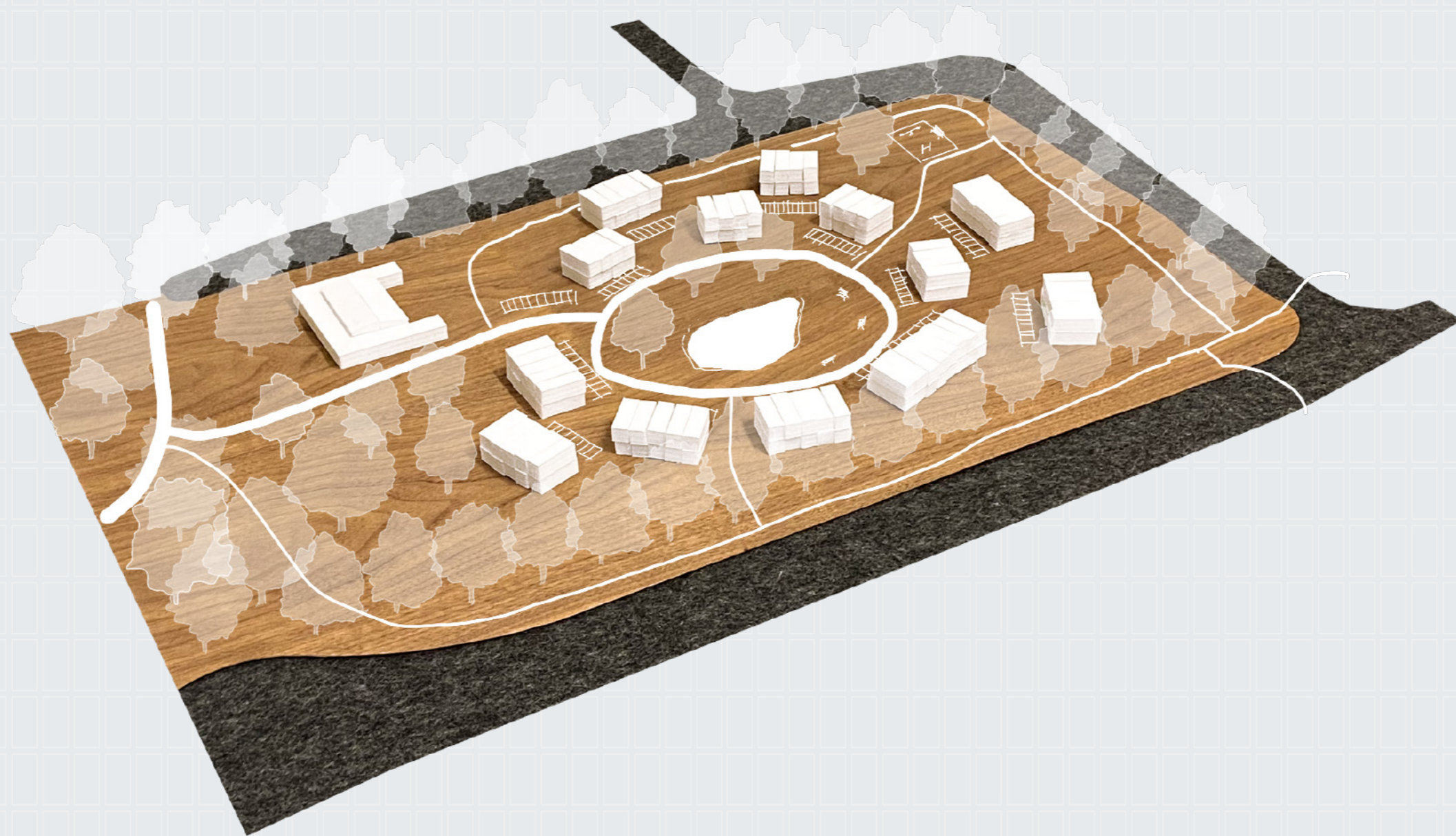



# verbeelding - typologie

doorzetten wijkstructuur

Mozartlaan Delft

390 mensen

5.800 m<sup>2</sup> bvo

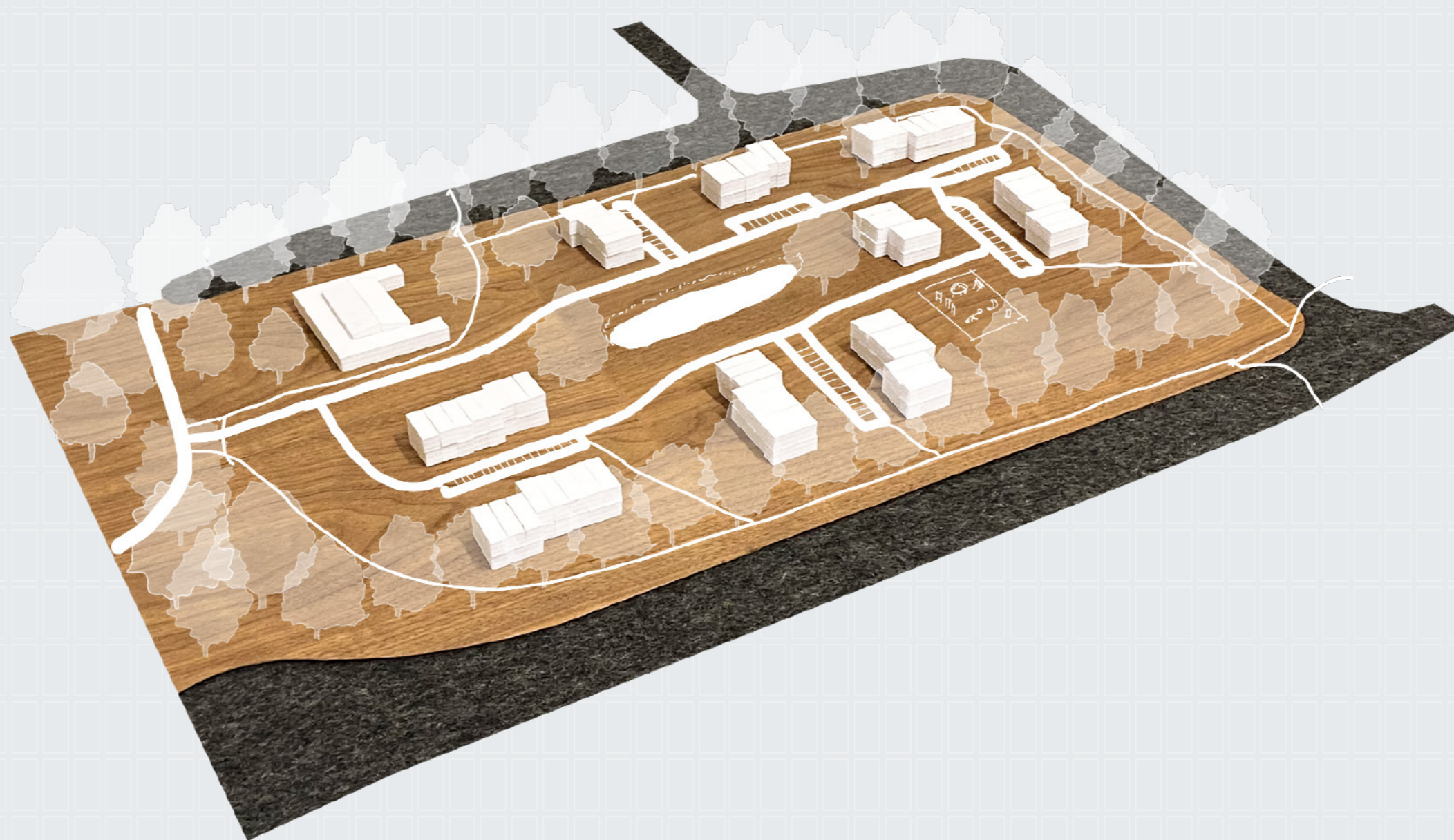



# verbeelding - typologie

boulevard  
Mozartlaan Delft  
390 mensen  
5.800 m<sup>2</sup> bvo

- TYPLOGIE
- 1
- 2
- 3
- 4
- 5
- 6

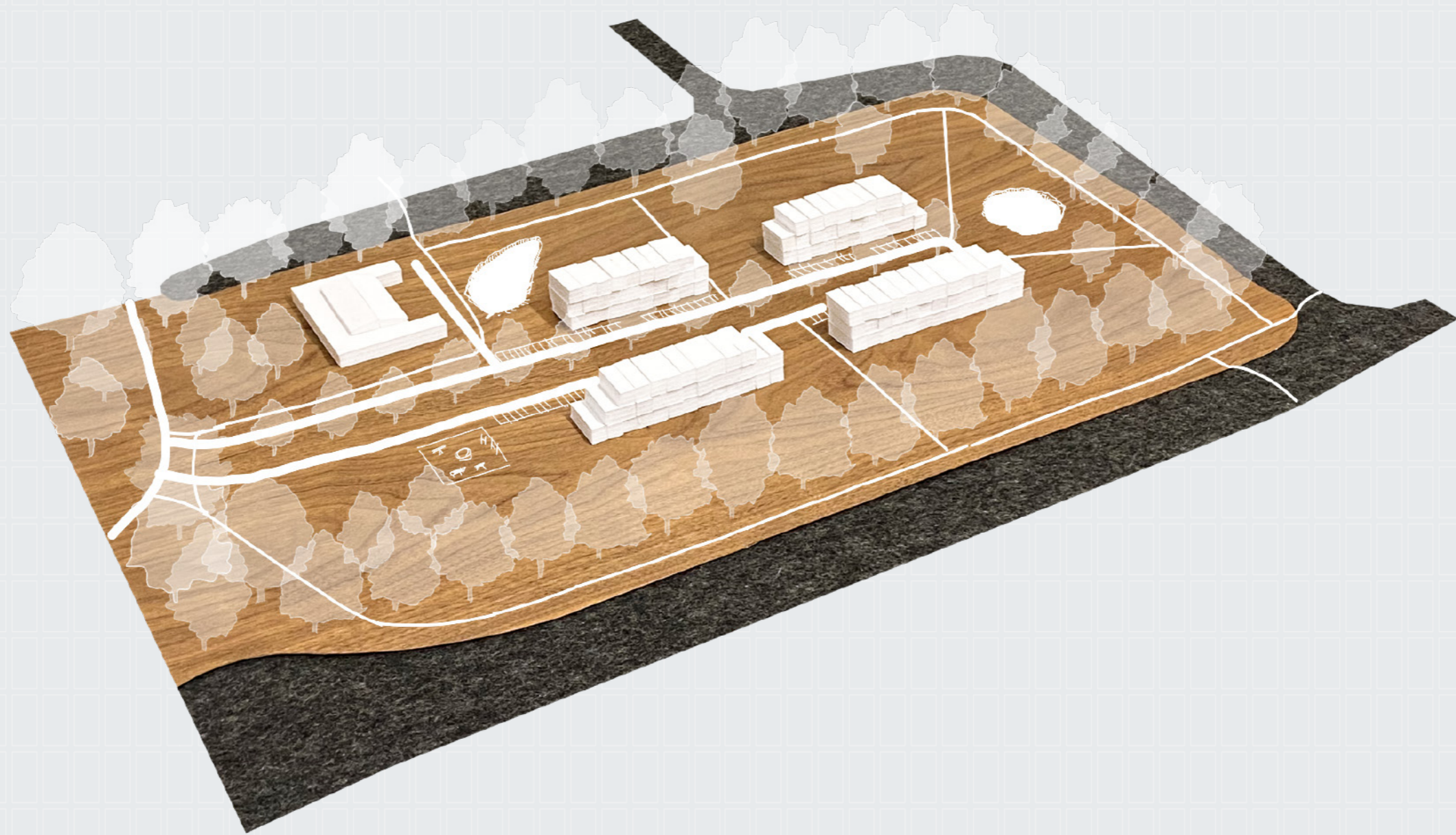



# verbeelding - typologie

diversiteit

Mozartlaan Delft

390 mensen

5.800 m<sup>2</sup> bvo

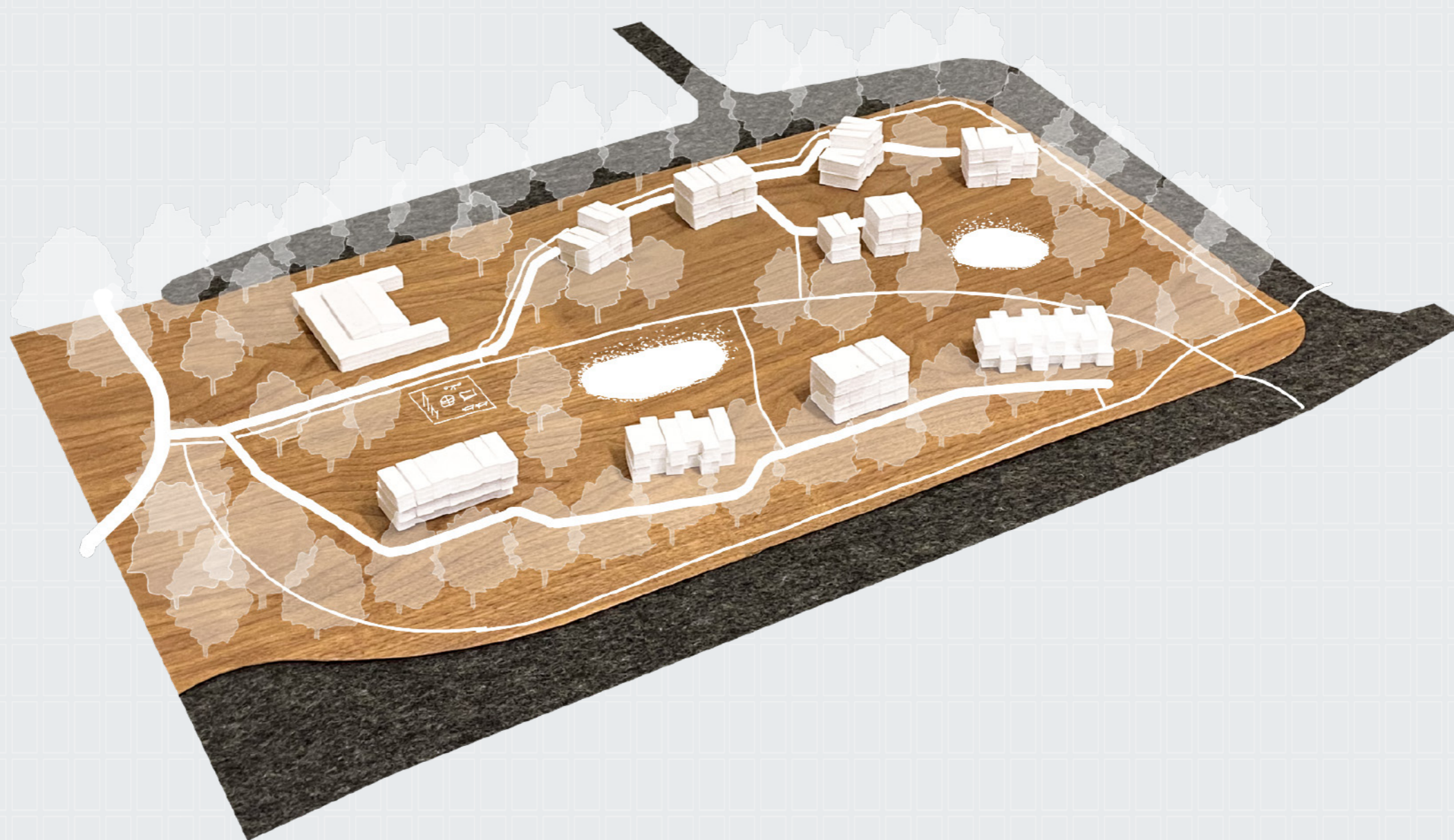



# verbeelding

Mozartlaan Delft  
390 mensen  
5.800 m<sup>2</sup> bvo

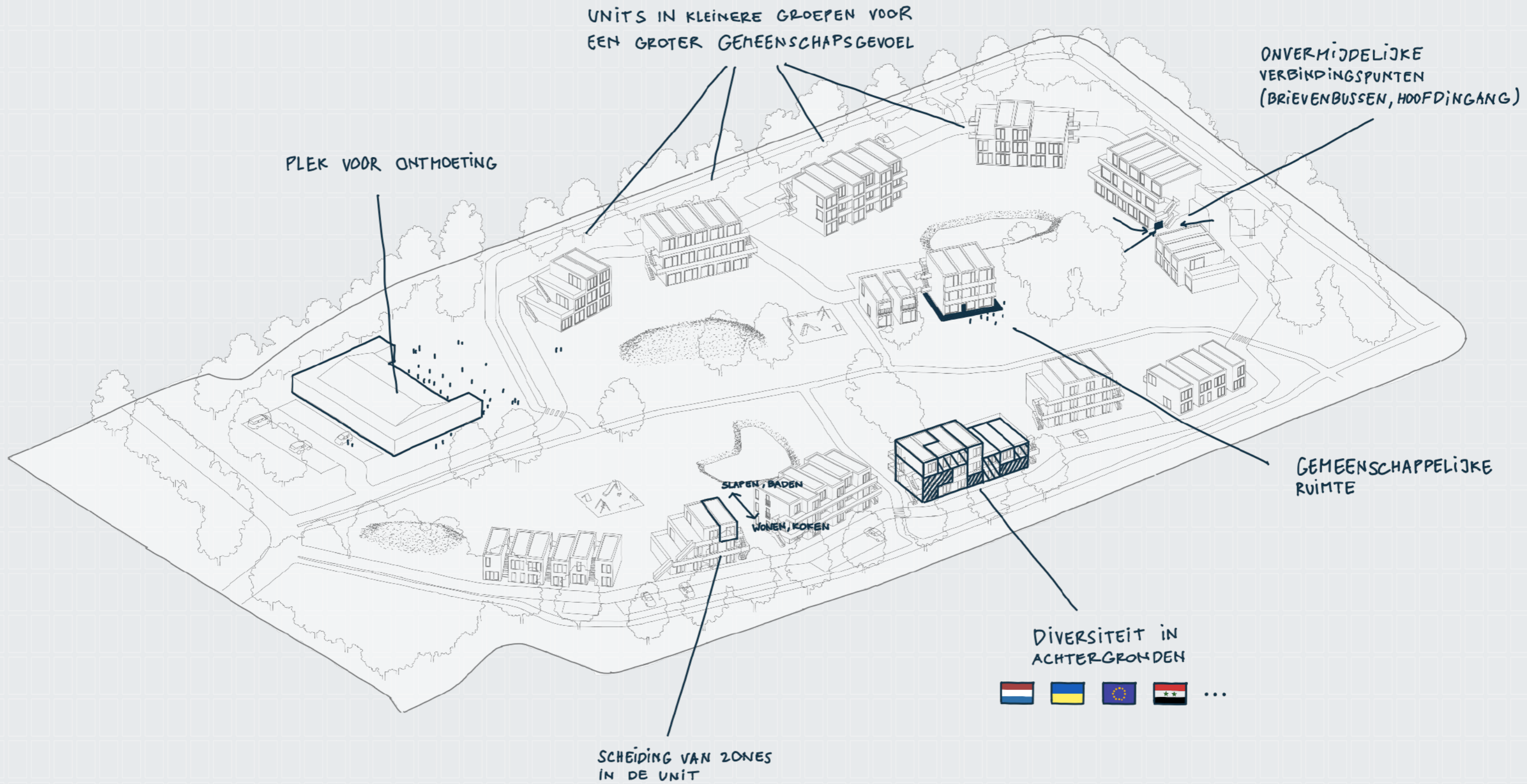



# verbeelding

Mozartlaan Delft  
390 mensen  
5.800 m<sup>2</sup> bvo

1

2

3

4

5

6

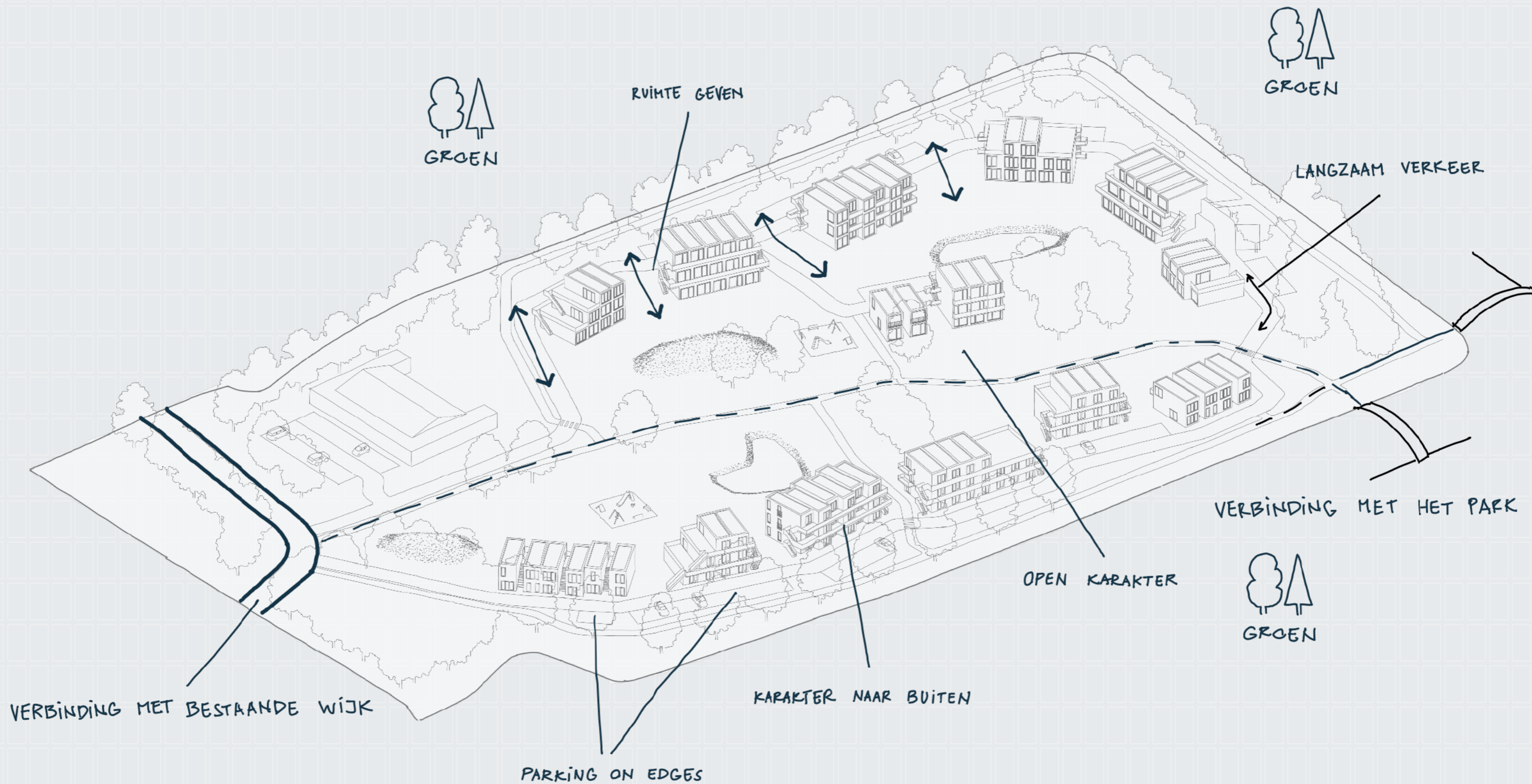



# verbeelding

Mozartlaan Delft  
390 mensen  
5.800 m<sup>2</sup> bvo

1

2

3

4

5

6

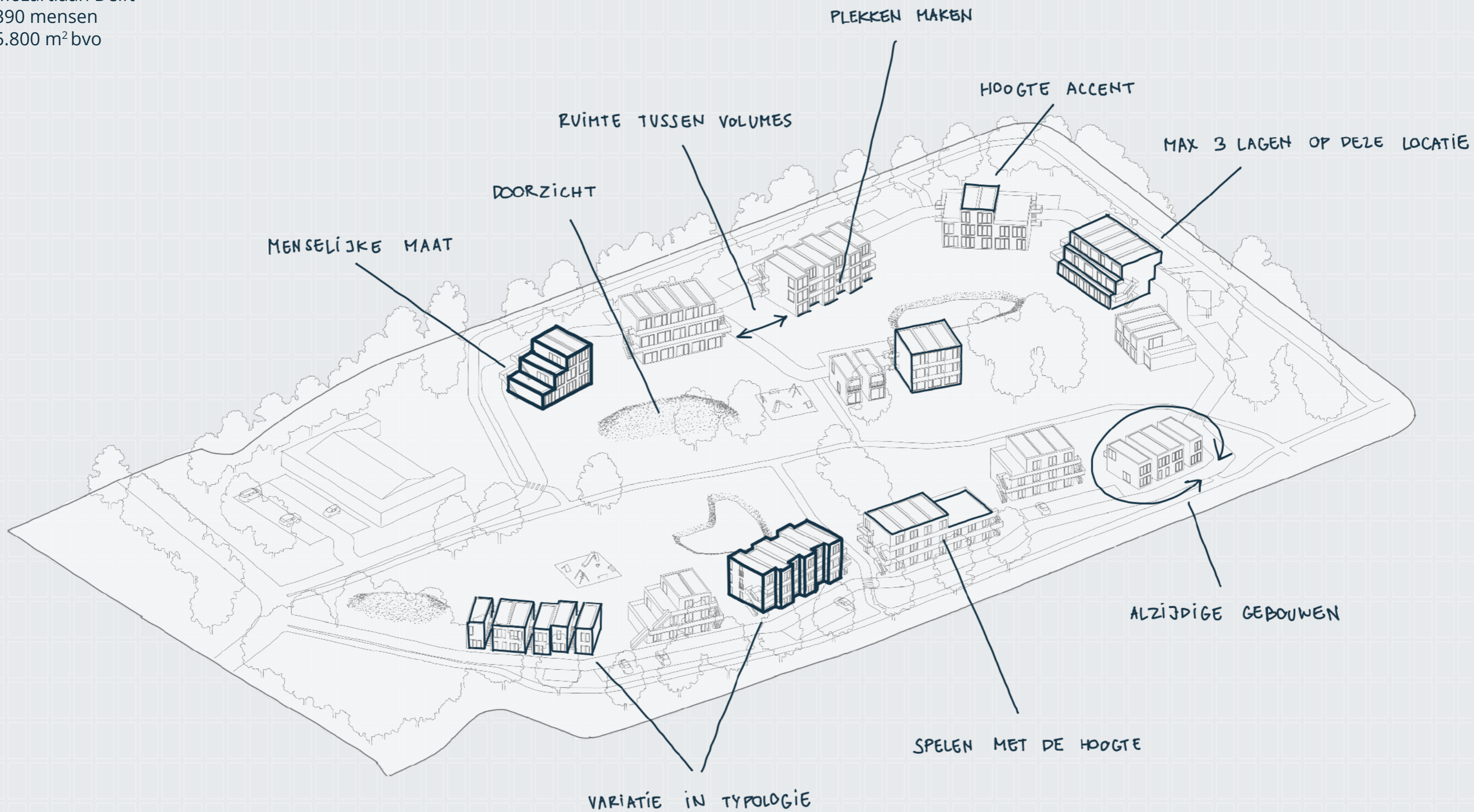



# verbeelding

Mozartlaan Delft  
390 mensen  
5.800 m<sup>2</sup> bvo

1

2

3

4

5

6

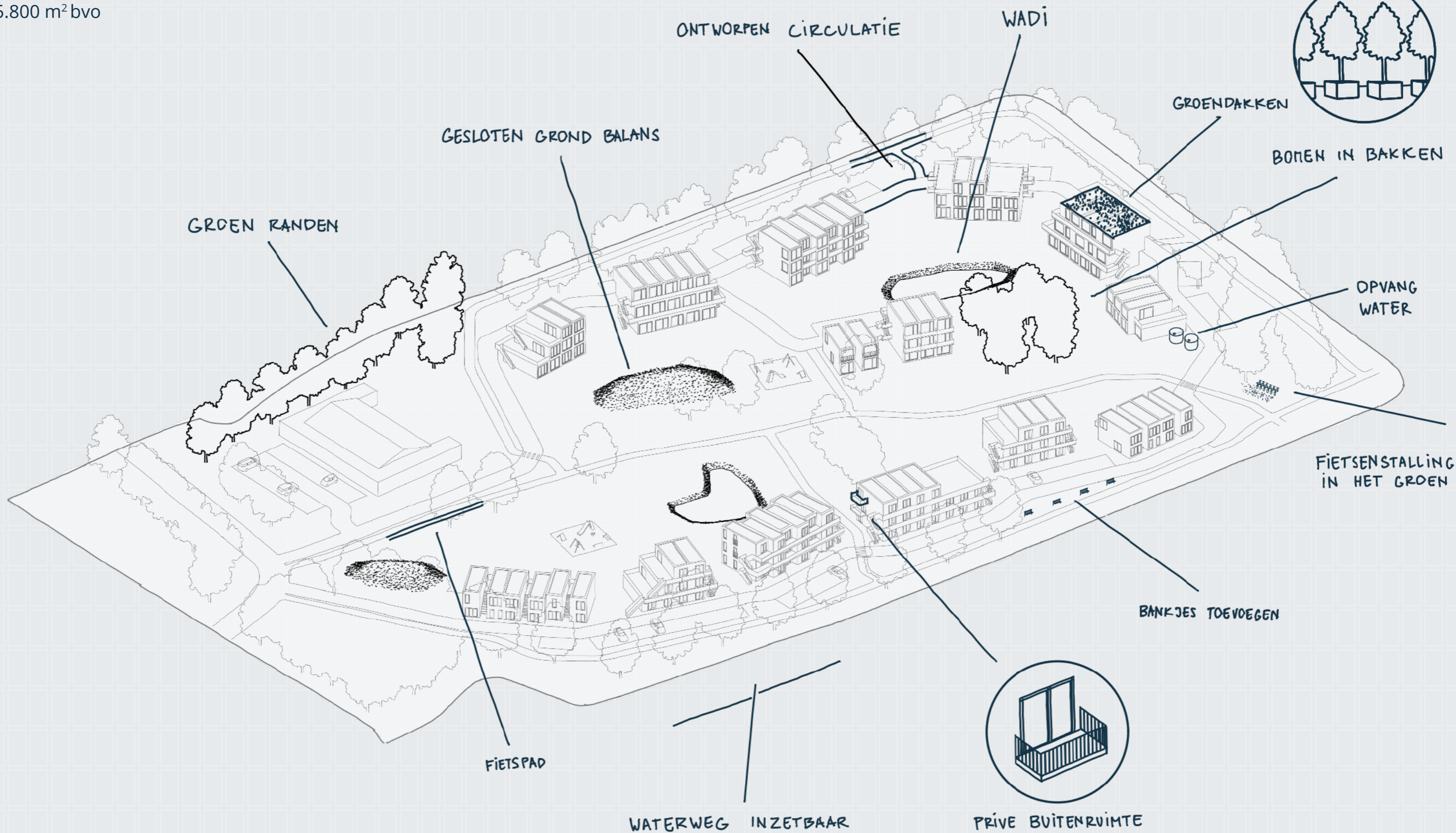



**verbeelding**

Mozartlaan Delft  
390 mensen  
5.800 m<sup>2</sup> bvo

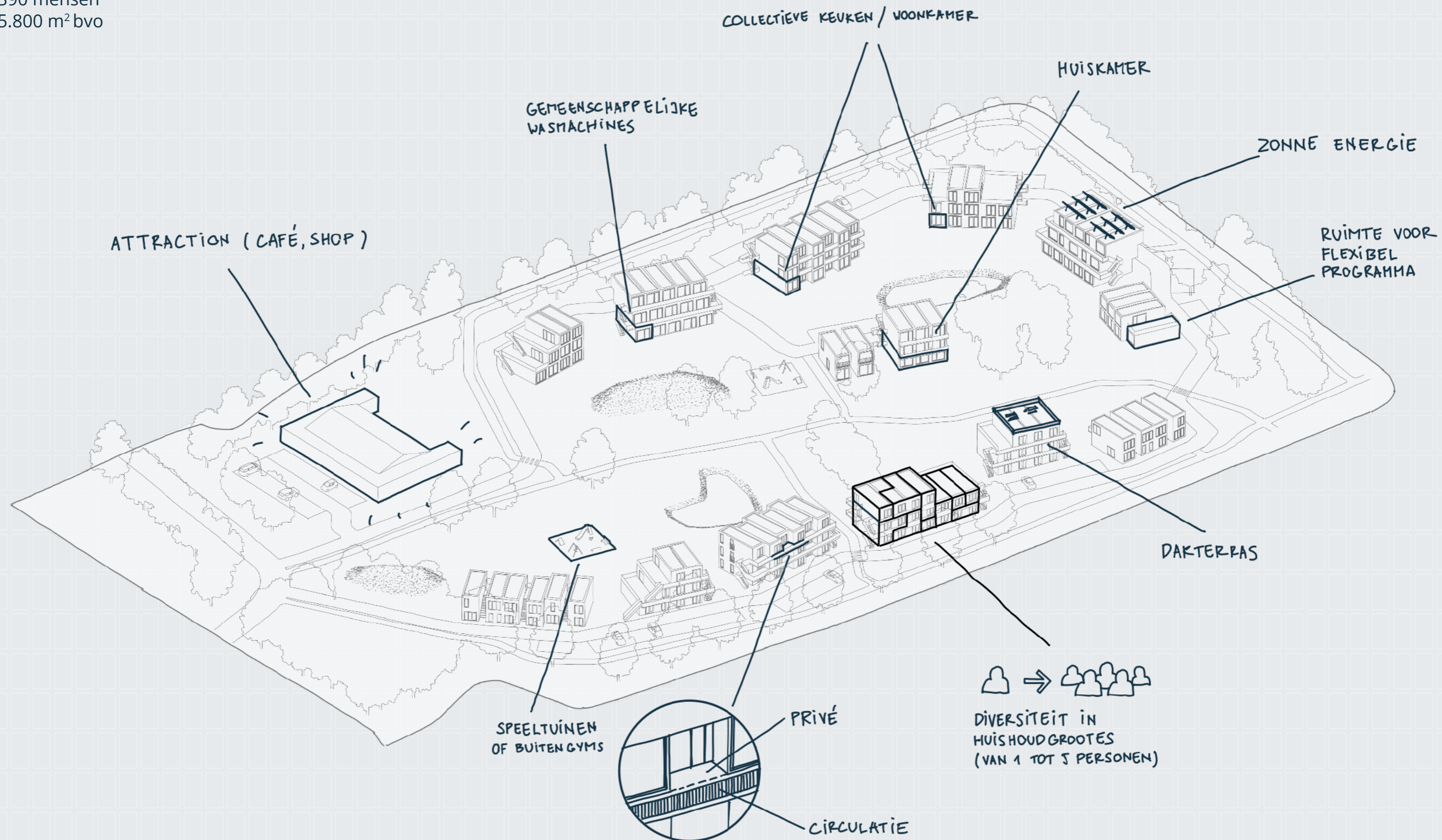



# verbeelding

Mozartlaan Delft  
390 mensen  
5.800 m<sup>2</sup> bvo

1

2

3

4

5

6

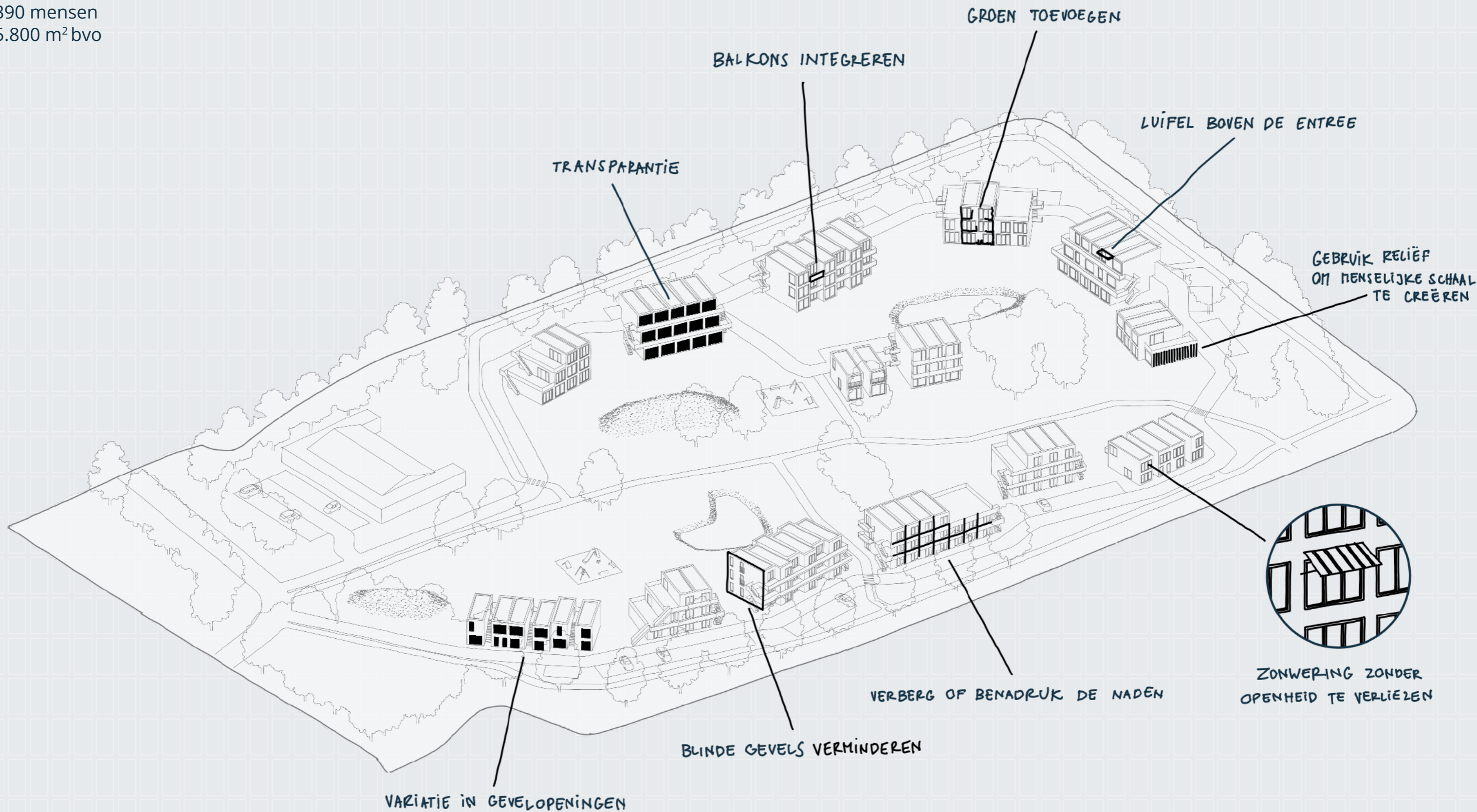



# verbeelding

Mozartlaan Delft  
390 mensen  
5.800 m<sup>2</sup> bvo



1

2

3

4

5

6

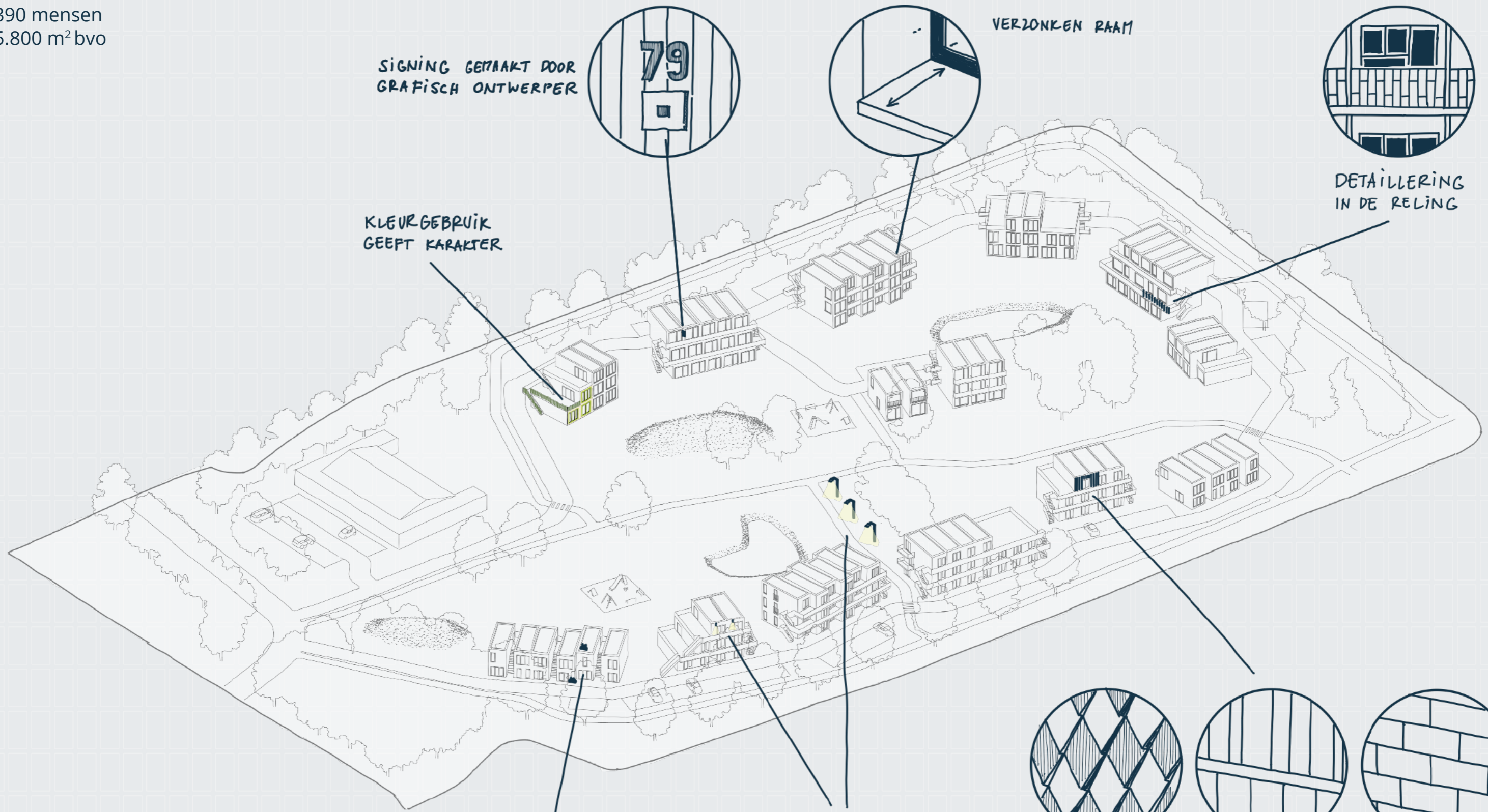

SIGNING GEMAAKT DOOR  
GRAFISCH ONTWERPER



VERZONKEN RAAM

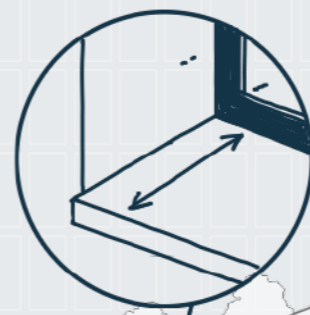

DETAILLERING  
IN DE RELING

KLEURGEBRUIK  
GEEFT KARAKTER

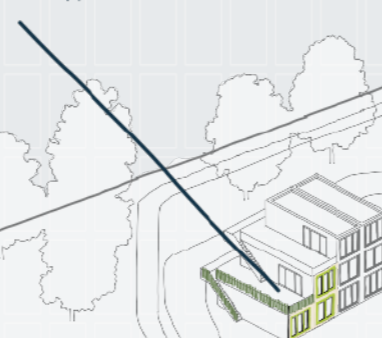

PLANTENBAKKEN  
TOEVOEGEN

VERLICHTING  
TOEVOEGEN



MATERIALEN DUURZAAM EN CIRCULAIR

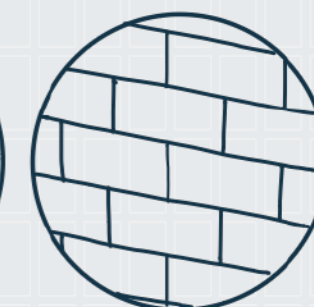
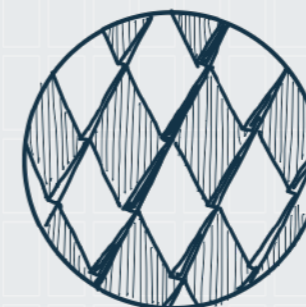



# verbeelding - wonen in het groen





# verbeelding - ruimte voor sociale ontmoetingen





# verbeelding - variatie in vorm, kleur en gebruik





# verbeelding - kwalitatieve randen / alzijdigheid





# verbeelding - kleinschalige volumes in het landschap

