

# Funktionsbeskrivning

## Hissprogram Ver 9.07

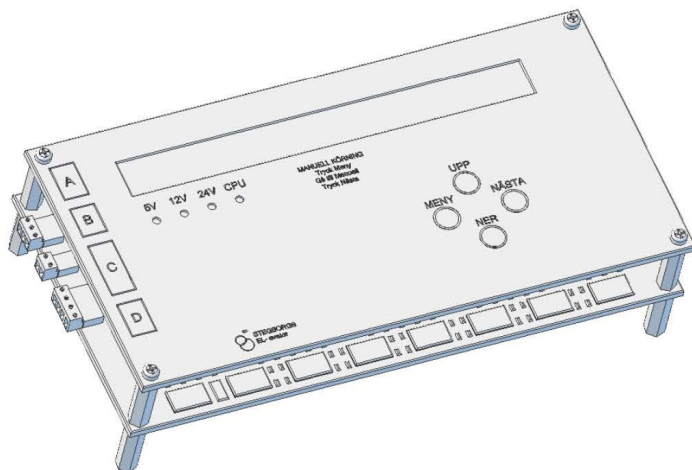

# Inledning

Denna dokumentation är avsedd för igång körare eller annan servicepersonal som har behov att förändra inställningar i styrsystemet.

Dokumentationen beskriver funktioner och inställningar av styrsystem baserat på programversion Hiss 9.xx. Programvaran kan användas för alla typer av hissar. Som schaktinformation används en pulsgivare och referensgivare.

Är det något ni tycker är oklart i denna manual, är ni hjärtligt välkommen att höra av er till oss på STEGBORGS EL-evator och lämna era synpunkter.

# Innehållsförteckning

## 1 SYSTEMÖVERSIKT

1.1 Teckenfönster och knappar	5
1.2 Systemkort	6
1.3 Expansionskort	8
1.4 Övervakningskort	10
1.5 Övervakningskort dörrar och lås enligt EN 81-20	11

## 2 SCHAKTINFORMATION

## 3 MENYER

3.1 Huvudmeny	13
3.2 Meny inställningar	13
3.3 Meny igångkörning	14

## 4 IGÅNGKÖRNING

4.1 Grundinställning	15
4.2 Schaktmätning	16
4.3 Planinställning	17
4.4 Testkörning	18
4.5 Kontrollera väljare	19
4.6 Diverse inställningar	19

## 5 INSTÄLLNINGAR

5.1 InfoLink-2 (ver 9.06 och uppåt)	20
5.1.1 Matrisplan	20
5.1.2 Tal plan	21
5.1.3 Matris info	21
5.1.4 Tal info	23
5.1.5 Tal volym	23
5.1.6 Våningssetup	24
5.1.7 Överför inställningar	24

5.2	InfoLink Param	24
5.3	Dörrar och lås	26
5.4	Motor	29
5.5	Styrning	31
5.6	Frekvenskurva	34
5.7	Broms	37
5.8	Väljare	37
5.9	Dörrar och anrop	39
5.10	Dörrar och anrop läge B	40
5.11	Redigera in/ut/knapp	40
5.12	Redigera ingångar	41
	<b>Infunktioner</b>	42
5.13	Redigera utgångar	47
	<b>Utfunktioner</b>	48
5.14	Redigera knappar	51
5.15	System	53
5.16	Ställ datum och tid	55
5.17	InfoLink plan old	55
<b>6</b>	<b>DECLARATION OF CONFORMITY</b>	56
<b>6</b>	<b>ANTECKNINGAR</b>	57

# 1 Systemöversikt

## 1.1 Teckenfönster och knappar

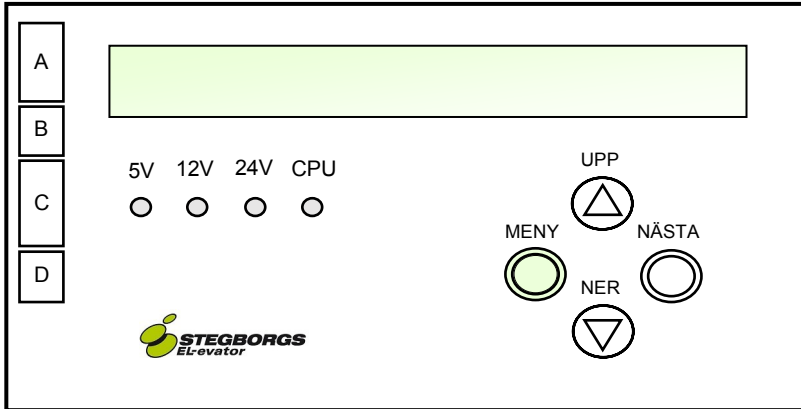

Teckenfönstret består av 2 rader med 40 tecken i varje och är bakgrundsbelyst. Belysningen tänds när skåpdörrarna öppnas. Under teckenfönstret finns fyra knappar, MENY, NÄSTA, UPP och NER. Dessa används för att göra inställningar i systemet.

När hissen står i normalläge ger knapptryckning UPP eller NER hissen order om att köra längst upp eller längst ner. Om NÄSTA-knappen hålls intryckt när UPP eller NER trycks går hissen till nästa plan upp/ner.

Genom att hålla NÄSTA-knappen intryckt och trycka flera gånger på UPP eller NER kan flera körningar lagras på hissen.

Lysdioderna 5V, 12V, 24V indikerar att respektive spänning finns. CPU dioden skall blinka långsamt. En snabb blinkning innebär CPU fel.

## 1.2 Systemkort

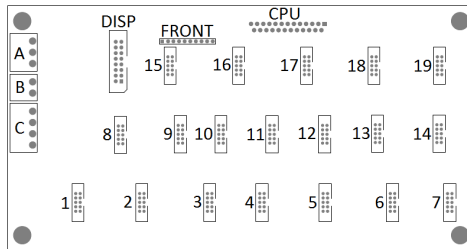

### Kontakt A

1. 24VDC
2. 0VDC
3. 24VDC ut till anrop vid gruppstyrning

### Kontakt B

1. 12VDC från batteri
2. 0VDC från batteri

### Kontakt C

1. Kommunikation sändare+, till C.3
2. Kommunikation sändare-, till C.4
3. Kommunikation mottagare+, till C.1
4. Kommunikation mottagare-, till C.2

### Kontakt 1

1. Revision till
2. Revision upp
3. Revision ner
4. Anrop till
5. Nästa-knapp
6. Ner-knapp
7. Upp-knapp
8. Övertemp

### Kontakt 2

1. 12VDC
2. Pulståg B
3. Pulståg A
4. Övre referens
5. Undre referens
6. Öppna dörr A
7. Öppna dörr B

<b>Kontakt 3</b>
1-8 Ingångar programmerbara.

<b>Kontakt 4</b>
1-8 Ingång/Utgång/Knapp Programmerbara.

<b>Kontakt 5</b>
1-8 Ingång/Utgång/Knapp Programmerbara.

<b>Kontakt 6</b>
1-8 Ingång/Utgång/Knapp Programmerbara.

<b>Kontakt 7</b>
1-8 Utgångar programmerbara.

<b>Kontakt 8</b>
1-8 Utgångar programmerbara.

<b>Kontakt 9</b>
1-5 Ingångar.

<b>Kontakt 10</b>
3. Lås utgång. 4-8 Utgångar programmerbara.

<b>Kontakt 11</b>
1-8 VV/Här/Hit utgång våning 1-8.

<b>Kontakt 12</b>
1-8 VV/Här/Hit utgång våning 9-16.

<b>Kontakt 13</b>
1-8 VV/Här/Hit utgång våning 17-24.

<b>Kontakt 14</b>
1-8 Knappar programmerbara.

<b>Kontakt 15</b>
1-8 Knappar programmerbara.

<b>Kontakt 16</b>
1-8 Knappar programmerbara.

<b>Kontakt 17</b>
1-8 Knappar programmerbara.

<b>Kontakt 18</b>
1-8 Knappar programmerbara.

<b>Kontakt 19</b>
1-8 Knappar programmerbara.

<b>Funktion:</b>	<b>Kontakt :</b>				
Ingångs-funktion har kontakt:	<b>3.</b> 1-8 <b>4.</b> 1-8	<b>5.</b> 1-8 <b>6.</b> 1-8	<b>9.</b> 1-5		
Utgångs-funktion har kontakt:	<b>4.</b> 1-8 <b>5.</b> 1-8	<b>6.</b> 1-8 <b>7.</b> 1-8	<b>8.</b> 1-8	<b>10.</b> 3-8	
Knapp-funktion har kontakt:	<b>4.</b> 1-8 <b>5.</b> 1-8	<b>6.</b> 1-8 <b>14.</b> 1-8	<b>15.</b> 1-8 <b>16.</b> 1-8	<b>17.</b> 1-8 <b>18.</b> 1-8	<b>19.</b> 1-8
Våningsvisning-, Här- eller Till-funktion har kontakt:	<b>11.</b> 1-8 <b>12.</b> 1-8	<b>13.</b> 1-8			

### 1.3 Expansionskort

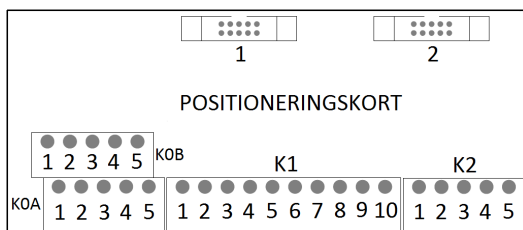

Pulsgivarkort får endast anslutas till kontakt 1-2

#### **K0A Positioneringskort**

1. Common dörr A
2. Öppna dörr A
3. Stäng dörr A
- 4-5 Fördröjningskrets dörr A

#### **K0B Positioneringskort**

1. Common dörr B
2. Öppna dörr B
3. Stäng dörr B
4. Fördröjningskrets dörr B

#### **Kontakt 1 Positioneringskort**

1. Revision till
2. Revision upp
3. Revision ner
4. Anrop till
5. Nästa knapp
6. Ner knapp
7. Upp knapp
8. Motortermistor
9. Motortermistor 0V
10. Utgång vid övertemp

#### **Kontakt 2 Positioneringskort**

1. 12VDC
2. Pulståg B
3. Pulståg A
4. Övre referens
5. Undre referens



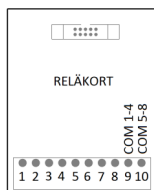

### Reläkort ansluts till kontakt med utgångar, 4-8 eller

1-8 Reläutgångar

9. Gemensam relä 1-4

10. Gemensam relä 5-8



### I/O kort negativ kan anslutas till kontakt 3-19

1-8. Negativa in- och ut-gångar

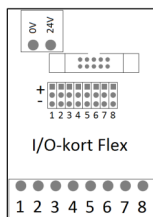

### I/O kort flexibel kan anslutas till kontakt 3-19

1-8. Negativa in- och ut-gångar

1-8. Negativa eller positiva utgångar, valbart med jumprar.

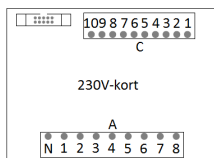

### 230V-Kort ansluts till kontakt med ingångar, 3-6 eller 9.

N. Nolla

A1-8. 8st 230V ingångar. Finns även för 48V.

C1-8. Negativa 24V utgångar för A1-8

C9. Negativa 24V utgång för A8

C10. Positiv 24V utgång för A8

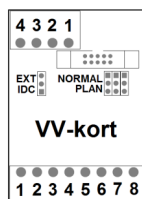

### VV-kort ansluts till kontakt med utgångar, 4-8.

1-8. Positiva utgångar (nedre kontakt)

1. 24V 2. 0V 3. Ankomstsignal 4. Hiss stilla (övre kontakt)

De tre högra jumprarna väljer om utgång 6,7,8 ska fördröjas till ankomstsignalen kommit. Den vänstra anger om extern ankomstsignal används eller från utgång 8 på kontakten.

## 1.4 Övervakningskort ansluts till kontakt 4-6

Övervakar låg topp/grop, dörrzonsflaggor, hydraulventilsfunktioner. Önskade funktioner väljs med knappen och displayen visar funktioner och valmöjligheter. Standardmenyn nås genom att hålla ner knappen när kortet spänningssätts. Där kan endast santal plan och en filtreringstid för glapp i dörrkontakter ställas in. För att komma åt övriga inställningar finns en meny som är dold av säkerhetsskäl, den nås genom att ingång för dörrkontakt 16 (kontakt 2 ingång 8) jordas ner samtidigt som knappen hålls inne när kortet spänningssätts. Ändra parametrar görs med knapptryckning, för att spara och gå till nästa parameter håll in 2s. Se servicemanual för felkoder.

MENY	
<b>Dd</b>	on/off Dold dörr övervakning utan låg top/grop
<b>Lt</b>	on/off Låg topp
<b>Lg</b>	on/off Låg grop
<b>2d</b>	on/off 2 dörrar inom låg grop (2m från grop)
<b>SE</b>	on/off Dörrar i serie med elektrisk återställning
<b>Do</b>	on/off Dörrzonsövervakning
<b>Fo</b>	on/off Fotocell övervakning och test
<b>HY</b>	on/off Hydraulövervakning GMV NGV (använder K2.6-7, dörr 14-15)
<b>FL</b>	1-16 Antalet våningar
<b>tI</b>	0-3 Filtertid för dörrar (s)

### IDC-Kontakt

1. Dörrzon
2. Binär 1 (in)
3. Binär 2 (in)
4. Binär 4 (in)
5. Binär 8 (in)
6. Binär 16 (in)
7. Hiss stilla (in)
8. Fel/test (ut)
9. N.C
10. N.C

**Ingångar: 24V logik med aktiv jord. Utgångar: Aktivt jordande max 100mA**

Dörrkontakt 1 (in) .1

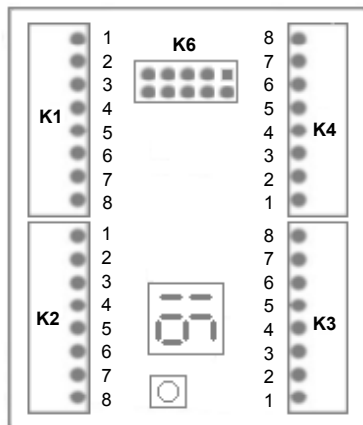

- Efterjustering (in) .5
- Run Hydraul (in) .6
- Ready Hydraul(in) .7
- Dörrkontakt 16 (in) .8

8. Låg topp siren 5min (ut)
7. Låg grop siren 5min (ut)
6. Dörrzon schakt (in)
5. Efter dörrar (in)
4. Före dörrar (ut)
3. Före fotocellrelä (in)
2. Efter Låg topp/grop relä (in)
1. Före Låg topp/grop relä (in)
8. Revision (in)
7. Återställning (in)
6. Felindikering (ut)
5. Låg topp/grop relä (ut)
4. Övervakning återställning (in)
3. Dörr öppen/Återställningsrelä (ut)
2. 0V
1. +24V

## 1.5 Övervakning dörrar och lås enligt EN 81-20

För att komma till inställningsläget hålls knappen intryckt när spänningen slås av. I inställningsläget indikeras vilken ingång som visas med hjälp av lysdioden vid respektive ingång. Endast 230V-ingångarna kan konfigureras. Växling mellan ingångar sker genom långt tryck på knappen. (mer än en sekund). Vald funktion på aktuell ingång indikeras i displayen. Växling av funktion på ingången sker genom kort tryck på knappen.

Visning i display	Betydelse
-	Ingången har ingen funktion på övervakningskortet
0A	Sista säkerhet före dörrar
1A	Slagdörr A
2A	Grind A
3A	Lås A
4A	Korgdörr A
5A	Schaktdörr A
6A	Nollspänningskontakt A
1b	Slagdörr B
2b	Grind B
3b	Lås B
4b	Korgdörr B
5b	Schaktdörr B
6b	Nollspänningskontakt B

### 24V Ut 1-8npn

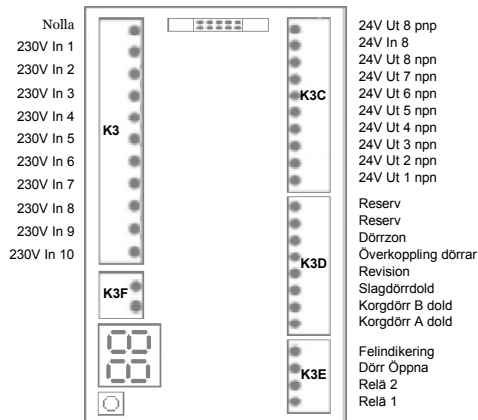

## 2 Schaktinformation

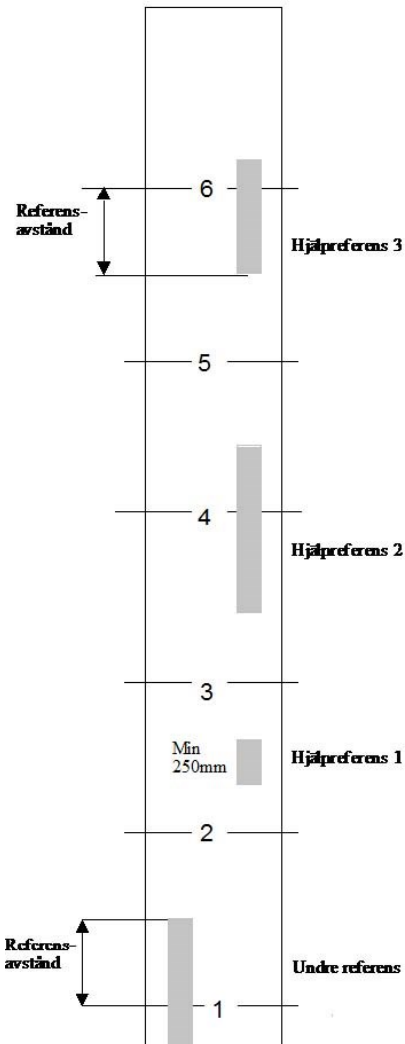

Schaktinformationen består av en pulsgivare och två referensgivare (Undre och hjälps referens).

Den undre referensen måste ligga till när hiss står på understa planet. Denna referens används för att Synkronisera vid spänningspåslag.

Hjälpreferenserna kan vara Påverkade vid flera lägen i schaktet. Om pulsgivaren inte kan glida så Används bara en hjälpreferens.

Hjälpreferensernas tillslag används som mät punkt. Max 16 hjälpreferenser kan användas. Den översta hjälpreferensen behöver ej ligga till hela vägen upp.

Nedre och övre referensavståndet skall vara minst lika långt eller längre än avsaktningssträckan för hissen.

## 3 Meny

### 3.1 Huvudmeny

MENY -> Välj meny med UPP/NER knapparna + NÄSTA.

MENY 1-4 tas upp i servicemanualen.

MENY 6 till 8 tas upp i denna manual.

1. Serviceminne	Här lagras alla fel. För mer info se servicemanual.
2. Händelseminne	Här lagras alla händelser. För mer info se servicemanual.
3. Driftstatistik	Här lagras driftstatistiken. För mer info se servicemanual.
4. Nollställ räknare	Här nollställs driftstatistik. För mer info se servicemanual.
5. Reserv	Reserv.
6. Manuell körning	För att köra hissen manuellt från kontrollpanel.
7. Inställningar	Parameter-inställningar i systemet.
8. Ingångskörning	Igångskörningsparametrar.

### 3.2 Meny Inställningar

MENY -> 7. Inställningar + NÄSTA -> Välj funktion med UPP/NER knapparna + NÄSTA.

7.1 InfoLink-2	Inställning för våningsvisare, text och tal.(ver. 9.06 och uppåt)
7.2 InfoLink Param	Inställningar för InfoLink. Tider, signaler, rullriktningar o.s.v.
7.3 Dörrar och Lås	Inställningar för automattörrar och lås.
7.4 Motor	Inställningar för hastigheter, sträckor o.s.v.
7.5 Styrning	Inställningar för återsändning, brand, reserv samt säkerhetskrets-inställningar.
7.6 Frekvenskurva	Inställningar av frekvensstyrningen om den styrs av systemet.
7.7 Broms	Stoppsträckor och tider som justeras automatiskt.

<b>7.8</b> Väljare	Inställning för väljarhantering.
<b>7.9</b> Dörrar och anrop	Hur dörrar och anrop skall fungera på alla plan.
<b>7.10</b> Dörrar och anrop läge B	Hur dörrar och anrop skall fungera när ingången ”läge B” är aktiverad.
<b>7.11</b> Redigera in/ut/ Knapp	Inställning för vilken funktion pinnar på kontakt 4,5 och 6 skall ha.
<b>7.12</b> Redigera ingångar	Inställning av ingångar.
<b>7.13</b> Redigera Utgångar	Inställning av utgångar.
<b>7.14</b> Redigera Knappar	Inställning av knappar.
<b>7.15</b> System	Diverse inställningar.
<b>7.16</b> Ställ datum och tid	Ställer klockan.

### 3.3 Meny Igångkörning

MENY -> 8. Igångkörning+ NÄSTA -> Välj funktion med UPP/NER knapparna + NÄSTA.

<b>8.1</b> Grundinställning	Grundinställning antal plan, referensavstånd och hisshastighet.
<b>8.2</b> Schaktmätning	Inmätning av referenspunkter.
<b>8.3</b> Planinställning	Inställning av plan.
<b>8.4</b> Testkörning	Testkörning av hissen 0-100% intensitet, 0-250 Timmar.
<b>8.5</b> Kontrollera väljare	Kontrollerar hopkoppling av styrsystemen i ett väljarsystem.
<b>8.6</b> Diverse inställningar	Språk, enhetsnummer mm.

## 4 Igångkörning

### 4.1 Grundinställning

MENY -> 8. Igångkörning + NÄSTA -> 8.1 Grundinställning + NÄSTA.

Ställ in antalet plan med UPP/NER-knapparna. Bekräfta med NÄSTA.

**Antal plan ■ 17**

Ange entréplan och tryck NÄSTA.

**Entré plan ■ 2**

Ange hur långt referensavstånd du har, tryck sedan NÄSTA.

Om hissen gör:    0,6 m/s fyll i 1500mm.  
                          1,0 m/s fyll i 2000mm  
                          1,6 m/s fyll i 3500mm

OBS! Om endast 2 plan  
ange 1400mm

**Referensavstånd ■ 1500mm**

Ange antal hjälpreferenser, normalt sett en, tryck NÄSTA.

För att läsa mer om referenser se Kapitel 2.

**Antal hjälpreferenser ■ 1**

Uppskattad hastighet hissen har i fullfart.

**Hiss-Hastighet ■ 0,63m/s**

När du har knappat in ovanstående information ska du kunna köra hissen på manuell körning. Följ anvisning på systemfronten för att ställa systemet i manuellt läge. Se till att alla säkringar är på. I displayen skall det nu inte finnas någon text om bruten säkerhetskrets förutom eventuella säkerheter som ligger brutna i vila, t.ex. lås. Tryck UPP/NER och hissen ska då gå i rätt riktning med revisionshastighet.

### **Hydraul och 2-hastighet:**

Hissen går i den riktning man tryckt tills knapp släppts.

Om den andra knappen trycks in, byter hissen hastighet från låg till hög.

### **Frekvensstyrning med styrsignal 0-10V:**

Vid frekvensstyrning som styrs med spänning från styrsystemet, har knapparna UPP och NER speciella funktioner.

Om båda knapparna trycks in förändras ej hastigheten. Släpps sedan den ursprungliga riktningen minskar hastigheten till noll.

### **Frekvensstyrning med fasta avsaktningspunkter:**

Hissen går i den riktning man tryckt, tills knapp släpps.

### **Manuell körning:**

Om NÄSTA-knappen används går hissen 250mm förbi ändplanen (användbart vid prov av gränser)

## **4 .2 Schaktmätning**

MENY -> 8. Igångkörning + NÄSTA -> 8.2 Schaktmätning + NÄSTA.

Schaktmätningen används för att mata in referensernas position. Placera hissen ovanför undre referensen. Aktivera schaktmätning.



Kör hissen till understa planet med NER-knappen.  
(Revision kan även användas)

**??m 348mm**

**Kör hissen ner till understa planet ▼**

Kör hissen till översta planet med UPP-knappen.  
(Om båda knapparna trycks in byter hissen hastighet gäller vid tvåhastighet och hydraul)

**0.0m 35mm Undre**

**Kör hissen upp till översta planet ▲**

När NÄSTA-knappen trycks så går hissen med normal fart ned till understa planet, och sedan upp igen. Sedan är schaktmätningen klar.  
Om det är första gången schaktmätning utförs, så placeras planen jämt fördelade i schaktet. Om schaktmätning redan är utförd, så registreras bara referenspositionerna.

**10.5m -75mm Hjälpreferens 1**

**Tryck på NÄSTA för att starta schaktmätning**

### 4.3 Planinställning

MENY -> 8. Igångkörning + NÄSTA -> 8.3 Planinställning + NÄSTA.

Stå i hisskorgen och kör hissen längst ner. Åk sen plan för plan och notera stoppfelet på varje plan. + för över och – för under.

En informationstext visas, tryck på NÄSTA och följande text visas.

**Plan ■ 1 Stoppfel -4mm**

**0mm <- Plan -> 3125mm**

Stoppfelet -4mm som visas, är hur mycket hissen stannade fel senast den stannade på plan 1.

Rad två anger hur långt det är till planet under respektive ovanför.

Markören blinkar framför plansiffran, tryck UPP/NER för att välja plan. Tryck på NÄSTA. Markören hoppar fram till stoppfelet. Justera siffran enligt din mätning, tryck sedan på NÄSTA. OBS Notera att när du matar in stoppfelet justeras även rad två med avstånden till omgivande plan.

**Plan 2 Stoppfel ■ -2mm**  
**3125mm <- Plan -> 2845mm**

Planen kan justeras max 8000mm eller om närmaste plan kommer närmare än dubbla efterjusteringszonen.  
Vid justering av ändplan finns en begränsning av 500mm när planen justeras ut från schaktet.

Genom att stega igenom alla plan och läsa av avstånden mellan planen, kan du använda dessa för att kopiera en planinställning till en annan hiss. Om du kopierar planinställning från en annan hiss, skall första planet vara planinställt på hissen du kopierar till.

För att avbryta planinställning tryck MENY.

## 4.4 Testkörning

MENY -> 8. Igångkörning + NÄSTA -> 8.4 Testkörning + NÄSTA.

Här kan du sätta hissen i testkörningsläge.  
Först knappar du in med UPP/NER knapparna hur många timmar den skall testköras. Tryck sen NÄSTA.

Nu ställer du in belastningen. Tryck NÄSTA. Sen ställer du in mellan vilka klockslag den skall göra testkörningen. Tryck NÄSTA och sen MENY för att gå ur.

**Testkörning ■ 0 tim bel: 50% kl:8-20**

## 4.5 Kontrollera väljare

MENY -> 8. Igångkörning + NÄSTA -> 8.5 Kontrollera väljare + NÄSTA.

Här kontrollerar väljaren att kommunikationen fungerar mellan hissarna.

**Kontrollera kommunikation**  
**Var god vänta 28sek**

## 4.6 Diverse inställningar

MENY -> 8. Igångkörning + NÄSTA -> 8.6 Diverse inställningar + NÄSTA.

Nr	Text	Värde	Funktion
1	Language		Val av språk
2	Enhets nr	1	Vilket nr denna hiss har i väljarsystem
3	Antal hjälpreferenser	1	Ändrar man denna efter Schaktmätning är jord så måste en ny schaktmätning utföras.

## 5 Inställningar

### 5.1 InfoLink-2 (ver 9.06 och uppåt)

MENY -> 7. Inställningar + NÄSTA -> 7.1 InfoLink-2 + NÄSTA.

Infolink-2 är ett 1-tråds signalsystem för att styra våningsvisaren Infoview.  
All konfiguration sköts från systemet och beskrivs nedan.

Endast adresseringen måste göras vid våningsvisaren se 5.2.3.

#### 5.1.1 Matris plan

MENY -> 7. Inställningar + NÄSTA -> 7.1 InfoLink-2 + NÄSTA -> 7.1.1  
Matris plan + Nästa.

Här anges vad Infoview-våningsvisarna ska visa på respektive plan.  
Flera tecken i olika storlekar och symboler kan fritt kombineras.

Tecken: 0-9, A-O, a-o, - + / \* , . : ; ' ( )

Specialtecken:	(1)-(8)	Egendefinierade specialsymboler
	(S), (M), (L)	Små, medel eller stora tecken
	(↑), (↓), (↕)	Pilar
	(P)	Enkelriktat (avstängd)
	#	Tid till ankomst i sekunder

Välj med UPP/NER vilket plan du vill redigera och tryck NÄSTA.

**Matris plan ■ 1 = (L) 1**

Redigera tecken med UPP och NER knapparna, tryck NÄSTA för att redigera nästa position, upprepa.

**Matris plan 1 = ■ (L) 1**

När redigeringen är klar tryck MENY for komma tillbaka till steg 1.

## 5 .1.2 Tal plan

MENY -> 7. Inställningar + NÄSTA -> 7.1 InfoLink-2 + NÄSTA -> 7.1.2 Tal plan + Nästa.

Här anges vad Infoview-våningsvisarna ska tala på respektive plan. En mängd ljud finns att tillgå och upp till 8 olika ljud kan kombineras. Välj med UPP/NER vilket plan du vill redigera och tryck NÄSTA.

**Tal plan ■ 1 = Plan,1,Entre**

Välj ljud med UPP/NER, tryck NÄSTA för att redigera nästa position, upprepa.

**Tal plan 1 = ■ Plan,1,Entre**

När redigeringen är klar tryck MENY för komma tillbaka till steg 1.

## 5 .1.3 Matris info

MENY -> 7. Inställningar + NÄSTA -> 7.1 InfoLink-2 + NÄSTA -> 7.1.3 Matris info + Nästa.

Här anges vad Infoview -våningsvisarna ska visa vid respektive situation. Flera tecken i olika storlekar och symboler kan fritt kombineras. Se 5.1.1 för teckenförklaring.

**Matris info ■ revision = Service**

Välj med UPP/NER vilken text du vill redigera och tryck NÄSTA.

Redigera tecken med UPP/NER, tryck NÄSTA för att redigera nästa position, upprepa.

**Matris plan 1 = ■ service**

När redigeringen är klar, tryck MENY för att komma tillbaka till steg 1.

NR	Text	Värde	Funktion
1	Revision	Service	Vad visas vid revisionskörning.
2	Överlast	Överlast	Vad visas vid överlast.
3	Fullast	Fullast	Vad visas vid fullast.
4	Reservkraft	Reservkraft	Vad visas vid reservkraft.
5	Lastning	Lastning	Vad visas vid lastning.
6	Dörr öppnas		Vad visas när dörr öppnas.
7	Dörr stängs		Vad visas när dörr stängs.
8	Väntar på tryckning		Vad ska visas när system väntar på tryckning.
9	Brandläge	Brand	Vad visas vid brand.
10	Anrop från	Avstängd	Vad visas när anrop är från.
11	Info 11		Reserv.
12	Info 12		Reserv.
13	Meddelande 1		Visas om ingång meddelande 1 är aktiv.
14	Meddelande 2		Visas om ingång meddelande 2 är aktiv.
15	Ankomsttid	#s	Visar vid tryckning på anrop, hur lång tid till betjäning.
16	Ingen signal		Vad ska visas om ingen kontakt med styrsystemet finns.
17	Ledig	↓	Vad ska visas när hissen är ledig.
18	Uppriktning	↑	Vad ska visas när hissen är på väg upp.
19	Ner Riktning	↓	Vad ska visas när hissen är på väg ner.
20	Prioritet	(P)	Vad ska visas under prioritetkörning.

## 5.1.4 Tal info

MENY -> 7. Inställningar + NÄSTA -> 7.1 InfoLink-2 + NÄSTA -> 7.1.4 Tal info + Nästa.

Här anges vad Infoview -våningsvisarna ska tala vid respektive situation. En mängd ljud finns att tillgå och upp till 8 olika ljud kan kombineras.

Välj med UPP/NER vilket ljud du vill redigera och tryck NÄSTA.

**Tal info ■ överlast = Överlast**

Redigera ljud med UPP/NER, tryck NÄSTA för att redigera nästa position. Upprepa.

**Tal info överlast = Överlast, ■**

När redigeringen är klar, tryck MENY för att komma tillbaka till steg 1.

## 5.1.5 Tal volym

MENY -> 7. Inställningar + NÄSTA -> 7.1 InfoLink-2 + NÄSTA -> 7.1.5 Tal volym + Nästa.

Här anges vad volymen för respektive Infoview-våningsvisare, plan 0 är i korgen.

**Tal volym Plan ■ 1 = 8**

Välj med UPP/NER vilket plan du vill redigera och tryck NÄSTA. Ändra volym med UPP och NER knapparna ( 0-105).

**Tal volym Plan 1 = 8 ■**

När redigeringen är klar, tryck MENY för att komma tillbaka till steg 1.

## 5 .1.6 Våningssetup

MENY -> 7. Inställningar + NÄSTA -> 7.1 InfoLink-2 + NÄSTA -> 7.1.6 Våningssetup + Nästa.

Används för att ställa våningsvisarna i inlärningsläge när de ska adresseras till respektive plan. När NÄSTA trycks in startar en nedräkning i displayen och man har 10 minuter på sig att åka till alla plan trycka på anropsknappen och sedan dra en magnet framför våningsvisaren. Då visas "My floor" för att bekräfta adresseringen. Våningsvisaren i korgen adresseras på samma sätt men valfri korgknapp trycks innan magneten dras. Efter 10 minuter avslutas denna funktion för att förhindra obehörig adressering.

## 5 .1.7 Överför inställningar

MENY -> 7. Inställningar + NÄSTA -> 7.1 InfoLink-2 + NÄSTA -> 7.1.7 Överför inställningar + Nästa.

Överför alla inställningar till alla våningsvisare. Det kan ta flera minuter. När det är klart, visas "Saved" i våningsvisarna. Detta görs i bakgrunden och hissen kan användas under tiden.

## 5 .2 InfoLink Param.

MENY -> 7. Inställningar + NÄSTA -> 7.2 Infolink Param + NÄSTA.

NR	Text	Värde	Funktion
1	Ankomstsinalsträcka	500mm	Ankomstsinal aktiveras vid denna punkt innan stopp.
2	Tid ankomstsinal	2.0sek	Hur länge ankomstsinal skall vara aktiverad.
3	Alltid ankomstsinal	Nej	Normalt aktiveras ankomstsinalen bara när det finns ett anrop på det plan hissen stannar.
4	InfoLink rulla tvärtom	Nej	Om matris skall rulla motsatt hissriktningen.



NR	Text	Värde	Funktion
5	Korg rulla tvärtom	Nej	Om korgmatris (modell N) skall rulla tvärtom som matris på plan. (Modell D)
6	Pilar i korg	Nej	Pilar i korg matris. (Modell N)
7	Prat ankomst	0	Vilken fras som skall användas vid ankomst.
8	Matris param	0	
9	7-seg param	0	
10	Prat param	0	
11	InfoLink delay	0.80sek	Hur långt innan som information till InfoLink skall skickas ut.
12	Matrismodell	MC30-H17	Välj en av tre olika matrismodeller. Normalt (MC30-H17, MC30-S13, MC30-T12). Vilka som finns att välja på, beror på vilken textfil som är inprogrammerad.
13	Binär offset	0	Ingen funktion.
14	Släcktid våningsvisare	5min	Anger efter hur lång tid våningsvisare ska släckas vid hiss i vila.
15	Liggande våningsvisare plan	Nej	Välj stående eller liggande våningsvisare på plan.
16	Liggande Våningsvisare korg	Nej	Välj stående eller liggande våningsvisare i korg.
17	Upprepning tal	0	Hur många gånger ska talet upprepas.
18	Fördröjning upprepning	10sek	Efter hur lång tid ska talet upprepas.

## 5.3 Dörrar och lås

MENY -> 7. Inställningar + NÄSTA -> 7.3 Dörrar och lås + NÄSTA.

NR	Text	Värde	Funktion
1	Automatdörr A	Nej	Automatdörr A aktivering.
2	Öppen tid A	5.0sek	Tid som dörr står öppen. Tiden förkortas vid en tryckning på korgknapp eller brytning av fotocell.
3	Fotocell tid A	1.5sek	Tid efter att fotocell OK och att dörr stänger.
4	Radar OK tid	0.5sek	Tid efter att radar ingång varit OK tills dörr stänger.
5	Aut. A öppna säkerhet	---	Vilken säkerhet som öppnar automatdörr A.
6	Aut. A säkerhet före	Korgsäkerhet	Säkerhetsavkänning före automatdörrdörr A.
7	Aut. A säkerhet klar	Korgdörr	Säkerhetsavkänning efter automatdörr A.
8	Extra A	0	Reserverat.
9	Automatdörr B	Nej	Automatdörr B aktivering.
10	Öppen tid B	5.0sek	Tid som dörr står öppen. Tiden förkortas vid en tryckning på korgknapp eller brytning av fotocell.
11	Fotocell tid B	1.5sek	Tid efter att fotocell OK och att dörr stänger.
12	Radar OK tid	0.5sek	Tid efter att radar ingång varit OK tills dörr stänger.
13	Aut. B öppna säkerhet	---	Vilken säkerhet som öppnar automatdörr B.
14	Aut. B säkerhet före	Korgsäkerhet	Säkerhetsavkänning före automatdörr B.
15	Aut. B säkerhet klar	Dörr	Säkerhetsavkänning efter automatdörr B.
16	Extra B	0	Reserverat.

NR	Text	Värde	Funktion
17	Knapp -> stäng	0.5sek	Fördröjning från att korgknapp tryckts tills att dörren stänger.
18	Max stängtid	15.0sek	Tid som dörr stänger innan det blir återöppning och ett dörrstängningsfel rapporteras i serviceminnet.
19	Antal stäng försök	5st	Hur många misslyckade stängningar innan hissen tas ur drift.
20	Tidig dörröppning	Nej	Om dörrar och lås får öppna innan motor stannat. Detta förutsätter dörrzoner i schakt som via ett dörrzonsrelä kortsluter dörrarna under sista biten in till plan.
21	Öppningshastighet	0.100m/s	Hissens hastighet måste understiga denna gräns för att dörrar och lås öppnas.
22	Dörr zon	100mm	Hissen måste befinna sig närmare än denna sträcka för att dörrar skall öppna vid tidig dörröppning.
23	Dörr -> lås	0.30sek	Fördröjning dörrkrets hel tills att låsbana drar.
24	Låstid	5.0sek	Tid som låsbana max drar utan att låskrets blivit hel.
25	Lås av tid	2.0sek	Tid som låsbana vilar innan NÄSTA försök.
26	Antal låsförsök	3st	Antal låsförsök innan det anses som ett fel och "Väntar på tryckning" kommer.
27	Dörröppnare	Nej	Dörröppnare aktiverad.
28	Dörröppnare öppen tid	10.0sek	Hur länge dörröppnare skall stå öppen.
29	Dörröppnare maxtid	3.0min	Dörröppnare står max öppen denna tid, sedan stängs dörr.
30	Dörröppnare max knapptid	3sek	Om en destination eller ett anrop är äldre än denna tid öppnar ej dörröppnaren.
31	Dörröppnare öppna säkerhet	---	Om denna säkerhet bryts öppnar dörröppnaren.
32	Fördröjning säkerhet	0.30sek	Fördröjd säkerhetsavkänning för automatdörrar. För att kompensera studsar.
33	Separat öppna och stäng	Nej	Aktuellt om dörrstyrning kräver både öppning- och stängnings-signal.

NR	Text	Värde	Funktion
34	Fördröjning lås klar	0.4sek	När låskrets blivit hel vänta denna tid innan hissen startar. Användbar när låskrets är hel när låsbana drar. Ex kortplan automatdörr, slagdörr och Schlieren dörrar.
35	Automatdörr använder låsbana	Nej	Automatdörren öppnar först när låskrets varit bruten. Ex. Schlieren dörrar.
36	Dörrknapp = lastning vid öppen dörr	Nej	Dörröppnknapp fungerar som lastning pågår när automatdörr står i öppet läge. Tiden finns i parameter styrning nr 4.
37	Öppna dörröppnare vid ankomst	Nej	Dörröppnare öppnas automatisk vid varje ankomst till plan.
38	Max återöppning radar	2	Om radar har återöppnat dörren så här många gånger kopplas funktionen ur.
39	Dörr spec. funktion	-, -, -, -, -, -, -	Special funktion för dörrar. 1 = Endast en automatdörr kan öppna samtidigt. 2 = Vi spänningspåslag : Om aut. dörr har s-krets bruten stäng dörr. Blir s-krets ej hel återöppna. Varning alla aktiverade dörrar kan öppna oavsett var hissen befinner sig. 3 = Lås drar före korgdörr.
40	Max lås väntar dörr öppen	10,0sek	Maxtid som låsbana får var dragen vid dörröppning.
41	Max lås väntar dörr stängd	10,0sek	Maxtid som låsbana får var dragen vid dörrstängning.

## 5.4 Motor

MENY -> 7. Inställningar + NÄSTA -> 7.4 Motor + NÄSTA.

NR	Text	Värde	Funktion
1	Efterjusteringszon	20mm	(Stannplanszon)
2	Överhastighet	1.10m/s	Överskrider hissen denna hastighet stannas hissen och visar ”Överhastighet”
3	Startfelshastighet	0.050m/s	Minhastighet. Underskrids denna hastighet under tiden ”Startfelstid” blir det ett ”Startfel”.
4	Felriktning zon	30mm	Om hiss backar mer än denna sträcka vid start stannas hiss och ”fel riktning” rapporteras.
5	Manuell och revision på högfart	Nej	
6	Revisionsstopp från topp	1000mm	Hur långt från översta planet hissen skall stanna vid revision. Denna ställs automatisk till referensavståndet.
7	Stoptid	2.5sek	Minsta stopp tid på plan innan hiss kan starta igen.
8	Max startfel	10	Hur många startfel det får vara i rad utan ett normalt stopp. Om detta inträffar blockeras hissen och texten ”Startfelsblockering NÄSTA = återställ”.
9	Säkerhet planfel	3.0min	Hur långt avbrott i säkerhets krets får vara innan det rapporteras till serviceminnet.
10	Hög -> låg, Y->D	0.03sek	Fördröjning från att HÖG-kontaktor släpper tills att LÅG-kontaktor drar, samt Y till Delta-kontaktor.
11	Stopp - start	0.20sek	Fördröjning mellan hiss har stannat tills hiss kan starta igen.
12	Startfelstid	4.0sek	Startfelstid.
13	Hög -> låg ner	1200mm	Avsaktningsträcka Hög -> låg Ner.
14	Hög -> låg upp	1200mm	Avsaktningsträcka Hög -> låg Upp.
15	Hög minst	2000mm	Minsta avstånd för att starta på högfart.
16	Medel -> låg ner	700mm	Avsaktningsträcka Medel -> låg Ner.
17	Medel -> låg upp	700mm	Avsaktningsträcka Medel -> låg Ner.
18	Medel minst	1000mm	Minsta avstånd för att starta på medelfart.

NR	Text	Värde	Funktion
19	Max broms	100mm	Största stoppfel som bromsvärden korrigeras för.
20	Medelfart	Nej	Medelfart styrning.
21	Fotocell-kortslutning	300mm	Hur långt innan stopp plan kortslutning av fotocell skall ske.
22	Hydraul	Nej	Hydraul styrning.
23	Ventilstart	Nej	Om ventiler skall dra när Y-kontaktor drar.
24	Y tid	0.75sek	Hur länge Y-kontaktor skall vara dragen.
25	D->ventil tid	0.20sek	Hur länge efter att Delta-kontaktor dragit som ventiler skall dra.
26	Ventilstopp	Nej	Nej = Motor stannar hiss. Ventil släpper när hiss har stannat. Ja = Ventil stannar hiss. Motor stannar när hiss stannat.
27	Max stopptid hydraul	1.00sek	Max tid som motor resp ventil får ligga till efter stopp, om inte hiss stannar innan.
28	Dyna/Mico-vert	Nej	Om Dyna/Mico-vert –frekvensstyrning används. Broms = Def stopp. S-kont = Enable
29	Micro stopp distans	3mm	Hur långt innan plan hissen skall stanna vid micro-efterjustering. Används vid Dyna/Mico-vert.
30	Max glidning	±0mm	Om hissen förflyttar sig mer än denna distans efter att hissen stannat blockeras hissen och utgången ”Linbroms” aktiveras. ±0mm = ingen funktion
31	Motor spec funktion	-, -, -, -, -, -	Special funktion för motor.
32	Fläkttid	20sek	Motorfläkten är aktiv i denna tid efter att hiss stannat
33	Temp utgång	20 grader C	Om temperaturen i skåpet överstiger inställt gradantal startar skåpsfläkten.
34	Temp hög	50 grader C	Om temperaturen i skåpet överstiger inställt gradantal stannar programmet.
35	Korgbelysningstid	5,0min	Efter hur lång tid i vila ska korglyset Släckas.
36	Dörrzonsingång	Nej	Används för att övervaka dörrzonsgivare.

## 5.5 Styrning

MENY -> 7. Inställningar + NÄSTA -> 7.5 Styrning + NÄSTA.

NR	Text	Värde	Funktion
1	Återsändning	Nej	
2	Återsändningstid	3.0min	
3	Återsändning till	1	
4	Trafikstyrning	Nej	Trafikstyrd återsändning.
5	Tid lastning pågår	5.0min	
6	Startblockering	0sek	Används vid reservkraftskörning.
7	Reservkraft funktion	1,-,3,-,-,-,-,-	Hur hissen skall fungera i reservkraftläge.
8	Vid reservkraft gå till	1	Vilket plan skall hissen gå till vid reservkraft.
9	Brandläge 1 funktion	1,2,3,-,5,-,-,-,-	Hur hissen skall fungera i brandläge 1. Se tabell nedan.
10	Vid brandläge 1 gå till	1	Vilket plan hissen skall gå till vid brandläge 1.
11	Brandläge 2 funktion	1,2,3,-,5,-,-,-,-	Hur hissen skall fungera i brandläge 2. Se tabell nedan.
12	Vid brandläge 2 gå till	2	Vilket plan hissen skall gå till vid brandläge 2.
13	Prioritet 1 anrop. Funktion	-, -, -, -, -, -, -, -	Hur hissen skall fungera vid ett prioritet 1 anrop. Se tabell nedan.
14	Prioritet 1: Max väntetid	60sek	Om "funktion" inställd för ledig korg och ett prioritetsanropet väntat längre än denna tid behandlas det snabbare.
15	Prioritet 1: Hålltid	0.5min	Tiden från att hiss kommit fram till ett prioritetsanrop tills att den går ur prioritetläget.
16	Prioritet 2 anrop. Funktion	-, -, -, -, -, -, -, -	Hur hissen skall fungera vid ett prioritet 1 anrop. Se tabell nedan.
17	Prioritet 2: Max väntetid	60sek	Om "funktion" inställd för ledig korg och ett prioritetsanropet väntat längre än denna tid behandlas det snabbare.
18	Prioritet 2: Hålltid	0.5min	Tiden från att hissen kommit fram till ett prioritetsanrop tills att den går ur prioritetläget.

NR	Text	Värde	Funktion
19	Säkerhet 1 text 0-3	---	Vilket text som skall visas när denna säkerhet är bruten. Det finns plats för 4 stycken texter (text 0 – text 3)
...	....	...	
32	Säkerhet 14 text 0-3	---	
33	Säkerhet upp text 0-3	---	
34	Säkerhet ner text 0-3	---	
35	Säkerhet liftlink	16x0	Översättningstabell för liftlink. Vilken ikon som skall visas för vilken säkerhet.
36	Klack/HR före	Dörr	Vilken säkerhet som måste vara hel innan spärrdon drar.
37	Klack/HR OK	Lås	Vilken säkerhet som måste vara hel innan spärrdon är OK
38	Låskrets före	Dörr	Vilken säkerhet som måste vara hel innan låsmagnet drar.
39	Låskrets OK	Lås	Vilken säkerhet som måste vara hel innan låsmagnet är OK
40	Slagdörr A	---	Om det finns en slagdörr som täcker autmattdörr A anges här vilken avkänning som indikerar när slagdörren är stängd.
41	Slagdörr B	---	Om det finns en slagdörr som täcker autmattdörr B anges här vilken avkänning som indikerar när slagdörren är stängd.
42	Kolvstopp blockering	---	Om denna säkerhet bryts måste återställning ske i maskinrum.
43	Korg stopp (KAS)	---	Om denna säkerhet bryts under gång måste återställning ske med korgtryckning eller i maskinrum. Återställning sker även om "Slagdörr A" eller "Slagdörr B" bryts.
44	Allvarligt säkerhetsfel	---	Om denna säkerhet eller ovanför är brutna anses det som onormalt och felrelä kommer att falla.
45	Normalt säkerhetsfel	---	
46	Revisionssäkerhet	---	Används vid dörrlarm.
47	Dörrlarmssäkerhet	---	Används vid dörrlarm.
48	Korg stopp 2 (KAS)	---	Se nr 43. Används om korgstopps serie har flera avkänningspunkter.



NR	Text	Värde	Funktion
49	Motionskörning	0.0tim	Om hissen stått stilla längre än denna tid görs en motions resa i schaktet. (Hissen går hela schaktet i båda riktningar och blir stående på start planet) För t ex rullstyrningar. 0 = ingen motion. (OBS Aktiveras först efter ett normalt stopp)
50	Brandmanna-funktion	-,,-,-,-,-,-,-	Brandmannafunktion. Används ej
51	Dörr -> anrop tid	2.0sek	Tid efter att dörr stängts tills att hissen startar på anrop.
52	Dold dörrkrets 24V	Dörr	Vilken säkerhet hör ihop med dold dörr.
53	Visa ovan säkerhet	---	Om någon säkerhet inte ska visas i display.

### Reservkraft och brandfunktioner

Bit	Från	Till
1	Avsluta färd	Stanna vid närmaste plan (Ej vid reserv).
2	Stå kvar	Gå till förvalt plan (Reserv kör vid reserv kraft).
3		Öppna dörr när hissen kommit till viloplan.
4		Stå med dörrar öppna.
5		Öppna dörrar med anrop på plan.
6		Reservkör = Hissen går i normaldrift.

### Prioritetsfunktioner

Bit	Från	Till
1	Ej aktiverad	Aktiverad
2	Avsluta destinationer	Stanna vid närmaste plan. Gå till anropet. Släck alla Destinationer.
3	En resa i korg	Kollektiv. Hiss ligger i prioriterat läge så länge det finns destinationer.
4	Bara destinationer	Vid kollektiv tag även med andra anrop av samma Prioritet.

På parameter 19-34 kan följande texter ställas in:

Automatdörr	Automatdörr A	Automatdörr B
Bom	Dörr	Dörr A
Dörr B	Dörr dold	Dörröppnararm
Fotocell	Frekvensstyrning	Fångkontakt
Grind	Gräns	Hastighetsregulator
HR-kontakt	Klack	Kolvstopp
Korgdörr	Korgdörr A	Korgdörr B
Korgsäkerhet	Linbroms	Linväg
Lås	Maskinrum	Mutterbrytare
Nergräns	Schaktdörr	Schaktdörr A
Schaktdörr B	Slaklinebrytare	Spärrdon
Stoppknapp apparatskåp	Stoppknapp grop	Stoppknapp korgtak
Stoppknapp korgtak B	Stoppknapp maskin	Takklaff
Tröskel	Uppgräns	Vikdörr
Vikdörr A	Vikdörr B	Stoppknapp korg
Säkerhet	Grop	Korg
Låg topp	Låg grop	Fasfelsrelä
Sträckviktskontakt	Motorskydd	Återkörning
Låg topp/grop relä	Dörrzonsövervakning	Ventilstyrning
Buffert	Taklucka	Motviktslucka

## 5.6 Frekvenskurva

MENY -> 7. Inställningar + NÄSTA -> 7.6 Frekvenskurva + NÄSTA.

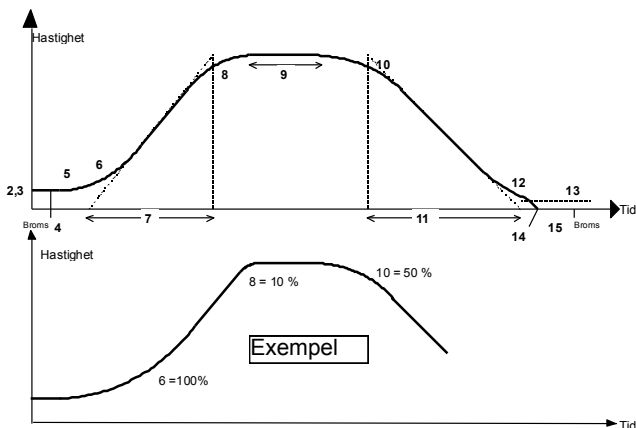

Dessa frekvenskurvor används när styrsystemet styr frekvensstyrning eller en tyristorstyrning med en 0-10V styrspänning.

Vid injustering bör man se till att hiss stannar inom 5 - 15mm.

Styrprogrammet känner av hur hissen stannar och efter korrigerar frekvenskurvan så att hissen stannar i plan.

Denna korrigering kan du se i parameter Broms nr 3 och 4.

NR	Text	Värde	Funktion
1	Frekvenskurva	Nej	Används vid en tyristor/frekvensstyrning som styrs med 0-10V från styrsystemet.
2	Initialmoment upp	2%	Kurvan börjar på denna nivå.
3	Initialmoment ner	2%	Kurvan börjar på denna nivå.
4	Mek. broms fördröjning	0.10sek	Fördröjning efter start som broms lyfter.
5	Initial fördröjning	0.20sek	Hur länge vi skall ligga kvar på "Initial moment". Tiden behövs för att frekvensstyrning skall få grepp om motor och bromsar att släppa.
6	S-ramp start början	50%	Hur stor del av startrampen skall böjas av.
7	Startramp	2.0sek	Hur lång starttid. Tiden gäller vid S-ramp = 10%. Om S-ramp är större blir starttiden längre i verkligheten.
8	S-ramp start slut	50%	Hur stor del av startrampen skall böjas av.
9	Platåsträcka kortplan	0.5sek	Vid kortplan när hiss ej kan komma upp i full hastighet, anger denna tid hur länge hissen skall gå på toppfart.
10	S-ramp stopp början	50%	Hur stor del av stopprampen skall böjas av.
11	Stopp ramp	2.0sek	Hur lång stopptid. Tiden gäller vid S-ramp = 10%. Om S-ramp är större blir stopptiden längre i verkligheten.
12	S-ramp stopp slut	70%	Hur stor del av stopprampen skall böjas av.
13	Bromsnivå	5%	Under denna nivå kommer styrspänning ej att bry sig om hissens läge utan bara gå ner mot noll med värdet "Broms kraft"

NR	Text	Värde	Funktion
14	Bromskraft	70	Hur snabbt vi skall gå ner mot noll.
15	Mek. broms fördröjning	0.15sek	Fördröjning efter hastigheten kommit ner under Stillahastighet (Frekvenskurva.20) eller hiss passerat plan, tills att bromsen faller.
16	Revision	50	Acceleration och retardation vid revision och manuell körning.
17	Revisions-hastighet	0,50m/s	Maxhastighet vid revision.
18	Bakåtrullkomp	4	Om motor rullar bakåt vid start dra på lite extra.
19	Hiss hastighet	1.00m/s	Hiss hastighet. OBS: Denna hastighet används av frekvenskurvor. Om den är felaktig blir beteendet fel. Hastigheten mäts och sätts vid schaktmätning.
20	Zeroservo nivå	0	När styrspanning ligger under denna nivå är utgången Frekvens zeroservo aktiv. (200 = 100%)
21	Stillahastighet	0.004m/s	Under denna hastighet betraktas hissen som stillastående. Kan ökas om t.ex. hissen gungar mycket vid stopp.
22	Frekvens funktion	;-;-;-;-;-;-;-;-	För att ställa in vissa beteenden, stopp sätt osv.

### Frekvens funktion

Bit	Från	Till
1	Bromsar vid param. 15	Bromsar vid param. 13
2	S-kont släpper vid stopp	S-kont släpper när hiss stannat
3		Stanna med ramp
4		Stanna med fast stop
5		Frekvens efter kontaktorer

## 5.7 Broms

MENY -> 7. Inställningar + NÄSTA -> 7.7 Broms + NÄSTA.

Denna parameter area innehåller värden som **automatiskt justeras under drift**. Man bör bara ändra dessa värden om hissen uppenbarligen stannar fel och sträckorna ej har med verkligheten att göra.

Nr	Text	Värde	Funktion
1	Ner	30mm	Stoppträcka nerfärd.
2	Upp	30mm	Stoppträcka uppfärd.
3	Frekv ner	0mm	Korrigerig av frekvenskurva nerfärd.
4	Frekv upp	0mm	Korrigerig av frekvenskurva uppfärd.
5	Lasttid	3.0sek	Medeltid stopp - dörröppning – start.
6	Starttid	2.0sek	Starttid.
7	Stoptid	2.0sek	Stoptid.
8	Start dist	500mm	Distans under starttiden.
9	Stopp dist	500mm	Distans under stopptiden.
10	Stängtid Autdörr A	3.0sek	Hur lång tid det tar att stänga autumatdörr A.
11	Stängtid Autdörr B	3.0sek	Hur lång tid det tar att stänga autumatdörr B.

## 5.8 Väljare

MENY -> 7. Inställningar + NÄSTA -> 7.8 Väljare + NÄSTA.

Nr	Text	Värde	Funktion
1	Väljare	Nej	Om väljarfunktion ska användas.
2	Aktiva stammar	1,-,-,-,-,-,-	Vilka stammar som denna hissen har.
3	Lediga straff	6.0sek	När hissen står still bestraffas den med inställt värde.
4	Ingen destination straff	10.0sek	För att hiss med destination till ett plan ska få fördel eftersom den ändå ska stanna där.
5	Max stopp utan öppning	3	För att upptäcka buskörning. Släcker ut destinationer.

Nr	Text	Värde	Funktion
6	Max stopp använd fotocell	Ja	Om fotocell skall användas för att upptäcka buskörningar.
7	Direktstyrning	Nej	
8	Ledig vid tom korg	Nej	Användbar vid nerkollektiv hissar där upptrafik förekommer.
9	Nollställ alla vid ankomst	Nej	Användbar vid singel hiss och fullkollektiv.
10	Anropsblockering samma plan	4sek	Blockerar tryckningar under denna tid. För att undvika tryckningar på anrop Upp och anrop Ner inom den inställda tiden. Ställs på noll om man ej vill använda funktionen.
11	Anropsflag tids-straff	16x0sek	Detta är en tabell där varje typ av anropsflaggor kan ges en strafftid. Ex om anrop på B sida ska bestraffas för att en viss hiss helst skall ta anrop där.
12	Konvertera stam in till stam	0,1,2,3,4,5,6,7	Om det finns flera stammar med samma typ av anrop kan en koppling mellan dessa stammar göras här. Ex i en 4-grupp med dubbla uppsättningar stammar.
13	Upprepade tryck välj annan hiss	2	Om hissen står på plan och man upprepade gånger trycker på anrop väljs en annan hiss.
14	LiftLink köra hiss	Ja	LiftLink övervakningsprogrammet får kunna köra hissarna.
15	Anropsblockering släcker anrop	Nej	Användbar vid fullkollektivs hissar med hög belastning eller trafikanter som alltid trycker på båda knapparna. Om anropsblockering inträffar (Upp och Ner inom inställd tid) släcks båda anropen ut.
16	Släck felriktning i korg	Nej	Om destination i korg trycks i motsatt riktning som hissen har släcks anrop ut.
17	Enhetsnummer	1	Funktion 1-8 anger hissnummer vid gruppstyrning. Får ej vara lika i gruppen.

## 5.9 Dörrar och anrop

MENY -> 7. Inställningar + NÄSTA -> 7.9 Dörrar och anrop + NÄSTA.

Med funktionen Dörrar och anrop ställer du in vilka dörrflaggor som är tillåtna på planen.

Exempel: ett plan har dörrflaggorna A-C-. Anrop med A---, A-C- eller --C- kommer att accepteras, alla andra sällas bort.

Välj dörrar och anrop och tryck NÄSTA.

**Inställning ■ 7.9 Dörrar och anrop**

Välj plan med UPP/NER som ska ändras och tryck på NÄSTA.

**Dörrar Plan ■ 3 = A- - -**  
**A:Normal B:Normal**

Ange vilka dörrar som finns på detta plan och tryck på NÄSTA.

**Dörrar Plan 3 = ■AB- -**  
**A:Normal B:Normal**

Ange hur dörr A skall bete sig och tryck på NÄSTA.

**Dörrar Plan 3 = AB- -**  
**A ■ Stängd B:Normal**

Ange hur dörr B skall bete sig på detta plan och tryck på NÄSTA.

**Dörrar Plan 3 = AB- -**  
**A:Stängd B: ■Avstängd**

Vill du nu ändra dörrarna på andra plan gå till punkt 2. Annars så trycker du på MENY knappen 3 gånger.

## 5 .10 Dörrar och anrop läge B

MENY -> 7. Inställningar + NÄSTA -> 7.10 Dörrar och anrop läge B + NÄSTA.

Här ställer man in hur dörrar och anrop skall bete sig när Ingång läge B är aktiv. Se dörrar och anrop för instruktioner.

## 5 .11 Redigera in/ut/knapp

MENY -> 7. Inställningar + NÄSTA -> 7.11 Redigera in/ut/knapp + NÄSTA

Alla anslutningar på kontakt 4,5 och 6 kan du ställa in om anslutningen skall vara ingång, utgång eller knapp.

1. Välj redigera In/Ut/Knapp och tryck NÄSTA

**Inställning ■ 7.11 Redigera in/ut/knapp**

2. Välj vilken kontakt och anslutning du vill redigera med UPP och NER knapparna och tryck på NÄSTA

**Kontakt: ■ 4.1 = Ingång**

3. Välj vilken funktion Kontakten och anslutningen skall ha med UPP och

**Kontakt: 4.1 = ■ Ingång**

För att redigera fler Kontakter/anslutningar upprepa från punkt 2.



## 5 .12 Redigera ingångar

MENY -> 7. Inställningar + NÄSTA -> 7.12 Redigera ingångar.

Välj redigera ingångar och tryck NÄSTA.

**Inställning: ■ 7.12 Redigera ingångar**

Välj vilken ingång som ska redigeras med UPP/NER, tryck på NÄSTA.

**Kontakt: ■ 3.1 = 0:Ej använd**

**NO**

Markören blinkar nu vid funktionen. Ändra funktionen med UPP/NER och tryck sedan på NÄSTA.

**Kontakt 3.1 = 25 ■ Aut A klämskydd**

**NO**

Välj med UPP/NER om funktionen ska vara aktiv när ingången är det (NO), eller om funktionen ska vara inaktiv när ingången är aktiv (NC). Tryck NÄSTA för att bekräfta.

**Kontakt: 3.1 = 25:Aut A Klämskydd**

**NO**

Markören flyttar sig till utgångsläget. För att ändra fler ingångar upprepa ovanstående steg, eller tryck MENY för att lämna menyn.

**Kontakt: ■ 3.1 = 25:Aut A klämskydd**

**NO**

## Felmeddelanden vid inställning av ingångar.

Texten på rad två betyder att pinnen är inställd som utgång eller knapp.  
Se kapitel 2.5 Redigera In/Ut/Knapp.

**Kontakt: 4.1**  
**Kan ej redigeras. Ej ingång**

På rad två står det att denna funktion redan finns på en annan kontakt. Detta är en varningstext eftersom en ingång bara kan komma från ett ställe på kortet.

**Kontakt: 4.1 = 3 ■ säkerhet 3**  
**NC. Finns på kontakt 6.3**

## Infunktioner

Nedanstående tabell visar vilka ingångsfunktioner som är valbara på alla ingångar. Varje infunktion får bara användas en gång. Om en funktion ej används någonstans betraktas den som inaktiv.

Första delen av tabellen är olika varianter av säkerhetsavkänningar.

Säkerhetskretsen måste kopplas i sådan ordning att avkänningarna ej bryts i fel ordning. Numret före texten är till för att underlätta vid inställning av ingångar.

<b>Funktion</b>	<b>Beskrivning</b>
1. Säkerhet 1	Avkänning sist i säkerhetskretsen.
2. Säkerhet 2	Avkänning före 1.
3. Säkerhet 3	Avkänning före 2.
4. Säkerhet 4	Avkänning före 3.
5. Säkerhet 5	Avkänning före 4.
6. Säkerhet 6	Avkänning före 5.

<b>Funktion</b>	<b>Beskrivning</b>
7. Säkerhet 7	Avkänning före 6.
8. Säkerhet 8	Avkänning före 7.
9. Säkerhet 9	Avkänning före 8.
10. Säkerhet 10	Avkänning före 9.
11. Säkerhet 11	Avkänning före 10.
12. Säkerhet 12	Avkänning före 11.
13. Säkerhet 13	Avkänning före 12.
14. Säkerhet 14	Avkänning före 13.
15. Säkerhet upp	Avkänning efter upp säkerheter.
16. Säkerhet ner	Avkänning efter ner säkerheter.
17. Dold dörr 24V	Ingång för dold övervakad dörrkrets på 24V.
18. Övertemp	Hissen startar ej.
19. Oljenivå	Hissen startar ej.
20. Fullast	Kopplar bort kollektiv när hissen är i drift.
21. Överlast	Hissen startar ej.
22. Aut A öppen	Signal indikerar att dörren är helt öppen. Om signal ej används försöker systemet att gissa öppningstiden från att mäta stängningstiden. Använda denna signal vid dörrar som har stor skillnad mellan öppnings- och stängningstid.
23. Aut A öppna knapp	Dörr knapp. Öppnar dörren. Tiden innan stängning sätts till "Öppen tid".
24. Aut A stängknapp	Stängknapp. Stänger dörren.
25. Aut A klämskydd	Klämskydd. Öppnar dörren. Tiden innan stängning sätts till "Öppen tid".

<b>Funktion</b>	<b>Beskrivning</b>
26. Aut A fotocell	Fotocell. Öppnar dörren. Tiden innan stängning sätts till "Fotocell tid".
27. Aut A radar	Fotocell. Öppnar dörren. Tiden innan stängning sätts till "Fotocell tid".
28. Aut A reserv	Reserv.
29. Aut B öppen	Se Aut. A öppen.
30. Aut B öppnaknapp	se Aut. A dörr knapp.
31. Aut B stängknapp	se Aut. A dörr knapp.
32. Aut B klämskydd	Se Aut. A klämskydd.
33. Aut B fotocell	Se Aut. A fotocell.
34. Aut B radar	Se Aut. A fotocell.
35. Aut B reserv	Reserv.
36. Öppnaknapp dörröppnare C	Öppnar dörröppnare C.
37. Öppnaknapp dörröppnare D	Öppnar dörröppnare D.
38. Kontaktorfel	Kontaktor-avkänning. Hiss startar ej om aktiverad eller om ingången varit aktiverad under drift. Seriekoppling = NC. Parallell = NO.
39. Kontaktorfel 2	Kontaktor-avkänning 2. Hiss startar ej om aktiverad eller om ingången varit aktiverad under drift. Seriekoppling = NC. Parallell = NO.
40. Spärrdonskontroll	För övervakad back kontakt på spärrdon på hydraul hissar.
41. Broms släppt	Ingång för kontakt på broms. (Bromsövervakning). Aktivera även "Bromskontroll" i Parameter "system".
42. Lastning pågår	Tryckknapp för att få en förlängd dörr-öppen tid. Håller alla dörrar öppna. Om bara en skall hållas öppen se parameter 28 i "Dörrar och lås".
43. Reservkraft spärr	Hissen blockeras.
44. Reservkraft kör	Hissen går till reservkraftplan.

<b>Funktion</b>	<b>Beskrivning</b>
45. Brandläge 1	Hissen går till brandplan 1.
46. Brandläge 2	Hissen går till brandplan 2.
47. Nödsignalknapp	Larmknapp för nödsignal.
48. Nödsignal Återställning	Extern ingång för fjärråterställning.
49. Korgbelysning	Avkänning av matning till korgbelysning.
50. Parkera	Hiss går till ett parkeringsplan.
51. Direktstyrning	Hiss går som direktstyrning. Bra vid lasthissar. När hiss blir ledig går den till det äldsta anropet.
52. Kör av klack	Tvångskörning från klack.
53. Dörrlarm	Ingång för dörrlarm.
54. Blockering / anrop från	Kopplar ur anrop. Används ex vid prioritering från korg, lastkörning etc. Automatdörrar hålls alltid öppna.
55. Läge B	Byter dörr och anropstabell till läge B.
56. ZeroServo Vänta	Hållsignal från frekvensstyrning till styrsystem.
57. Sabotage	Sabotagebrytare i t.ex. korgtablå. Om aktiverad startar ej hissen. Återställning med NÄSTA, UPP, NER, eller med REVISION + REVUPP eller REVNED.
58. Prioritet 1	Hissen läggs i prioläge 1.
59. Prioritet 2	Hissen läggs i prioläge 2. (kan ta över prio 1)
60. Revision	Ingång för revisionskörning.
61. Revision upp	Ingång för revisionskörning upp.
62. Revision ner	Ingång för revisionskörning ner.
63. DQ def stopp ner (M1)	För DQ ventil.
64. DQ def stopp upp(M2)	För DQ ventil.

<b>Funktion</b>	<b>Beskrivning</b>
65. Övertemp 2	Hissen startar ej.
66. Brandmanna körning	Kopplar ur brandläge (nr 45 och 46).
67. Dörrzon	Ingång för dörrzonsövervakning.
68. Reservkraftsbatterifel	Gör klart pågående resa och blir sedan blockerad.
69. Meddelande 1	Meddelande 1 visas på Infoview våningsvisare.
70. Meddelande 2	Meddelande 2 visas på Infoview våningsvisare.
71. In 1	Aktiverar Ut 1.
72. In 2	Aktiverar Ut 2.
73. In 3	Aktiverar Ut 3.
74. In 4	Aktiverar Ut 4.
75. In 5	Aktiverar Ut 5.
76. In 6	Aktiverar Ut 6.
77. In 7	Aktiverar Ut 7.
78. In 8	Aktiverar Ut 8.

## 5 .13 Redigera utgångar

MENY -> 7. Inställningar + NÄSTA -> 7.13 Redigera utgångar  
Välj redigera utgångar och tryck NÄSTA.

**Inställning:  7.13 Redigera utgångar**

Välj vilken utgång som ska ändras med UPP och NER, och tryck på NÄSTA.

**Kontakt:  7.1 = 0:Ej använd  
NO**

Markören blinkar nu vid funktionen. Ändra funktionen med UPP/NER och tryck sedan på NÄSTA.

**Kontakt: 7.1 = 1  Ner  
NO**

Välj med UPP/NER om utgången ska vara aktiv när funktionen är det (NO), eller om utgången ska vara inaktiv när funktionen är aktiv (NC). Tryck NÄSTA för att bekräfta.

**Kontakt: 7.1 = 1:Ner  
 NO**

Markören flyttar sig till utgångsläget. För att ändra fler utgångar upprepa ovanstående steg, eller tryck MENY för att lämna menyn.

**Kontakt:  7.1 = 1:Ner  
NO**

## Utfunktioner

Nedanstående tabell visar vilka utgångsfunktioner som är valbara på alla utgångar. En funktion kan användas på flera utgångar. Numret före texten är till för att lättare hitta vid inställning av utgångar.

<b>Funktion</b>	<b>Beskrivning</b>
1. Upp	Upp-kontakтор.
2. Ner	Ner-kontakтор.
3. Hög	Höggkontakтор. Går även till vid frekvensstyrning.
4. Låg	Låggkontakтор
5. Medelfart	För att välja medelfart på microvert, dynalift osv.
6. S-kontakтор	Säkerhetskontakтор.
7. S-kontakтор 2	Säkerhetskontakтор 2.
8. Låsmagnet	Låsmagnet.
9. Låsbana S-kontakтор	Används när S-kontakтор även har låsmagnetfunktion. Bör användas t ex vid tidig dörröppning och efterjustering med öppna dörrar.
10. Broms	Bromskontakтор. Används vid frekvensstyrning om man vill att bromskontakторn skall dra efter att motor har startat. Används som definitivt stopp vid Dynavert och Microvert.
11. Y-kontakтор	Vid Y/D-start av motor
12. D-kontakтор	Vid Y/D-start av motor
13. Spärrdon	Drar som en låsmagnet, släpper när hisshastigheten mindre än "Stilla hastighet". (Param frekvens nr 20)
14. Hög upp	
15. Hög ner	
16. Aut A öppna	Öppnasignal automatlåddörr A.
17. Aut B öppna	Öppnasignal automatlåddörr B.



<b>Funktion</b>	<b>Beskrivning</b>
18. Aut A stäng	Stängutgång för automaddörr A. Se parameter ”Dörrar och lås” nr 25
19. Aut B stäng	Stängutgång för automaddörr B. Se parameter ”Dörrar och lås” nr 25
20. Dörröppnare C	Öppnasignal dörröppnare C
21. Dörröppnare D	Öppnasignal dörröppnare D
22. Kortslutning dörrar	För kortslutning av dörrkrets vid tidig dörröppning/ efterjustering, i dörrzon under öppnahastighet.
23. Aut dörr stänggräns	Stänggräns för automaddörr som skall ligga med spänning på under gång.
24. Fotocellkortslutning	För kortslutning av fotocell vid inbromsning till plan. OBS reläet ska vara övervakat. (Motor nr 21)
25. Dörrzon	Aktiv om hiss inom dörrzon. (oavsett om hiss går eller ej)
26. Revisionsfart	För att välja revisionsfart på micovert, dynalift, Beringer hydraul osv. (Se motor nr 28)
27. Ankomstsignal	Aktiveras när hissen är på väg att stanna.
28. Service	Aktiveras när hissen ej kan gå i normal trafik.
29. Färd upp	Färdriktnings pil upp.
30. Färd ner	Färdriktnings pil ner.
31. Färd upp plan	Färdriktnings pil upp på plan. Tänds under avsaktning och när dörrar är öppna.
32. Färd ner plan	Färdriktnings pil ner på plan. Tänds under avsaktning och när dörrar är öppna.
33. Upptagen	Om hiss är upptagen. Användbar vid direktstyrning.
34. Överlast	= Överlast ingång.
35. Fullast	= Fullast ingång.
36. Infolink	Seriell kommunikation för äldre våningsvisare
37. Prioritet 1	Prioritet 1 aktiv.

<b>Funktion</b>	<b>Beskrivning</b>
38. Prioritet 2	Prioritet 2 aktiv.
39. Nödlarm	
40. Nödbelysning	
41. Schaktbelysning	Aktiv vid revision.
42. Lastning pågår	Lastning pågår är aktiverad.
43. Frekvens snabb stopp	Utsignal till frekvensstyrning stanna motor. Går till när (1) Frekvenskurva kommit ner till broms nivå. (2) Hastighet understiger "Stilla hastighet" (3) Hiss har passerat plan.
44. Frekvens zeroservo	Utsignal till frekvensstyrning att hålla hiss stilla.
45. Brandläge 1	Hissen går på brandkörning.
46. Brandläge 2	Hissen går på brandkörning.
47. Dörrlarm återställning	Återställning dörr larm.
48. Reservkraftläge	Hissen går på reservkraft.
49. Våning X	Våningsvisarutgång. Plan anges också. Är aktiv X-1.6 – X.5 där X är det inställda planet.
50. Går till X	Utgång aktiverad när hissen går till inställt plan.
51. Våning bit 0	Bit "0" av våning planet + Param Infolink 7 " Binär offset"
52. Våning bit 1	
53. Våning bit 2	
54. Våning bit 3	
55. Våning bit 4	
56. Normal trafik	Aktiv när motor går eller 65. Hög temp eller 18. Övertemp.
57. Linbroms	Se Motor nr 31.
58. Enable frekvens	För frekvensstyrning.
59. Frekvens reset	För frekvensstyrning.

<b>Funktion</b>	<b>Beskrivning</b>
60. Motorfläkt	Aktiv när motor går samt en tid efter (Motor nr 32) eller övertemp ingång aktiv.
61. Infolink 2	1-tråds buss för Infoview våningsvisare
62. Kylfläkt	Aktiv om temperatur i skåp överstiger (Motor nr 33)
63. Korgbelysning	Aktiv efter inställd tid i vila (Motor nr 35)
64. Ut 1	= In 1
65. Ut 2	= In 2
66. Ut 3	= In 3
67. Ut 4	= In 4
68. Ut 5	= In 5
69. Ut 6	= In 6
70. Ut 7	= In 7
71. Ut 8	= In 8

## 5 .14 Redigera knappar

MENY -> 7. Inställningar + NÄSTA -> 7.14 Redigera knappar

Varje anrop har ett antal attribut som anger hur det skall uppföra sig.  
Dessa delar är: **Anrops typer**

<b>Typ</b>	<b>Funktion</b>
Korg	Destination
Anrop upp	Upp-kollektiv
Anrop ner	Ner-kollektiv
Anrop	Hel-kollektiv, plockar i båda riktningar.
Prio 1	Prioritet 1
Prio 2	Prioritet 2 (Har högre prioritet)

### **Plan**

Planet dit hiss skall gå.

### **Dörrflaggor**

Används för att rätt dörr skall öppnas när hiss kommer fram. Kan även användas för att selektera rätt hiss.

Typ	Funktion
A	Automatdörr A
B	Automatdörr B
C	Dörröppnare
D	Ingen

### **Stam**

Stam används vid väljarsystem där vissa har anrop som andra ej har.

Välj redigera knappar och tryck NÄSTA.

**Inställning: ■ 7.14 Redigera Knappar**

Välj vilken anslutning med UPP/NER, och tryck på NÄSTA.

**Kontakt: ■ 15.1 Anrop upp  
Plan 1 dörr A - - - stam 1**

Markören blinkar framför funktionen, välj önskad funktion med UPP/NER och tryck sedan på NÄSTA.

**Kontakt : 15.1 = ■ Anrop upp  
Plan 1 dörr A - - - stam 1**

Markören flyttar sig till plan, välj med UPP /NER och tryck sedan på NÄSTA.

**Kontakt : 15.1 = Anrop upp  
Plan ■ 1 dörr A - - - stam 1**

Markören flyttar sig till dörr, välj med UPP/NER och tryck sedan på NÄSTA.

**Kontakt: 15.1 =? Anrop upp  
Plan 1 dörr ■ A - - - stam 1**

Markören blinkar vid *stam*, välj med UPP/NER och tryck sedan på NÄSTA. Används bara vid väljarsystem.

**Kontakt : 15.1 = Anrop upp**  
**Plan 1 dörr A - - - stam ■ 1**

Markören flyttar sig till utgångsläget. Ovan visas en knapp på plan 1 som har funktionen anrop upp och en dörr A samt tillhör stam 1.

**Kontakt : ■15.1 = Anrop upp**  
**Plan 1 dörr A - - - stam 1**

För att redigera fler knappar upprepa ovanstående. För att lämna tryck MENY.

## 5.15 System

MENY -> 7. Inställningar + NÄSTA -> 7.15 System + NÄSTA.

**OBS Dessa parametrar bör endast ändras efter instruktioner.**

**Vissa av värdena kan orsaka driftsproblem.**

NR	Text	Värde	Funktion
1	Fast kvittering	Nej	Knappar kvitteras med fast sken.
2	Felrelä fördröjning	10.0 min	Fördröjning innan felrelä går till.
3	Språk	0	Vilket språk som används 0-3.
4	Min hjälpref korrigerig	2mm	Referensfelet måste vara minst detta för att korrigerig skall ske.
5	Min registrera referens fel	5mm	Minsta fel som skall registreras som referensfel i serviceminnet.
6	Max referensfel	40mm	Om referensfel större än 40mm stannas hissen för att undvika att hiss går på gräns med fullfart.
7	Max glidningsfel pulser	20	Hur många pulser pulsgivaren måste vrida sig innan ett glidningsfel rapporteras.
8	Lösenord	0	Aktuellt lösenord. Om större än noll frågar programmet efter denna kod vid vissa nyckelar (se nyckel översikt). Om rätt kod angivits frågar inte programmet igen, förrän om 8 timmar.

NR	Text	Värde	Funktion
9	Datumformat	1	0 = 98.08.24 1 = mån 24 aug 2 = mån aug 24 3 = mån
10	Visa läge i meter	Nej	Om visning av läget skall vara i meter istället för plan. Bra vid extremt höga hissar, t ex vattentorn.
11	Dold dörrkrets aktiv	Nej	Ja = Dold dörrkrets aktiverad. OBS kan ej återställas till NEJ.
12	Bromskontroll aktiv	Nej	Ja = Bromskontroll aktiverad. Endast frekvensstyrning.
13	HR/klack kontroll aktiv	Nej	Ja = Spärrdonskontroll aktiverad.
14	Pulssteg per meter	985	Pulsgivarens upplösning. (pulser/meter * 4). Förändring av denna påverkar visning av alla sträckor och hastigheter.
15	Fördröjd tryckning (1/5 sec)	0	Används när man inte vill ha onödiga tryckningar. Om värdet ställs på 10 betyder det att man måste hålla knappen intryckt i två sekunder innan den tar tryckningen.
16	Fördröjd tryckning stammar	0, 1, 2, 3, 4, 5, 6, 7, 8, 9	Vilka stammar som skall ha fördröjd tryckning. Stam 8 = stam 0, dvs korg destinationer.
17	Fördröjd tryckning typ addering	0	Om värdet större än 0: Knapp hålls inne mer än "Fördröjd tryckning (1/5 sec)" tid, adderas värdet till knapp (10 = Autoför A 20 = Autdörr B, 40 = Dörröppnare C, 80 = Dörröppnare D) Trycks knappen in kortare än denna tid blir det ett normalt anrop. Om värdet = 0: Tryckning tas bara om man trycker längre än inställd tid.
18	Dörrlarm	Nej	Dörrlarm aktiverat.
19	Funktion kontakt 11-13	1	Vilken funktion våningssignalerna ut från kontakt 11, 12 och 13 ska ha 1=Våningsvisning, 2=Till eller 3=Här.
20	Nödsignal fördröjning	10.0 sek	Fördröjning innan nödsignal sänds ut.
21	Logotext	0	Vilken text som systemet skall presenteras med.
22	Tvångsstanna upp plan	Inget	Hiss tvångsstannar alltid på detta plan på väg upp.
23	Tvångsstanna ner plan	Inget	Hiss tvångsstannar alltid på detta plan på väg ner.

## 5 .16 Ställ datum och tid

Välj ställ datum och tid och tryck NÄSTA.

**Inställning: ■ 7.16 Ställ in datum och tid**

Först anges år, tryck NÄSTA, månad och NÄSTA, och dag NÄSTA.  
Ange sedan Timme NÄSTA, Minuter NÄSTA och till sist sekunder och tryck NÄSTA.

**Datum: ■ 00:00:00 Tid: 00:00:00**

## 5 .17 Infolink plan old

Används när konfigurering av gamla infolink-varningsvisare behöver göras.

## 6 Declaration of conformity

Hereby declared that the lift controller is developed, designed and manufactured in accordance to following directives:

Elevator 2014/33 EU, Swedish standard **EN 81-20** and **EN81-50**

Low voltage 2014/35/EU

EMC 2014/30/EU

The followig harmonized standards are in use:

### **EN 12015**

- Electromagnetic compability-product family EN 12015:2014  
Standard for lifts-Emission
- Conducted disturbance EN 12015:2014
- Radiated disturbance EN 12015:2014
- Harmonics EN 61000-3-2:2014

### **EN 12016**

- Electromagnetic compability-product family EN 12016:2013  
Standard for lift-Immunity
- Electrostatic discharge (ESD) EN 61000-4-2:2009
- Radio frequency electromagnetic field EN 61000-4-3:2006  
-A1:2008-A2:2010
- Fast transients EN 61000-4-4:2012
- Surges EN 61000-4-5:2014
- Induced radiofrequency field EN 61000-4-6:2014
- Voltage dips and interruptions EN 61000-4-11:2004

The compliance with the directives depends on the correct installation, the instruction manual has to be followed.



---

Fredrik Stegberg  
Managing Director



## 7 Anteckningar

.....

.....

.....

.....

.....

.....

.....

.....

.....

.....

.....

.....

.....

.....

.....

.....

.....

.....

.....

.....

.....

.....

.....

.....



.....

.....

.....

.....

.....

.....

.....

.....

.....

.....

.....

.....

.....

.....

.....

.....

.....

.....

.....

.....

.....

.....

.....

.....

.....



A series of 20 horizontal dotted lines spaced evenly down the page, providing a template for writing or drawing.

## **Kontakta oss**

Mail. [Info@stegborgs.se](mailto:Info@stegborgs.se)

Order. [order@stegborgs.se](mailto:order@stegborgs.se)

Tel växel. 0152-223 12

Försäljning. 0152-785 771

Inköp / leverans. 0152-785 772

Support / Jour. 0152-785 770

